



De transformaties van de Baudelo-site tussen 1792 en 1830:
een onderzoek aan de hand van vier representatieve situaties

Bartel Bruneel
Bert Bothuyne

proefschrift ingediend
tot het behalen van de graad van
Burgerlijk Ingenieur-Architect

Promotor: prof. dr. Bart Verschaffel
Leescommissarissen: Rika Devos & Maarten Delbeke
Vakgroep Architectuur en Stedenbouw
Academiejaar 2004-2005

De transformaties van de Baudelo-site tussen 1792 en 1830:
een onderzoek aan de hand van vier representatieve situaties

Bartel Bruneel
Bert Bothuyne

proefschrift ingediend
tot het behalen van de graad van
Burgerlijk Ingenieur-Architect

Promotor: prof. dr. Bart Verschaffel
Leescommissarissen: Rika Devos & Maarten Delbeke
Vakgroep Architectuur en Stedenbouw
Academiejaar 2004-2005

Dankwoord

Wij bedanken hierbij ten eerste iedereen die onze interesse in de raakpunten tussen architectuur, geschiedenis en de maatschappij heeft weten te cultiveren; Bart Verschaffel, Maarten Delbeke, Caroline Van Eck en natuurlijk ook Lionel Devlieger, die onze blik meermaals verruimde en ons tegelijk in de juiste richting stuurde. Ook de mensen van de kaarten- en de handschriftenzaal van de universiteitsbibliotheek en het hulpvaardige personeel van het rijks- en stadsarchief te Gent hebben ons met alle plezier bijgestaan tijdens onze frequente bezoeken. Nog een woord van dank voor Peter Poelman van het ARGO, voor de formidabele rondleiding in de kapel, de mensen van de Technische Dienst Schoolgebouwen van de stad Gent, de archivaris van het MIAT, en de directie van de Kunstencampus Ottogracht voor hun medewerking. Tot slot willen we onze vrienden en familie, in het bijzonder Kea, bedanken voor de steun en het aangename gezelschap tijdens het maken van deze thesis.

inleiding



De Baudelo-abdij groeide in de loop van enkele eeuwen uit van een refuge tot één van de grootste abdijen van Gent. Op het eind van de achttiende eeuw krijgt het abdijcomplex onder de Franse bezetting een nieuwe functie toegewezen. Er wordt een *Ecole Centrale*, een botanische tuin en een bibliotheek opgericht. Enkele jaren later grijpt Napoleon de macht en reorganiseert hij het bestuur en het onderwijs. Dit heeft een invloed op het Baudelocomplex, zowel architecturaal, politiek-ideologisch als maatschappelijk. Een decennium later wordt België ingedeeld bij het Verenigd Koninkrijk der Nederlanden, opnieuw ondergaan de instellingen in de vroegere abdij een grondige transformatie.

Het onderzoek concentreert zich op deze sleuteldata en is daarom opgedeeld in vier hoofdstukken. Het eerste deel **(1259 - 1792)** behandelt de middeleeuwse bouwgeschiedenis die de abdij en de kapel in de nu nog min of meer bestaande toestand brengen. Het tweede deel **(1792 - 1804)** focust op de ideologie achter de combinatie van de school, de tuin, de bibliotheek, de wetenschappelijke kabinetten en het museum. Dit concept zou in de abdij meer dan een eeuw standhouden. Zelfs nu is de invloed nog duidelijk merkbaar. Denk maar aan de school en het park die er op dit moment gevestigd zijn. Het derde deel **(1804 - 1814)** gaat over de omvorming naar *Lycée* en de overgang van de andere instellingen in de handen van de stad. Het laatste deel **(1814 - 1830)** behandelt dan naast het *Koninklijk College* ook de stichting van de universiteit die verschillende van de aanwezige voorzieningen in het Baudelocomplex in zich opneemt.

Na de Hollandse periode blijft de combinatie van functies bestaan. Het *College* wordt een Atheneum in 1850, de stads- en universiteitsbibliotheek blijven in de kapel en de botanische tuin zou nog zeventig jaar min of meer ongewijzigd blijven. In 1903 wordt de kruidtuin dan overgebracht naar het Citadelpark. Een jaar later wordt een straat getrokken door het park. Een deel van de vroegere *Jardin Botanique* wordt opgeofferd voor de aanleg van een kaai aan de Minnemeers. In 1942 trekt de universiteitsbibliotheek naar een nieuw gebouw en in 1980 volgt de stad haar voorbeeld. Ondertussen is er een middelbare kunstschool gevestigd in de oude abijgebouwen en is het Baudelo-park nog steeds opgedeeld. De kapel, die na de verhuis van de bibliotheken verschillende functies heeft geherbergd, van badmintonterreinen tot feestzaal, wordt nu gerestaureerd.

Door de combinatie van een politieke, maatschappelijke, historische en architecturale invalshoek hebben wij geprobeerd een duidelijk beeld te scheppen van deze sleuteljaren tussen 1792 en 1830. De beschouwde periode is essentieel geweest voor de bestaande toestand van de voormalige Baudelo-abdij en is bovendien ook buiten de Gentse context nog relevant, want steden zoals Brussel, Antwerpen en Luik kunnen analoge verhalen

voorleggen.

De opeenvolgende veranderingen veroorzaken daarnaast ook een wijziging van de status van het complex. Interessant zijn daarbij de bruuske omvorming van een eerder afgesloten abdij naar een openbaar centrum van kennis en de al even plotse opname van de verschillende instellingen in het Gentse maatschappelijke leven. De Gentse stadsgidsen van omstreeks 1830 vermelden steevast de *Bibliothèque de l' Université*, de *Jardin des Plantes*, het *Collège Royal* en het *Musée*. In de *Guide Illustré de Gand* uit 1906 staan de *Bibliothèque de la Ville et de l'Université de Gand*, het *Athénée Royal* en de *Ancien Jardin Botanique* nog steeds vermeld als deel van het Gentse culturele patrimonium.¹

De vele veranderingen in deze korte tijdspanne zijn in de bestaande literatuur nog nooit naast elkaar geplaatst. Met een systematische structuur willen wij een grotere leesbaarheid nastreven die toelaat om vlot de instellingen uit de diverse periodes met elkaar te vergelijken. Elk van de vier hoofdstukken is onderverdeeld volgens de functies die op dat moment in het complex gevestigd zijn. Door de diverse instellingen uit elkaar te trekken proberen wij het chronologische doolhof begrijpelijk voor te stellen. Toch was het ook esentieel om de samenhang tussen de delen aan te tonen, vandaar de vele kruisverwijzingen en het buiten de grenzen treden van 'de beschrijving van één functie'.

(1) VOISIN A., 1831, p. 236 e.v..
& LA COMMISSION LOCALE DES MONUMENTS, p.117 e.v..

inhoud

1259-1792

De Cisterciënzerabdij

Inleiding	p.33
Het ontstaan van de refuge in Gent	p.33
Problemen tijdens de 80-jarige oorlog	p.35
De definitieve vestiging in Gent	p.37
Uitbouw van de eigendommen in de Waterwijk	p.39
De officiële erkenning van de nieuwe abdij	p.41
De toestand van de abdij in de vroege 17 ^{de} eeuw	p.41
Uitbreidingen van het abdijcomplex	p.43
De abdij in de 18 ^{de} eeuw	p.43
Het Oostenrijkse amortisatiedecreet	p.45
18 ^{de} eeuwse verbouwingen en herstellingen	p.47
De aanschaf van het Jezuietendomein	p.47

De abdijskapel

De bouw van de kapel	p.51
Verbouwingen aan de kapel in de 17 ^{de} eeuw	p.53
Het nieuwe classicistische interieur van de kapel	p.55

De abdijs tuin

De geleidelijke aankoop	p.61
De heraanleg van de tuin	p.63
De Jezuieten	p.65

1792-1804

1792-1804

Eerste Franse bezetting	p.71
Tweede Franse bezetting	p.71

De Jacobijnen	p.73
Le Consulat	p.75
Ecole Centrale	
Einde van het convent	p.77
Wetten en decreten	p.81
Revolutionair gedachtengoed	p.85
Het secundair onderwijs te Gent	p.87
Jury Temporaire des Arts et Sciences	p.89
Ecole de Dessin, Museum des Tableaux & Galerie des Statues	p.91
Jury Central de l'instruction publique	p.93
Pensionnés	p.97
Distribution des Prix	p.99
Ecole Centrale du Département de l'Escaut	p.99
Indeling van de Ecole Centrale	p.101
Kritiek op de Ecoles Centrales	p.101
Bibliothèque Départementale	
Dépôt Littéraire	p.107
Bibliothèque Départementale	p.109
De eerste bibliotheek	p.113
De bibliotheek in de kapel	p.115
Het boekenbestand	p.121
Statuut van de bibliotheek	p.125
Jardin Botanique du Département de l'Escaut	
Het ontstaan van de Jardin Botanique	p.129
Vorbereidende werken aan de botanische tuin	p.131
Het plantenbestand	p.133
De tuinindeling	p.135
De afwerking van de tuin	p.139
Financiering van de tuin	p.143
De tuin wordt eigendom van de stad	p.143
Museum des Tableaux	
Cabinets	

1804-1814

De hoogdagen van het keizerrijk	p.161
Interne problemen	p.161
Militaire dreiging	p.163
Gent onder geallieerde bezetting	p.163

Lycée

Wetten en decreten	p.167
Colleges met een militaire discipline	p.169
Overdracht bibliotheek, tuin, museum en kabinetten	p.177
Overgangssituatie	p.179
Lyceum van Brussel als voorbeeld	p.181
Oprichting van het Lycée te Gent	p.183
Commission administrative du Lycée	p.191
L'Académie de Bruxelles	p.193
Aanpassingen aan het lyceum	p.195
Bibliotheek van het Lycée	p.199
Architectuur en discipline	p.199
Einde van het Lycée	p.203

Bibliothèque de la ville de Gand

De stad wordt eigenaar	p.207
De plannen van Pisson	p.209
De ingang van de bibliotheek	p.211
De leeszaal	p.211
De tuin van de bibliotheek	p.213
Moeilijke jaren	p.215
Openstelling aan het publiek	p.217
Van Hulthem en de bibliotheek	p.217

Jardin Botanique de la ville de Gand

Werken aan de serres en orangerie	p.221
Het bestuur van de tuin	p.225
Société d'Agriculture et de Botanique	p.227
De indeling van de tuin	p.229

Musée des Beaux Arts

Cabinets

1814-1830

1814-1830

Nieuw bewind	p.243
De Vrede van Gent	p.243
Les Cent Jours	p.245
Hollandse verwezenlijkingen in Gent	p.245
Politieke strubbelingen	p.245
Staatsonderwijs	p.247
De gebeurtenissen van 1830	p.249

Koninklijk College

Katholiek of staatsonderwijs ?	p.255
Terug naar het college-model uit het ancien-régime	p.259
Het College lijdt onder de onderwijsdisputen	p.265
Het College in de gebouwen van de vroegere Baudelo-abdij	p.269
Het Koninklijk College rond 1830	p.271

De bibliotheek van de Universiteit

Stichting van de Gentse Universiteit	p.273
De bibliotheek in handen van de universiteit	p.275
Het interieur	p.279
De vestibule van Lodewijk Roelandt	p.279
Projecten voor een nieuwe leeszaal	p.289

De botanische tuin van de universiteit

Heropleving van de tuin onder Willem I	p.291
De Gentse Universiteit	p.291
De nieuwe orangerie	p.297
De serres	p.297
Hoogtepunt en verval	p.299

Musée des Beaux-Arts

Kabinetten

bibliografie

Publicaties, briefwisseling, jaarprogramma's en boekhouding uitgaande van de centrale school, lyceum, botanische tuin en bibliotheek uit de periode 1792-1830.

COPPENS B. & VAN HULTHEM C., *Le jury temporaire des arts et sciences à l'administration centrale du département de l'Escaut*, P.F. De Goesin, 1797.

COURET-VILLENEUVE L.P., *Hortus Gandavensis, description de toutes les plantes qui se cultivent dans le jardin botanique de l'Ecole Centrale du Département de l'Escaut, à Gand*, Gent, 1802

DEPARTEMENT DE L'ESCAUT, ECOLE CENTRALE, *la rentrée de l'école centrale, 1 brumaire an VI, programme*, P.F. De Goesin, 1797.

LEEMPUT J. & VAN HULTHEM C. & BOTTE P., *Le conseil d'administration de l'école centrale du département de l'Escaut au Ministre de l'Intérieur*, Gent, 1801.

MUSSCHE J.H., *Hortus Gandavensis, ou tableau général de toutes les plantes exotique et indigènes, cultivées dans le jardin botanique de la ville de Gand, avec l'indication des lieux où elles croissent spontanément, et en particulier celles qui habitent la province de la Flandre Orientale ; de leur durée et qualité, et des lieux de leur conservation, ou manière abrégée de les cultiver ; rédigé selon le système de Linée; précédé d'une notice historique sur l'origine, les progrès et situation actuelle du jardin*, P.F. De Goesin, 1817

VAN HULTHEM C., *choix de discours et rapports sur la Botanique et les Beaux arts, etc en Belgique (artikel : discours sur l'état ancien et moderne de l' agriculture et de la botanique dans les Pays Bas)* uit VOISIN A., *notice sur la Bibliothèque de M. Charles Van Hulthem*, deel 36 Messages des sciences, Hebbelynck, Gent, 1837.

RIJKSARCHIEF GENT (RAG):

Inventaris Scheldedepartement ; deelinventaris J. : Onderwijs, wetenschappen, kunst en cultuur, pers.

mappen:

2442/2

2261/12

2662

2685/18

2686/14

3128/3-29

3128/3, 26, 31, 44, 47, 51, 52, 55 – 63, 71, 73 - 78, 67, 71

3732/2,4

3734/6

3735/9

3738/3,4,6,7

3744/2-4

3739/6

3740/6

3742

3859/6

3861/1
3863/6,
4444/1
4806
7042/4
7045/10

Inventaris Hollandse Periode
mappen:

0343/14
0348/4
0349/1,2,3,4,6,9,13
0373/3,12
0348/3
0349/4,6,9,12
0352/4, 6, 18
0410/4
0426/1-14
0465/1,4,6
0477/18
0587
0592/1
0610/5
0616/6
0465/6
0676/2,3,4,11,17,18
0688/2,3,6
0716/6
0726/5
0774/8
0822/3, 20
0855/1
0892/1,2

STADSARCHIEF GENT (SAG):
mappen:

F 208
L 127
L 128
L 129
U 862
U 867
U 869
U 870
U 871
U 1253
U 1254
U 1279
U 1282

Kaartenmateriaal

STADSARCHIEF GENT

Atlas Goetghebuer

RIJKSARCHIEF GENT

Inventaris Boudelo

Inventaire des cartes et des plans conservées aux archives de la Flandre Oriental, Gent, 1850

KRT 065

KRT 251

KRT 252

KRT 2770

KRT 2859

KRT 3692/5

KRT 2418

KRT 1201

KRT 1199

KRT 1948

KRT 2586

KRT 2108

KRT 2356

UNIVERSITEITSBIBLIOTHEEK

Index Vliegende Bladen

IB.16

IB.50

IB.51

IJ.3

IL.53

II.B.7

II.B.24

IV.B.13

IIJ.2

IIIB.2

IVE.1

IIIB.8

IIL.106

Architecturaal fonds Pisson

Architecturaal fonds Roelandt

Architecturaal fonds Pauli

Inventaris van de Kaarten

KRT 2474

KRT 2048

KRT 1878

KRT 1233
KRT 1143
KRT 1141

TECHNISCHE DIENST SCHOOLGEBOUWEN STAD GENT

Culturele Kring Boudelo

COLLEN-JANSSENS J. & VAN WERVEKE L., *De kerk van de boudelo-abdij te gent: een bedreigd monument*, Culturele Kring Boudelo, Sint-Niklaas, 1993.

DE BELIE A.(red.), *Kunst en monument van Boudelo*, Culturele Kring Boudelo, Sint-Niklaas, 1993.

DE BELIE A. & NAUTS H. & ASAERT G., *De abdij, een levend huis, de abdij van Baudelo*, Sint-Niklaas stadsbestuur, 1973.

DE BELIE A. & OOST T., *De Boudelo-abdij ; dertig jaar archeologisch en historisch onderzoek*, Culturele Kring Boudelo, Sint-Niklaas 1997.

DESEYN G., *Louis Roelandt en de roofbouw op de Boudelo* uit *TIC*, jrg. 2000, nr. 70, p. 16-24.

HENDRIX G., *Acht eeuwen Boudelo* in : *Annalen van de Koninklijke Oudheidkundige Kring van het Land van Waas*, deel 100, Sint-Niklaas, Koninklijke Oudheidkundige Kring van het Land van Waas, 1997.

PAS P. & DE BELIE A. & MALENGRAUX P., *De Wase en Gentse Boudelo-abdij. Van paleis in de moerassen tot eiland in de waterwijk.*, Culturele Kring Boudelo, Sint-Niklaas, 1998.

Andere publicaties over Baudelo

BEAURAIN Y., *Het klooster van Boudelo, 1700-1800*, Gent, 2000, onuitgegeven licentiaatsverhandeling, UGent.

EVERAERT C. & FABRE-MEEUS G., *Liber Magistrorum van école Centrale de département de l'Escaut tot koninklijk atheneum te Gent, 1797-1997*, Gent, 1997.

HEINS A., *Le couvent de Baudeloo et de la cour de Herzele quartier du Waterwyck, près de St;-Jacques, à Gand : étude topographique et historique*, Siffer, Gent, 1912.

MICHIELS M., *Het Prelaatshuis van Boudelo; zetel van de handelsschool St-Joris: historisch overzicht 1623-1993*, Gent, 1993.

VAN HULLE H.J., *Coup d'oeil sur les promenades et les jardins publics à notre époque précédé d'une étude sur le jardin botanique de l'université de Gand et l'opportunité de son déplacement*, Gent, 1874.

VLEESCHOUWERS C., *Het archief van de abdij van Boudelo te Sinaai-Waas en Gent*, Algemeen Rijksarchief, Brussel, 1983.

ZABEAU - VAN DER VERREN L., *Bouwgeschiedenis van de abdij van de Baudelo*, Gent, 1972, onuitgegeven licentiaatsverhandeling, UGent.

Publicaties over Gent periode 1792-1830

CLAEYS P., *Mémorial de la ville de Gand*, 1792-1830, Gent, 1902.

DESTANBERG D., *Geschiedenis van het volksonderwijs te Gent, 1770-1842*, Gent, 1901.

HEINS A., *Inventaire archéologique de Gand: catalogue descriptif et illustré des monuments, oeuvres d'art et documents antérieurs à 1830*, Gent, 1915.

HEINS M., *Les Ecoles à Gand: Sous la République et l' Empire français*, Gent, 1886.

NEVE J.E., *Gand sous la domination française*, Librairie moderne A. Buyens, Gent, 1927.

NEVE J.E., *Gand sous le regime hollandais*, Librairie moderne E. Claeys- Verheughe, Gent, 1935.

VOISIN A., *Guide des Voyageurs dans la ville de Gand*, Gent, 1831.

VOISIN A., *Guide des Voyageurs dans la ville de Gand*, Gent, 1831.

Publicaties over Baudelo vanuit religieuze middens

BERINGS G., *Monasticon belge. 7 Province de Flandre Orientale. Volume faisant suite au travail de U. Berlière et publié avec la collaboration de Emile Brouette, Joseph Grauwels, Marcel Grauwen e.a.*, Liège: centre national de recherches d'histoire religieuse, 1977.

VYNCKE P.F., *Geschiedkundige schets der abdij van Boudelo*, Gent, 1921.

Secundaire literatuur

AERNOOTS-FRISON, *Antwerpens Plantentuin, 1797-1926*, uit: *Pharmakon*, nr. 21, jan. 1975, p11-33.

BLOM J.C.H. & LAMBERTS E.(red.), *Geschiedenis van de Nederlanden*, Hbuitgevers, Baarn, 2001.

BUISSON F., *Nouveau dictionnaire de pédagogie et d'instruction primaire*, Hachette, Paris, 1911.

CHARLES L., *Huizenonderzoek in Gent*, stadsarchief Gent, 1994.

CLAEYS P., *'Les Conseillers municipaux malgré eux'*, messenger des sciences historique, 1894.

DE CLOET (red.), *'chateaux et monuments des Pays-bas, faisant suite au voyage pittoresque'*, 2 volumes, pl i98, Brussel, 1824.

DE HERDT RENE, *Gentse floralien: sierteelt in Vlaanderen*, stichting Mens en Cultuur, Gent, 1990.

DE VREUGHT J., *L'enseignement secondaire à Bruxelles sous le régime français: l'école centrale - le lycée* in *Annales de la société royale d'Archéologie de bruxelles*, vol. 42, Brussel, 1938.

DURKHEIM E., *L'évolution pédagogique en France*, P.U.F., Paris, 1969.

FOUCAULT M., *Discipline, toezicht en straf, de geboorte van een gevangenis*, Historische uitgeverij, Groningen, 2001.

LA COMMISSION LOCALE DES MONUMENTS, *Guide Illustré de Gand*, Vander Haeghen, Gent, 1906.

LANGENDRIES E., *175 jaar Universiteit Gent (1817-1992): een verhaal in beeld*, RUG, Gent, 1992.

LAVISSE, *Histoire de France contemporaine* in *PARISET G., Le Consulat et l'Empire*, Parijs, 1920.

MACHIELS J., *Van religieuze naar openbare bibliotheek*, Algemeen Rijksarchief, Brussel, 2000.

MAYEUR F., *De la révolution à l' école républicaine*, vol. 3 van PARIAS H.L., *Histoire Générale de l'enseignement et de l'éducation en France*, Nouvelle Librairie de France, Parijs, 1981.

ROBERT U., *Recueil de lois, décrets, ordonnances, arrêtes, circulaire, etc. Concernant les bibliothèques publiques communales, universitaires, scolaire et populaires*, Champion, Parijs, 1883.

VAN DE VIJVER D. & DE JONGHE K., *Ingenieurs en architecten op de drempel van een nieuwe tijd (1750-1830)*, Universitaire pers, Leuven, 2003.

VAN DEN BEMDEN F., *Gand; rues et fond batis 14. Tussen Vrijdagmarkt en omgeving, Minnemeers, Leye, Oude vest, Kromme Wal, Baudeloo, Steenpoort, Steendam, Nieuwpoort, Nieuwstrate*, 18??.

VAN DOORNE G. (red.), *Een stad in opbouw: Gent van 1540 tot de wereldtentoonstelling van 191*, uitgeverij Lannoo, Tielt, 1992

VAN VLIET G.J. & TJON SIE FAT L.A., *'Philipp von Siebold. Zijn Japanse flora en Fauna'*, uitgeverij J.H. Gottmer, Bloemendaal, 1990.

VIANE R. & VAN DEN HEEDE J., *200 jaar plantentuin te Gent*, Vanmelle, Gent, 2000.

Publicaties, briefwisseling, jaarprogramma's en boekhouding uitgaande van de centrale school, lyceum, botanische tuin en bibliotheek uit de periode 1792-1830.

Deze reeks van documenten vertegenwoordigt de grootste bron van informatie omtrent ons onderzoeksgebied. Soms bevatten de handschriften heel dense informatie, bijvoorbeeld bij rapporten over de school of bij tabellen en lijsten van leerlingen, meubels, verbouwingen,.... Andere documenten geven dan weer via anekdotes of fait-divers een beeld van het dagelijkse verloop in de scholen. We komen er aanvragen voor boeken tegen, discussies over schoolreglementen, speciale verzoeken om bepaalde studenten toe te laten met een beurs, klachten over professoren, correspondentie met de stadsarchitect Jean-Baptiste Pisson,....

Deze uitgebreide collectie vult de als het ware de hiaten die de bestaande literatuur over dit onderwerp laat bestaan. Een belangrijke bron hierbij zijn de boekhoudingen van elk trimester die in de archieven bewaard zijn. Het aandeel van de eenmalige ten opzichte van de lopende uitgaven, het loon van de professoren, de tarieven voor de studenten, de budgetten voor de botanische tuin, de verbouwingskosten van de bibliotheek, de aanvragen voor extra fondsen,....; door deze met elkaar te vergelijken krijg je een beeld van de respectievelijke belangrijkheid van de vermelde zaken. Natuurlijk vormen deze balansen ook een bevestiging en een concrete uitwerking van wat in andere literatuur al aangereikt werd, zoals de omvorming van abdijgebouw naar *Ecole Centrale* en de aanleg van de botanische tuin,...

Naast deze gedetailleerde informatie valt uit de handschriften ook een essentiële conclusie te trekken, iets wat in bestaande literatuur nooit echt wordt benadrukt: namelijk de samenhang tussen de diverse instellingen die de voormalige abdij huisvestte. Deze samenhang is niet enkel ruimtelijk, maar ook administratief en ideologisch. Onze thesis heeft dan ook vooral als doel om deze complexe situatie bevattelijk weer te geven.

Vooral over de Franse bezetting is veel interessante briefwisseling bewaard gebleven, de informatie over de Hollandse periode is beperkter. Opvallend is het grote aantal tabellen en inventarissen die over de meest uiteenlopende zaken worden opgesteld in de door ons beschouwde tijdspanne. Een eigendomsinventaris van de abdij en meerdere van het *Lycée*, diverse kostenbalansen, een opsomming van de inhoud van het *cabinet d'histoire naturelle*, een lijst met voorwerpen die het *Lycée* ter beschikking stelde van de

leerlingen,....² Foucault verklaart dit als volgt:

Het opstellen van 'tabellen' is een van de grote problemen geweest van de wetenschappelijke, politieke en economische technologie van de achttiende eeuw: de aanleg van botanische tuinen en diergaarden ging gepaard met het construeren van rationele classificaties van de levende wezens; men registreerde, controleerde en reguleerde het geld- en goederenverkeer [...] . De tabel is in de achttiende eeuw zowel een kennisprocedure als een machtstechniek, het wordt een instrument om de veelheid te overzien, te ordenen en te beheersen: de veelheid moet aan 'orde' worden onderworpen.³

Kaartenmateriaal

Vanzelfsprekend was het kaartenmateriaal eveneens essentieel bij het onderzoek. Er bestaan voldoende plannen van het complex die al bij de thesis van Lucie Zabeau en ook bij de Culturele Kring Boudelo besproken worden, elk volgens hun eigen invalshoek. Wat wij hebben proberen te doen is in te zoomen op de periode tussen 1792 en 1830, en specifiek op de samenhang tussen de verschillende onderdelen, de tuin, de school, de bibliotheek, de serres,... en hoe op die relatief korte periode de invulling en de status van de site op subtiële en minder subtiële manier is gewijzigd. Een samenvatting hiervan zijn de vier reconstructies, die schematisch weergeven hoe het complex gebruikt werd op de sleuteljaren 1792, 1804, 1814 en 1830.

De meest correcte plannen zijn ongetwijfeld die van de hand van Pisson voor de verbouwingen voor het lyceum uit 1804.⁴ Voor de reconstructies waren deze dan ook de belangrijkste bron. De andere plannen vertonen grote afwijkingen; bij De Noters plan uit 1818 ontbreekt een ganse vleugel en zijn de ruimtes volledig uit proportie, ook uit het plan van Goetghebuer uit 1773 valt over het gebouw weinig af te leiden. Toch vertellen deze plattegronden veel over de relatie van het gebouw met de omgeving en over de invulling van de tuin, respectievelijk tuin van de abdij en *Jardin Botanique* van de stad. We komen dezelfde problemen tegen bij het stadsgezicht van Hondius uit 1641, toch

(2) Sommige inventarissen zijn zodanig gedetailleerd opgesteld dat dit vreemde combinaties oplevert. Zo staat er bij de lijst met voorwerpen toebehorende aan het *lycée* onder andere zes *vuylblecken*, terwijl het volgende artikel één *bibliothèque* is.

(3) FOUCAULT M., 2001, p. 207.

(4) Bij het over elkaar plaatsen van de plannen uit 1804 en die van de huidige toestand komt de grote overeenkomst tussen beide naar voor, een illustratie van de nauwkeurigheid van Pisson.

biedt het een fascinerend beeld op de toenmalige status van de abdij.⁵

Culturele Kring Boudelo

Heemkundig onderzoek

De Culturele Kring is een vzw uit Sint-Niklaas met als voorzitter Alfons De Belie. De kring werd opgericht om de abdij in Klein-Sinaai in al haar aspecten te bestuderen en de resultaten van dat onderzoek bekend te maken. Hierbij wordt voornamelijk archeologisch onderzoek gedaan naar de abdijbezittingen in het Waasland.⁶ In het Stedelijk Museum van Sint-Niklaas (Museum Zwijgershoek) beschikken zij over een Boudelozaal, waar zij vondsten van het onderzoek naar de abdij tentoonstellen, zoals een middeleeuwse leefkamer en tegelvloeren.⁷

Schrijfwijze Boudelo

In de literatuur komen er een aantal verschillende schrijfwijzen voor, waarbij het in de eerste plaats gaat om de spelling met *ou* of *au*. Wij opteren voor de schrijfwijze met *au* omdat dit de huidige en officiële spelling is op het Gentse stadsplan. De Culturele Kring Boudelo prefereert de schrijfwijze met *ou*. Argumenten vinden we hiervoor in de licenciaatsverhandeling van Yves Beaurain.⁸ De Annalen gebruiken ook steeds de spelling *Boudelo* en baseren zich hiervoor op de bevindingen van M. Gysseling. Ten eerste is de spelling met *ou* ouder dan de spelling met *au* en ten tweede weerspiegelt

(5) Voor het stadsgezicht van Hondius zie paragraaf *Uitbreidingen van het abdijcomplex* in het deel *De Cisterciënzerabdij*, hoofdstuk 1259-1794.

Voor het plan van Goetghebuer zie paragraaf *De aanschaf van het Jezuïetendomein* in het deel *De Cisterciënzerabdij*, hoofdstuk 1259-1794.

Voor het plan van de Noter zie paragraaf *De gentse Universiteit* in het deel *De botanische tuin van de Universiteit*, hoofdstuk 1814-1830.

(6) De opgravingen van de Boudelo-abdij werden ondernomen door het Verbond voor Oudheidkundig Bodemonderzoek in Oost-Vlaanderen (VOBOV) onder leiding van Alfons De Belie. Dit verbond werd in 1965 opgericht met als doel de samenwerking tussen beroeps- en amateurarcheologen mogelijk te maken. Tot op heden verschenen meer dan veertig deelverslagen in het tijdschrift VOBOV-info. Het eindverslag verscheen in 1997 als een uitgave van de Culturele Kring Boudelo.

(7) In het refugehuis van de Boudelo-abdij in Gent werden in 1879 fragmenten van een vloer met versierde middeleeuwse vloertegels ontdekt. Die vloer werd honderd jaar later door A. De Belie gereconstrueerd in deze Boudelozaal.

Literatuur : DE BELIE A., *Middeleeuwse vloeren in confrontatie met schilderijen van Vlaamse Primitieven*, in VOBOV-info, nr.17, 1985.

(8) BEAURAIN Y., 2000.

de spelling met *au* zeer waarschijnlijk het dialect uit het Waasland. Wij halen hierbij M. Gysseling aan zoals die geciteerd werd in de Annalen van de Oudheidkundige Kring van het Land van Waas :

« De spelling Baudeloo berust inderdaad op de dialectische overgang ou naar au. Omdat het beter is voor de spelling van alle plaatsnamen in het gehele Nederlandse taalgebied één enkele norm aan te leggen, namelijk die van de huidige Nederlandse spelling, schrijft men best Boudelo. »

Wij houden de schrijfwijze met *ou* aan wanneer deze zo wordt gebruikt in de officiële titels van publicaties of benamingen van verenigingen, zelf zullen wij in het vervolg de spelling met *au* de voorkeur geven.

Bronnenmateriaal

De publicaties van de kring worden vooral in het licht van de Wase oorsprong van de abdij bekeken, het onderzoek naar de Gentse bezittingen wordt als een addendum bij deze geschiedenis gezien.

Voor de middeleeuwse geschiedenis, het eerste deel van deze thesis, is de culturele kring de meest uitgebreide en gedetailleerde bron van informatie. Zij biedt een beeld van de invloed van de orde aan de hand van hun bezittingen en de architecturale ontstaansgeschiedenis van de refuge te Gent wordt nauwkeurig beschreven.

De gebeurtenissen tijdens de Franse bezetting worden meestal kort en zakelijk weergegeven, zonder in te gaan op de gevolgen voor het Baudelocomplex, zowel op architecturaal als sociaal-maatschappelijk vlak. De transformaties naar centrale school en lyceum worden nagenoeg niet becommentarieerd, omdat dit weinig meer te maken heeft met de oorspronkelijke abdij en dus niet meer relevant is voor de taak die de culturele kring zich vooropgesteld heeft.

De ontstaansgeschiedenissen van de botanische tuin en de bibliotheek worden eveneens beschreven zonder veel diepgang, nergens wordt een connectie gesuggereerd tussen de verschillende instellingen die in het begin van de 19^e eeuw de vroegere abdij occupeerden.

De aandacht van de kring gaat voornamelijk uit naar het Gentse verhaal van de Cisterciënzer-orde en het bijhorende culturele erfgoed. De archeologische invalshoek van de kring uit zich dan ook in de aspecten die zij van de Gentse abdij belichten; zoals de beiaard, het prelaathuis aan de Steendam en de vestibule van Roelandt, die voor de portiek stukken van de vroegere abtswoning herbruikte.

Andere publicaties over Baudelo

De thesis van Yves Beaurain concentreert zich op de bezittingen van de Wase Boudelo-abdij in de 18^e eeuw met nadruk op het cartografische aspect. De verhandeling biedt een heel secuur overzicht van de landerijen in het bezit van de abdij. Ter informatie kunnen wij hier enkele cijfers meegeven; het grondbezit van het klooster in de achttiende eeuw is 1.146.442,5 roeden of 1703,00 hectare groot. Deze oppervlakte is verdeeld over 1403 percelen. De gemiddelde perceelsoppervlakte in de achttiende eeuw bedraagt 817 roeden of 1,21 hectare. Als we de som maken van de oppervlakte grondbezit in het Land van Waas en de Vier Ambachten, komen we aan 2.401.629,5 roeden of zo'n 3567,57 hectare. Het klooster van Boudelo was daarmee één van de belangrijkste kloosters in het Land van Waas en de Vier Ambachten.⁹

De verhandeling van Lucie Zabeau vertelt het bouwkundig verhaal van de abdij. Het belangrijkste kaartmateriaal wordt naast elkaar gelegd en geanalyseerd. Ook de periode waar wij ons op concentreren, 1792 tot 1830, wordt besproken. Maar de bedoeling van de thesis is om een overzicht te geven van de architecturale veranderingen die het gebouw gedurende een viertal eeuwen ondergaan heeft. De maatschappelijke status van het gehele complex wordt niet besproken, de botanische tuin behoort niet tot het onderzoeksdomein, de scholen worden enkel vermeld indien er relevant planmateriaal over bestaat en zij zo het bouwkundig relaas van de abdij kunnen verduidelijken. De historische context wordt telkens kort aangeraakt, maar de aandacht gaat voornamelijk uit naar de opeenvolgende bouw- en verbouwfases van de abdij. De thesis biedt een heel logisch opgebouwd verhaal op dit vlak en is voor ons een rode draad geweest doorheen het onderzoek voor alle delen van onze verhandeling.

Publicaties over Gent periode 1792-1830

Essentieel zijn de twee werken van Nève; zij bieden een duidelijk en gedetailleerd overzicht van de toestand in Gent in de beschouwde periodes, met een gebalanceerde inbreng van de gebeurtenissen op nationaal en internationaal vlak. Nève deelt beide werken gelijkaardig in, het hoofdstuk *La Vie Intellectuelle* bevat in de twee werken paragrafen over *Le Musée des Beaux-Arts*, *La Bibliothèque* en *Le Jardin Botanique*, een aanduiding van het belang van deze instellingen in die periode. In *Mémorial de la ville de*

(9) Boudelo verwierf grote invloed in de polders van de 'Vier Ambachten', die noordelijk van het Waasland lagen. Dit gebied, dat nu het grootste deel van Oost-Zeeuws -Vlaanderen omvat, bestond in de Middeleeuwen uit de ambachten van Boekhoute, Assenede, Axel en Hulst.

Gand heeft Prosper Claeys artikels van 1792 tot 1830 over Gent verzameld en deze in een chronologische volgorde gebundeld. In plaats van het grote verhaal, dat we bij Nève terugvinden, zien we hier de impact van de gebeurtenissen op een dagelijkse schaal. De *Guide des Voyageurs dans la ville de Gand* uit 1831 wijdt hoofdstukken aan de *Bibliothèque de l'Université*, de *Jardin des Plantes*, het *Musée*, de *Cabinets de Tableaux*, de *Médailles*, *d'Antiquités*, etc.. Net zoals bij Nève zien we hier de voorname positie die deze zaken innemen in het Gentse sociale leven.

Publicaties over Baudelo vanuit religieuze middens

Monasticon Belge overloopt de bestaande inventarissen en publicaties over de abdij en beschrijft kort alle abten die de Cisterciënzerorde heeft gekend met hun belangrijkste verwezenlijkingen. De informatie is zakelijk en correct en was voor ons een basis om de juistheid van de andere publicaties over de abdij-periode te bepalen. Vynckes werk is minder wetenschappelijk, maar geeft wel een klassiek chronologisch overzicht van de abdij. Het werk is echter weinig diepgaand en gekleurd door de religieuze achtergrond van de auteur. Bovendien wordt over de door ons beschouwde periode weinig geschreven. Niettemin wordt in andere publicaties vaak naar *Geschiedkundige schets der abdij van Boudelo* als bron verwezen, een kritische benadering is hierbij dus aangewezen.

1259-1796

Cisterciënzerabdij

Abdijkapel

Abdijtuin

De Cisterciënzerabdij

Inleiding

De Baudelo-abdij te Gent is een amalgaam van architecturale elementen van de 13^{de} tot en met de 20^{ste} eeuw. Het gebouw draagt de sporen van zijn complexe verleden. Vooral in de late 18^{de} en de vroege 19^{de} eeuw kende de site een bewogen geschiedenis en was ze een raakpunt van vele politieke, ideologische, intellectuele en architecturale ontwikkelingen. Om de transformaties in deze periode beter in te kunnen schatten en het beeld op de configuratie van de site scherp te zetten, is het nodig de bouwgeschiedenis vanaf het prille begin te overlopen. De abdij evolueerde vanuit een nietige refuge tot een abdij die in Gent wat betreft belang, grootte en rijkdom enkel voorafgegaan werd door de Sint-Pietersabdij. De grondslagen van de Baudelo-abdij liggen echter niet in het Gentse, maar in het Waasland waar we dit overzicht aanvatten.

Het ontstaan van de refuge in Gent

In de 13^{de} eeuw was de Baudelo-abdij, een Cisterciënzerabdij te Klein-Sinaai in het Waasland, uitgegroeid tot een grote en invloedrijke abdij, waarvan het grondbezit en het tiendrecht verspreid was over heel Vlaanderen. Omdat er regelmatig contact moest gezocht worden met het burgerlijk bestuur en de Graaf van Vlaanderen, stelde zich de noodzaak om in Gent, het bestuurlijke centrum van de regio, een huis te bezitten. Daarenboven was in oorlogstijd of bij onlusten zo'n toevluchtshuis in de stad een welgekomen luxe, zelfs een noodzakelijk goed. De abdij van Baudelo had er meerdere: onder andere in Hulst, Antwerpen en in Sint-Niklaas.¹

In 1259 vroeg de toenmalige abt Jacobus de Moneta toelating aan het Gentse stadsbestuur om een refuge, een wijkplaats voor buiten de stad gelegen abdijen, te bouwen binnen de stadswallen.² Nog datzelfde jaar kwamen beide partijen tot een vergelijk. De abdij kreeg de beschikking over het perceel waarop voorheen de woonst van de heer Lambert, kapelaan van de Sint-Jacobskerk gelegen was. Het perceel, dat zich uitstreckte van de Ottogracht tot aan de Leie, bevond zich op de hoek van de Baudelostraat en de Ottogracht, niet zo ver van de Sint-Jacobskerk.³ Samen met het aanpalende Huis van Overmaele en het Hof van Hersele bevond het zich in de zogenaamde Waterwijk op een pseudo-schiereiland ingesloten door een meander van de Leie, de Baudelovest en de

(1) COLLEN-JANSSENS J., VAN WERVEKE L., 1993, p.35.

(2) BERINGS G., 1977, p.250.

(3) COLLEN-JANSSENS J., *Van Abdeye tot Atheneum*, Koninklijk Atheneum,

Ottogracht. Hier bouwde de abdij haar Gentse refuge, toen bekend als het 'Huis van Boudelo'. In 1391 werden onder abt van der Zype de eerste verbouwingen gedaan aan de refuge.⁴ Er werd onder andere een acht voet hoge muur gebouwd rond de toenmalige eigendommen in de waterwijk.⁵

De rijkdom van de moederabdij in Klein-Sinaai liet de abten toe steeds meer grond aan te kopen rond hun Gentse refuge, zodat in de 14^{de} eeuw bijna alle gronden langs de Baudelostraat bezit waren geworden van de abdij. Tot het einde van de 16^{de} eeuw bleef de Baudelo-abdij eigendommen verwerven in de Waterwijk, voornamelijk langs de Ottogracht en de Baudelostraat. Reeds in 15^{de} eeuw was de refuge zijn oorspronkelijk statuut ontgroeid en sprak men niet meer over het 'huis', maar over het 'Hof van Boudelo'.⁶

In dezelfde periode werd echter ook verder gebouwd aan de refuge te Hulst en iets later, in 1433, werd in Antwerpen een nieuw verblijf voor de monniken opgericht door broeder Petrus Pots.⁷ Misschien daalde het vertrouwen in de toekomst van de Gentse refuge na de vele vernietigingen die de Gentenaars, in de loop van de 15^{de} eeuw, toegericht hadden aan de abdij te Sinaai-Waas.⁸

Problemen tijdens de 80-jarige oorlog

Na de relatieve rust van de eerste helft, werd de tweede helft van de 16^{de} eeuw een ware rampentijd voor de moederabdij in Klein-Sinaai. In 1570 teisterden zware overstromingen de abdijsigendommen in de streek van de Vier Ambachten en bracht een brand ten gevolge van een blikseminslag veel schade toe aan de abdijskerk. Enkele jaren later

(4) voor meer info over de abten: BERINGS G., 1977, p.250 e.v..
voor de verbouwingen: PAS P., 1998, p.29.

(5) PAS P., 1998, p.30.

(6) COLLEN-JANSSENS J. & VAN WERVEKE L., 1993, p.35.

(7) PAS P., 1998, p.35 en p.37.

(8) 1381-1382: De abdij wordt gebrandschat door de Gentse Witte Kaproenen onder leiding van Raes Van de Voorde en Frans Ackerman.

1452: De Gentse groenteners olv Jan de Vos richten grote schade aan de abdijsgebouwen, op de kerk na.

1488: De Gentenaars vernietigen de abdijsgebouwen in Assenede, Kaprijke en Lembeke.

1578: De Gentse Calvinisten onder leiding van Servaas van Steelandt plunderen de abdijsgebouwen.

teisterde de *Spaanse Furie* het land.⁹ Als dan in 1578 de Gentse calvinisten onder Servaas van Steelandt de abdij grondig plunderden,¹⁰ was de maat vol en vluchtte het convent onder leiding van abt Del Rio naar Keulen, waar de gemeenschap waarschijnlijk een refuge en landerijen bezat.¹¹ Het uitgebreide net van refuges dat de abdij had opgebouwd in de Zuidelijke Nederlanden bood immers geen soelaas. In Gent was de macht sinds 1 oktober 1577 in handen van de *Achttienmannen*, een radicaal calvinistisch bestuur. In Brussel en Antwerpen werd de katholieke godsdienst zelfs verboden in 1581. Ook de refuges in Sint-Niklaas en Hulst boden geen oplossing meer. De Gentse calvinisten waren, tijdens de *Reconquista* onder leiding van Alexander Farnese, de hertog van Parma, niet bij de pakken blijven zitten. Zij hadden de wapens opgenomen en zich meester gemaakt van de belangrijkste steden in Vlaanderen: Brugge, Kortrijk, Ronse, Oudenaarde, Axel, Hulst, Sint-Niklaas en Ieper. Daarmee was het voor de monniken onmogelijk geworden om in Vlaanderen zelf onderdak te vinden.¹²

De definitieve vestiging in Gent

Na de terugkeer van abt Del Rio uit Keulen in 1583, verzamelde het voltallige convent zich in 1584 in de Gentse refuge na het verdrijven van de calvinisten uit Gent door Alexander Farnese.¹³ Na rijk beraad hadden de monniken immers besloten hun gemeenschapsleven verder te zetten in Gent.¹⁴

«... en met zijn convent vergaderde hij in de stad Gent op de plaats Baudelo geheten, de tijd die nodig was om onder rijk beraad het eventuele herstel van zijn klooster te overwegen, en uiteindelijk zou een besluit uit de bus komen en werd de genoemde refuge aangewezen voor de bouw van een nieuw klooster.»¹⁵

Het was voor de monniken echter een relatief eenvoudig hun vroegere abdij terug in te nemen. Rekeningen tonen aan dat de gebouwen in 1578 gedurende een monsterverkoop van 5 dagen door het Gentse calvinistische stadsbestuur waren verkocht. Artikel 12 van

(9) Tijdens de Spaanse Furie keerde de volkswede zich tegen alles dat Spaans was. Ook de familie Del Rio die in Brussel woonde, kreeg het hard te verduren. Een lid van deze familie had nog meegewerkt met het regime van de hertog van Alva, en zo zichzelf en de familie heel wat woede op de hals gehaald. (PAS P., 1998, p.50)

(10) PAS P., 1998, p.51.

(11) COLLEN-JANSSENS J. & VAN WERVEKE L., 1993, p.42.

(12) PAS P., 1998, p.50.

(13) PAS P., 1998, p.52.

(14) ZABEAU - VAN DER VERREN L., 1972, p.75.

(15) «...sesequo cum suo conventu in hac urbe Gandensi in platea dicta de bodelo collegerit, donec matura deliberatione de reparando monasterio suo cum suis deliberat, et tandem deliberaverit et elegerit dictum locum sui refugii pro aedificatione novi monasterii.»

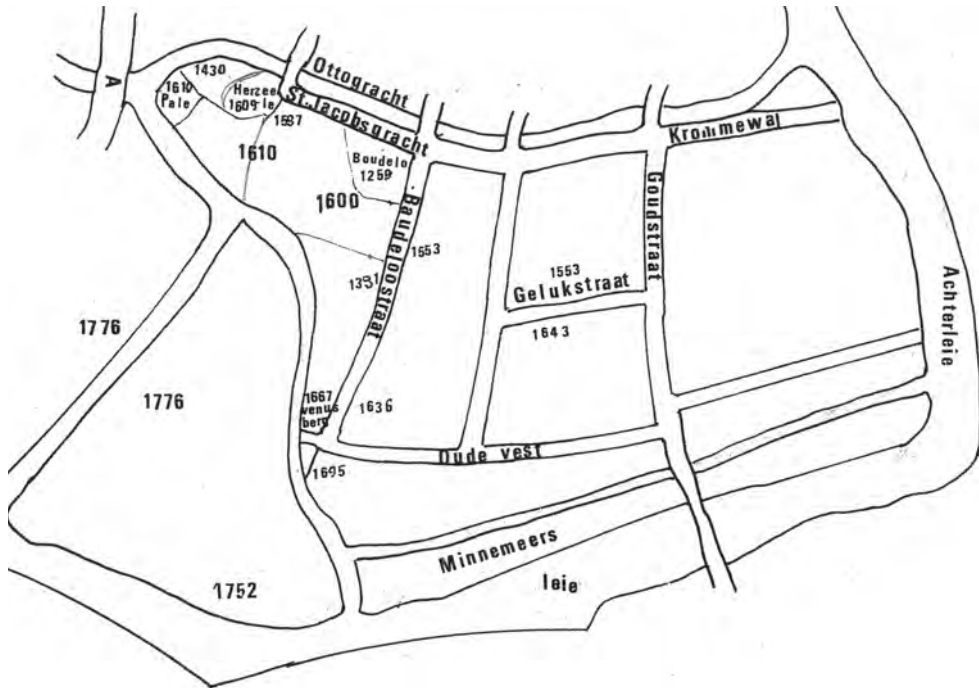

Fig.1. Een plan met de jaartallen van verwerving op aangeduid. (COLLEN-JANSSENS J. & VAN WERVEKE L., 1993, p.37.)

Fig.2. Kaart van de Waterwijk in 1534 met de toestand van de refuge in het midden langs de linker-kant. (Bijloke-museum, Gent)



de op 31 december 1578 afgesloten godsdienstvrede van Gent bepaalde dat ontvreemde goederen moesten teruggeven worden, in de tussentijd werd het complex bewaakt.¹⁶ De kans is dus groot dat de abdijgebouwen, na de voorbije woelige jaren, relatief ongeschonden waren. Toch besloten de monniken om niet terug te keren naar deze abdij. De site van Sinaai-Waas werd enkel nog gebruikt als steengroeve.

De reden hiervoor is meervoudig. De refuge in Gent was, waarschijnlijk omdat haar bescheiden bidplaats op dat moment niet openstond voor het publiek, door de beeldenstormers bijna ongemoeid gelaten.¹⁷ Daarenboven bleef, door de voortdurende dreiging van calvinisten vanuit Zeeuws-Vlaanderen, de situatie in het Waasland erg onzeker. De stad Gent garandeerde een grotere veiligheid, zeker nu de calvinisten uit de stad verdreven waren. De refuge te Brugge was opgedoekt in 1533 en de refuges te Antwerpen en Hulst waren te klein voor het convent.¹⁸ Daarenboven hadden de eigendommen te Hulst en Sint-Niklaas beiden erg te leiden gehad onder de verwoestingen van de calvinisten.

Uitbouw van de eigendommen in de Waterwijk na de vestiging te Gent

De monniken begonnen onmiddellijk met de uitbouw van hun refuge. Al in 1526 had abt van Deynse een groot deel van het toenmalige gebouw, dat voornamelijk uit hout was opgebouwd, gerenoveerd in metselwerk.¹⁹ De abt

« dede sijn hof van Ghend maken van metserije sijne capelle ende huysinghen zeer costelic omme sijn covent daer inne te loghierne als 't noot ware. »²⁰

Hoewel het convent nooit gestopt was gronden en woningen aan te kopen in de Waterwijk, kwam de aanwerving van eigendommen na de definitieve verhuis in 1584 in een stroomversnelling. Uit een contract tussen de abt van de Baudelo-gemeenschap en de erven van Overwaele blijkt dat het hof van Overwaele reeds op 2 januari 1597 werd aangekocht.²¹ Het Hof van Herzele werd in 1607 aangekocht.²² Perceel per perceel werd

(16) PAS P., 1998, p.52.

(17) Ibid., p.53.

(18) Bovendien werd Antwerpen, net als Brussel, pas in 1585 heroverd door Farnese op de rebellen.

(19) Dit lijkt reeds te wijzen op een mogelijke belangrijkere functie voor de refuge. Een functie die ze later in dezelfde eeuw ook zou krijgen.

(20) PAS P., 1998, p.40.

(21) VAN DEN BEMDEN F., (*Hof van Baudeloo*), p.39.

(22) Ibid., (*Hof van Herzele*), p.48.

Niet in 1609 zoals Paul Pas beweert. (PAS P., 1998, p.56)



Fig.3. Kaart van de Waterwijk in 1619 van Horen-bault. Heel duidelijk zichtbaar is de kapel en de refuge op de hoek van de de Ottogracht en Baudelostraat. (UG, kaartenzaal, KK493/009c)



Fig.4. Een beeld van de voormalige abtsvertrekken langs de Ottogracht in de huidige toestand.(foto door de auteurs)

aangekocht tot in 1610, met de aankoop van de huizen achter het voormalige Hof van Herzele, het gehele schiereiland in handen van de abdij was.²³

De officiële erkenning van de nieuwe abdij

Hoewel het complex reeds geruime tijd de omvang van een abdij had, was het officieel slechts een refuge door het contract met de stad uit 1259. De toelating voor de stichting van een nieuwe abdij werd pas verkregen op 30 mei 1602, met als voorwaarde de erkenning van het gezag van de Sint-Pietersabdij.²⁴ De toestemming van de Sint-Pietersabdij was vereist gezien de refuge op de rechteroever van de Leie gelegen was, het deel van de stad Gent dat onder het patronaat van deze abdij lag. Op het terrein van het voormalig Hof van Overmaele mocht een nieuwe kerk gebouwd worden met klokkentoren, samen met een aanpalend dormitorium, een pandgang en een kerkhof voor de geestelijken. Jaarlijks moest de Baudelo-abdij een erkenningpenning betalen,²⁵ samen met nog enkele andere verplichtingen.²⁶ Hoewel dit de definitieve vestiging van de Baudelo-abdij binnen de Gentse stadsmuren betekende, moet deze toezegging toch eerder gezien worden als een regularisatie van de toen bestaande toestand, aangezien grote delen van het beschreven complex reeds bestonden.²⁷

De toestand van de abdij in de vroege 17^{de} eeuw

Het klooster zelf omvatte in die begintijd binnenkoeren, door hoge gebouwen omringd. Langs de Ottogracht lagen de ontvangstzalen en het abtkwartier, dat een eigen kapel bezat. Rond de noordelijke binnenkoer naast de kerk, liep de pandgang waar de belangrijkste zalen van de abdij op uitkwamen. Tussen beide tuinen lag boven de noordelijke arm van de pandgang het dormitorium met de cellen van de monniken en de ziekenzaal. De pandgang was een rijkelijk met brandglas versierde kloosteromgang, waarvan de stuc-gewelven versierd waren met in zwak reliëf geometrisch aangebrachte bloemen en de deuropeningen met barokke natuurstenen portalen. Ten oosten van het

(23) COLLEN-JANSSENS J. & VAN WERVEKE L., 1993, p.36.

(24) BERINGS G., 1977, p.260.

(25) COLLEN-JANSSENS J. & VAN WERVEKE L., 1993, p.36.

(26) Op het feest van Petrus en Paulus moest tijdens de hoogmis een kaars geofferd worden met de reeds vernoemde zilveren erkenningspenning; bij het overlijden van een abt van Sint-Pieters moesten de monniken van Baudelo in hun eigen klooster een plechtige lijkdienst opdragen, naast een mis voor iedere overleden .geprofeste monnik van de Sint-Pietersabdij. Dit alles is terug te vinden in RAG, de inventaris van het archief van de Baudeloo-abdij, 1166.

(27) PAS P., 1998, p.56.

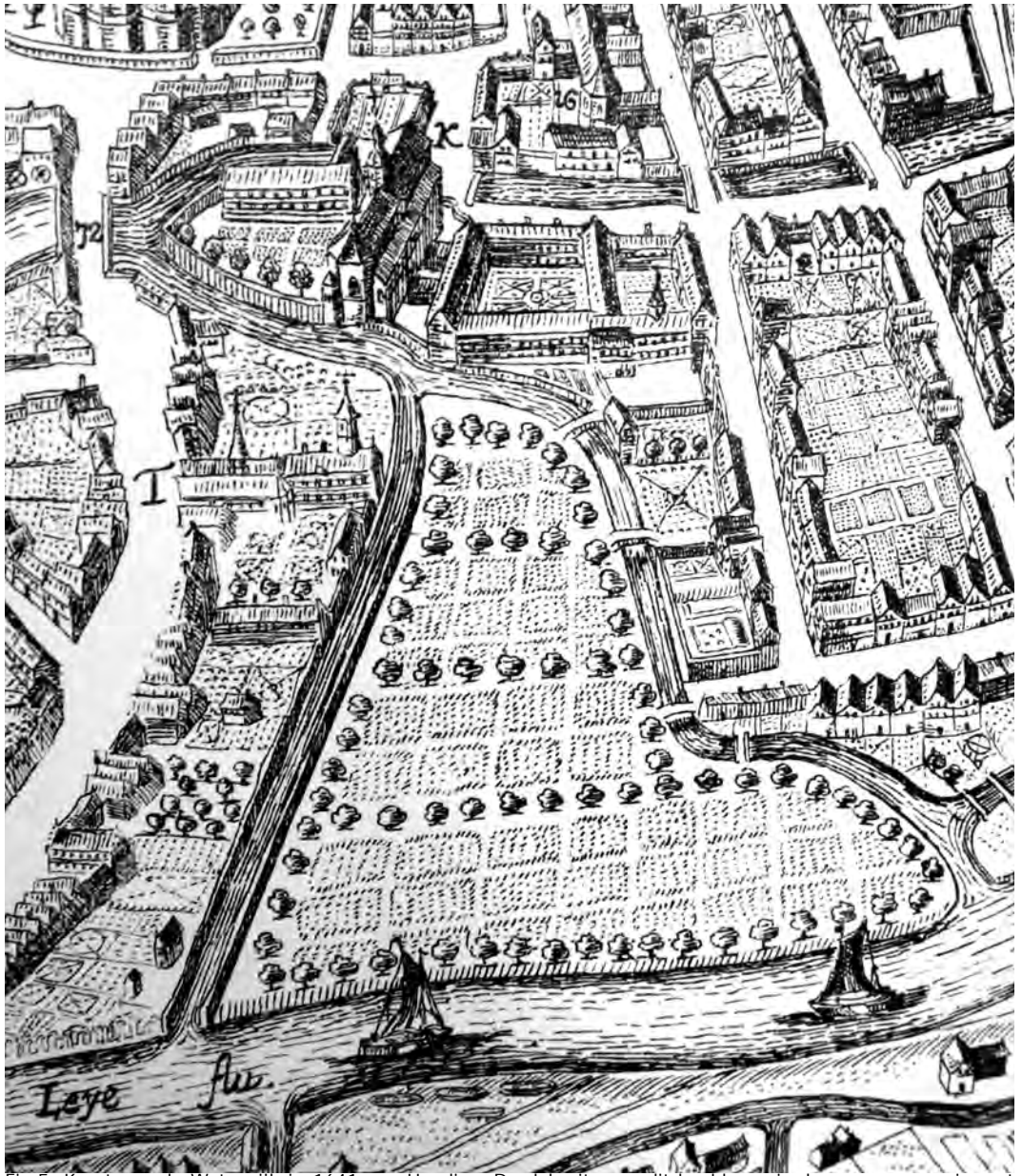

Fig.5. Kaart van de Waterwijk in 1641 van Hondius. De dakruiter op dit beeld nog is de vroegere versie met halfsferische bekroning, die in het midden van de 17de eeuw werd vervangen. (UG, kaartenzaal, KK493/009d)

complex lag de lusttuin, die net niet tot aan de *Leie* liep.

Uitbreidingen van het abdijcomplex

Reeds rond het jaar 1617, tijdens de laatste fase van de bouw van de kapel, begon men met de bouw van de nieuwe abdijgebouwen op de hoek van de Baudelostraat en de Ottogracht, dat in de loop van de 17^{de} eeuw voltooid werd.²⁸

In 1637 werd het abtshuis gebouwd door abt Johannes d'Ysembaert (1636-1647).²⁹ Hiervoor kocht hij in 1636 het huis naast de abdiymouterij aan. De benedenverdieping omvatte toen een grote en kleine *salette* of audiëntiekamer, een bibliotheek, een kapel, spreekkamers en een *comptoir* met archiefkamer in de noordoostelijke hoek van de eerste koer, bedekt met een torentje. De bovenverdieping had minstens zeven grote en zes kleine kamers, grotendeels slaapkamers, waaronder deze van de abt, naast twee gastenkamers.³⁰

In 1661 waren de werken begonnen aan de oostelijke vleugel aan de tweede binnenkoer. Deze omvatte kelders, een grote zaal en een refter op het gelijkvloers, ziekenkamers, een dormitorium met negen cellen en de bibliotheek bevonden zich op de verdieping. De werken werden het jaar daarop reeds voltooid.³¹

De abdij in de 18^{de} eeuw

De abdij omvatte op het eind van de 17^{de} eeuw vier binnenplaatsen. Rondom de binnenkoer naast de kerk liep de pandgang, die verdeeld was in een reeks traveeën, overkoepeld met korfgewelven en waarvan de vensters uitgaven op de pandhof. In de pandgang waren vele schilderijen opgehangen en de voornaamste zalen van de abdij kwamen erop uit. Boven deze zalen bevonden zich de cellen van de monniken en de infirmerie, van waaruit men een riant uitzicht had op het hof, de Leie en de meersen tot aan de Muide. De refter, de kapittelzaal en de bibliotheek waren vermoedelijk al sinds 1660 voltooid. Ongeveer midden in het domein lag het kerkhof, bestemd voor de monniken en het vaste personeel. Langsheen de Ottogracht strekten zich de ontvangstzalen uit, rijkelijk behangen met gobelins of voorzien van beschilderde muurpanelen. Daaraan paalde het luxueuze, met geschilderde doeken, supraportes en schouwstukken opgesmukte

(28) COLLEN-JANSSENS J., VAN WERVEKE L., 1993, p.45.

(29) BERINGS G., 1977, p.262.

(30) PAS P., 1998, p.64.

(31) Ibid., p.69.



Fig.6. Een aantal voorbeelden van hoe de pandgang in de huidige Kunstencampus wordt gebruikt. (foto's door de auteurs)

abtskwartier dat een eigen kapel had.³²

Het Oostenrijkse amortisatiedecreet

In de 18^{de} eeuw gingen heel wat van de opbrengsten van het abdijbezit naar decoratie en verfraaiing. Naast de kapel werden ook het gastenkwartier, de ontvangtzalen, de grote *salette* en de zitkamer van de abt opgesmukt.³³ De meeste van deze verfraaiingen waren tegen 1753 voltooid, ter gelegenheid van het zeshonderdjarig jubileumjaar van de H. Bernardus dat uitbundig gevierd werd met vuurwerk en barokke efemere architectuur.³⁴

In hetzelfde jaar werd het Oostenrijkse amortisatiedecreet van kracht, waarmee men hoopte voor eens en altijd de economische macht van de abdijen aan banden te leggen. De abdijen bezaten in deze periode een ongeziene macht en enorm uitgestrekte domeinen. Het werd de abdijen verboden onroerend goed te verwerven, om op deze manier hun rijkdom en invloed te stabiliseren. Zo kwamen er heel wat fondsen vrij voor de verfraaiing van hun reeds bestaande eigendommen. Dit verklaart waarom het zwaartepunt in de volgende eeuwen lag op decoratie in plaats van verwerving of bebouwing.

In 1720 werden er schilderijen aangekocht voor het volledig vernieuwde kloosterpand, dat over zijn gehele lengte met typische barokmotieven zoals voluten, consoles en arabesken werd versierd.³⁵ De pandgang had geen verdieping maar was afgedekt door een houten kap, bedekt met schaliën. In zijn noordelijke vleugel, die tijdens het interbellum werd afgebroken, bevond zich een lavatorium, op de plaats waar in het begin van de 19^{de} eeuw een wasplaats voor de leerlingen van het college zou komen. Twee poorten, de koor- en processiedeur, verbonden de pandgang met de kerk. De hoofdingang van de kerk die tegelijk toegang gaf tot de privé-kapel van de abt, bestond uit een dubbele deur, bekroond door een met putti versierd fronton. Het geheel werd geflankeerd door pilasters op een hoge sokkel, onder een Corinthisch kapiteel.³⁶

(32) Ibid., p.75.

(33) PAS P., 1998 , p.82.

(34) Bernard van Clairvaux (Fontaines, bij Dijon, 1090- Clairvaux 20 augustus 1153) was de grondlegger van de Bernardijnse Cisterciënzers.

(35) Voor meer informatie over de kunstschaten van de Baudelo-abdij verwijzen we u naar de volgende publicaties:

COLLEN-JANSSENS J., 1993 & BELIE A., 1993.

(36) ZABEAU - VAN DER VERREN L., 1972, p.97.

18^{de} eeuwse verbouwingen en herstellingen

Waar de 17^{de} eeuw zich kenmerkte door grote bouwprojecten, werd doorheen de 18^{de} eeuw voortdurend verdergewerkt aan het bestaande abdijcomplex. Omdat de abdij in essentie compleet uitgerust was en alles aanwezig was wat voor het kloosterleven vereist was, betrof het voornamelijk kleine verbouwingen en herstellingen.

Naast verbouwingen aan de kerk, waren er in de periode 1716-1718 ook verbouwingen aan het kapittelhuis, de sacristie, de refter en de keuken en werden de grote audiëntiezaal en de kapittelzaal gedecoreerd. Een rekening uit 1719 toont aan dat er in de bibliotheek een aparte afgegrensde plaats was voor verboden boeken confer de *Index Epurgatorius*.³⁷ In 1746 kreeg abt Antoon van de Gentse bisschop Maximiliaan Van der Noot trouwens de bijzondere toelating ketterse werken in zijn privé-bibliotheek op te nemen.³⁸

De aanschaf van het Jezuietendomein

Met de aankoop van de tuin en het klooster van de Engelse Jezuiëten te Gent, zou de abdij haar grootste omvang bereiken. De Engelse Jezuieten kregen in 1623 toelating van de abt van de Sint-Pietersabdij om zich te vestigen aan de Steendam, na de godsdienstonlusten in hun land. Hun kloostergebouwen lagen tussen de Steendam en de Sint-Jansgracht, die de grens vormde met het hof van de Boudelo-abdij. Een brugje over de gracht gaf toegang tot de Jezuietentuin waar ook de brouwerij gevestigd was.³⁹

Op 20 september 1773 werd het klooster van de Jezuiëten ontruimd na de afschaffing van hun orde eerder dat jaar.⁴⁰ Vijf maand later, op 24 februari 1774, vond de openbare verkoop van de inboedel plaats, waarbij de abt heel wat mooie stukken meubilair, waaronder de preekstoel, aankocht om zijn kerk te verfraaien.⁴¹

Naast het meubilair had abt Delfortrie ook interesse voor de onroerende goederen van de gemeenschap: het kloostergebouw en de tuin. Het gebouw was zelfs zo gegeerd dat, nog voor de verwerving van het domein, de monniken al een bouwaanvraag bij de stad hadden ingediend voor de bouw van een woonhuis voor de abt op dezelfde plaats. De abt had toen reeds vertrekken langs de Ottogracht en in het huis van de abt. Bovendien

(37) PAS P., 1998, p.79.

(38) Ibid. , 1998, p.83.

(39) SAG, atlas Goetghebuer. (zie PAS P., 1998, p.98)

(40) ZABEAU - VAN DER VERREN L., 1972, p.91.

(41) BERINGS G., 1977, p 268.



Fig.7. De gevel van het abdijcomplex langs de Baudelo-sstraat. (foto auteurs)

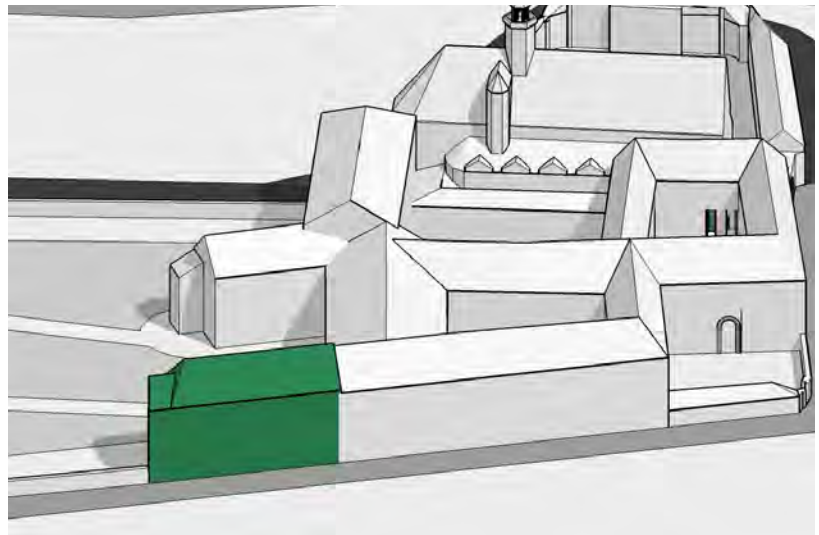

Fig.8. Verspringing in de gevel langs de Baudelo-sstraat. Het groen gekleurde deel is de aanbouw van 1777.

had hij ook een zomerverblijf ten zuiden van de kerk.

Op 14 april 1778 werd het domein aangekocht voor de som van 20.000 florijnen of 32.000 Brabantse gulden. Na de aankoop, werd het klooster afgebroken en begon men korte tijd later met de bouw van het nieuwe prelaatshuis.⁴²

Nog datzelfde jaar werd ook de bibliotheek van de Jezuïetenabdij onder de hamer gebracht en alhoewel de kwaliteit van de boeken niet uitstekend was werd het volgens Georges-Joseph Gérard, belast met het inventariseren van de Jezuïetenbibliotheken;

*«... une très bonne vente, quantité de commisions de l'etranger, du seminaire de Gand, de l' abbaye de Baudeloo et les augustins. »*⁴³

In 1777 werd op de in 1773 gedempte gracht binnen het hof van de Baudelo-abdij de vleugel langs de Baudelo-sstraat uitgebreid richting Minnemeers.⁴⁴ Er werd getracht zoveel mogelijk continuïteit in de gevel te behouden zodat het nieuwe deel, tot de dag van vandaag, enkel te herkennen is door een lichte verspringing in hoogte van de vensters en de kroonlijst. Aan de tuinzijde omvatte dit gebouw twee venstergeledingen, bekroond door een driehoekig fronton met oculus.

(42) architect: Pulinx en bouwmeester: Van de Capelle (PAS P., 1998, p.99)

(43) MACHIELS J., 2000, p.25.

(44) PAS P., 1998, p.96.

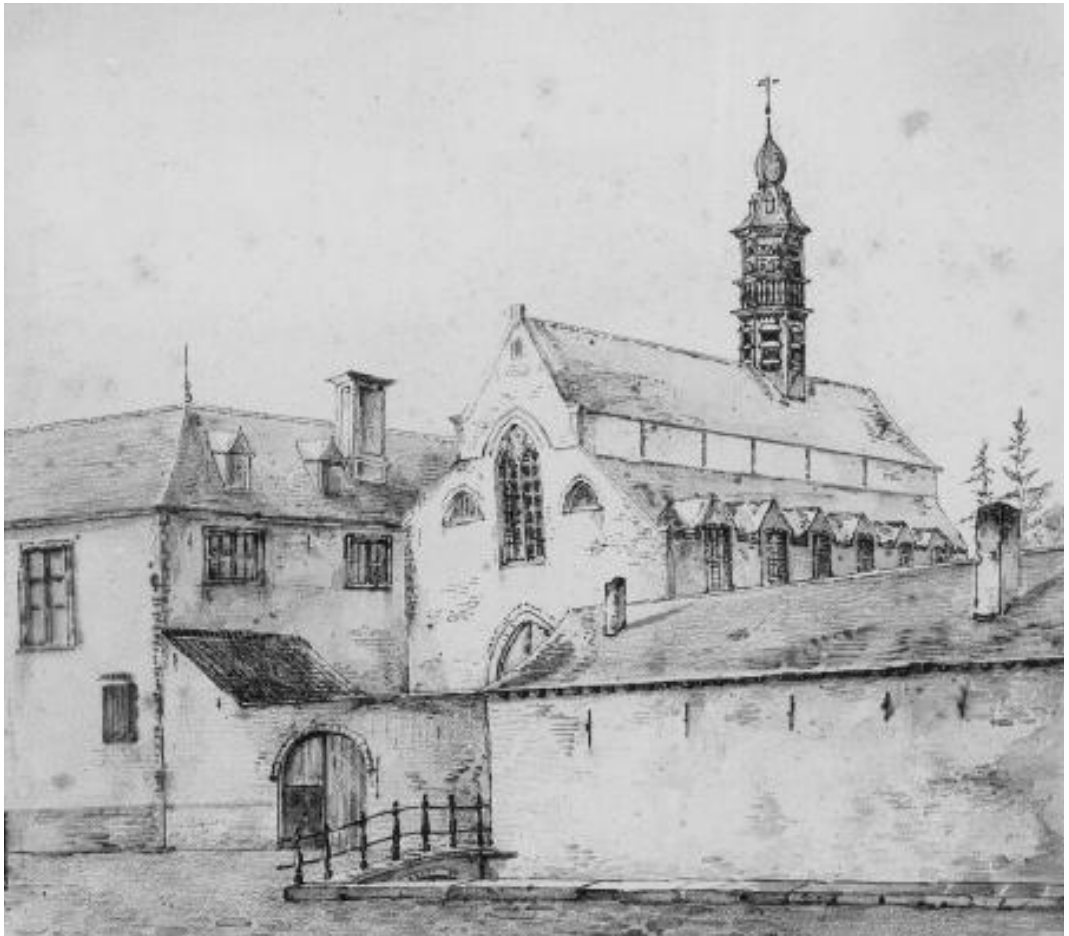

Fig.9. Een zicht van J.B.De Noter op de ingang van de kapel zoals deze er voor de bouw van de vestibule van Roelandt in 1819 uitzag. (Koninklijk Instituut voor het Kunstpatrimonium, Brussel)

De abdijkapel

De bouw van de kapel

Na de verhuis van de abdij naar Gent en de toelating om daar voor hun convent een nieuwe permanente verblijfplaats op te richten, werden de werken aan een nieuwe cultusplaats die hun nieuw verworven statuut beter zou weerspiegelen zo snel mogelijk aangevat.

Tussen 1602 en 1606 begon men onder abt Del Rio aan de bouw van de kapel in de nieuw gevestigde Boudelo-abdij.⁴⁵ Het was echter vooral zijn opvolger, abt Willem van Castillo (1610-1636), die zich erg inspande voor de bouw van de abdijkerk en voor de verfraaiing van het abtswartier. Van de precieze aanvang van de werken aan de kerk, het feit of zij in één of meerdere fases voltooid werd en of de abt Del Rio de 16^{de} eeuwse gotische kerk gewoon vergroot heeft door er zijbeuken tegen te plaatsen, is echter weinig geweten. Oudere kaarten brengen geen uitsluitsel, noch leveren ze enig bewijs van het bestaan van een oudere kerk.

Enkele rekeningen geven de evolutie van het bouwproces weer. Uit het contract van de abdij met Willem Lem, ondertekend op 5 februari 1613 voor het maken de houten kap, werden de afmetingen van de kerk vermeld; een lengte van 143 voet, een breedte van 54 voet (alle afmetingen van het interieur). Het bouwen van het spant duurde van 1614 tot 1618.⁴⁶

De voltooiing van de abdijkerk is iets makkelijker te plaatsen. Zeker is dat op 27 juli 1615 op verzoek van abt Willem Van Castillo de kapel van Lysdonck, een zijkapel naast het koor, werd ingewijd ter ere van O.L.Vrouw door Hendrik van Burch, bisschop van Gent,⁴⁷ en dat nog datzelfde jaar de aartshertogen Albrecht en Isabella de Boudelo-abdij 250 ponden Vlaams schonken voor de vervaardiging van een gebrandschilderd raam

(45) In 1602 kreeg de gemeenschap toelating van de abt van de Sint-pietersabdij om hun abdij te bouwen. In 1606 werd het Hof van Herzele de grond waar de kloosterkerk op gebouwd zou worden, aangekocht.

PAS P., 1998, p.56.

(46) RAG, Boudelo, 2224.

Men vindt de materialen en hoeveelheden ook terug in COLLEN-JANSSENS J.& VAN WERVEKE L., 1993, p.43.

(47) RAG, inventaris van het archief van de Boudeloo-abdij te gent, doc 1173.



Fig.10. Een zicht op de dakruiter van de Baudelo-kapel. (foto ARGO)



Fig.11. Een werk van een anoniem schilder dat ophing in het Bisschoppelijk Seminarie. Het koor van de kerk met de naastgelegen sacristie en de noord-oostelijke vleugel zijn duidelijk te herkennen. (Koninklijk instituut voor het Kunstpatrimonium, Brussel)

boven de ingang van de kerk langs de Ottogracht.⁴⁸ Gezien de hele kerk in 1617 werd ingewijd door de bisschop van Gent, Mgr. Jaak Boonen, kan men ze vanaf dit moment als voltooid beschouwen.

Het is misschien goed de abdijkerk nader te bekijken, aangezien ze ruim een eeuw in deze toestand zou blijven. De kerk was pseudo-basilicaal met een hoofdbeuk die groter was dan de zijbeuken. Het schip had geen ramen maar blindnissen onder de rondbogen geflankeerd door pilasters met een Toscaans kapiteel. In een sobere laatgotische stijl, nog geaccentueerd door het ontbreken van een transept en de plaatsing van een dakruiter, strekte het middenschip zich uit over zeven traveeën. De midden- en zijbeuken waren van elkaar gescheiden door tweemaal acht gotische zuilen met arcaden belast, waarvan de meest noordelijke ingebouwd waren in het koor en de meest zuidelijke in de gevel van de kerk. In het koor waren de vensters opgedeeld door smalle steunberen. Vermoedelijk waren deze ramen oorspronkelijk identiek aan de ramen van de zijkoren en de westelijke gevel, waar het oorspronkelijke tracé met visblazen en snuiten nog steeds zichtbaar is. De twee half rond afgesloten zijkoren waren opgetrokken uit Balegemse zandsteen. De drie koren samen telden vijf altaren. Vier ervan waren opgesteld in de twee zijkoren, aan weerszijden van de ingang van het presbyterium, dat door een eikenhouten koordeur van de middenbeuk gescheiden was. De zijaltaren waren gewijd aan O.L.Vrouw, de H. Bernardus, de H. Benedictus en het H. Kruis⁴⁹

Verbouwingen aan de kapel in de 17^{de} eeuw

Na de voltooiing van de kerk, werd de aandacht en het geld van de abdij verdeeld over enerzijds verbouwingen en verfraaiingen van de abdijkerk en anderzijds uitbreidingen van het abdijcomplex.

In de eerste helft van de 16^{de} eeuw kreeg de kerk een duurzamer karakter. In 1635 werd de kerkvloer volledig vernieuwd, maar de aard van de vloer is niet gekend.⁵⁰ In 1644 krijgt de kerk een bakstenen gewelf.⁵¹ De houten kap van de middenbeuk uit 1618 werd vervangen door negen op decoratief uitgewerkte kraagstenen rustende kruisribgewelven, waarvan twee het hoogkoor overwelfden. De beide zijbeuken kregen

(48) Eén pond Vlaams kwam overeen met iets meer dan zeven *livres* of *francs*. Deze omzetting gebeurde aan de hand van www.pierre-marteau.com. Een project dat ondersteund wordt door diverse universiteiten.

(49) COLLEN-JANSSENS J. & VAN WERVEKE L., 1993, p.43.

(50) *Ibid.*, p.46.

(51) PAS P., 1998, p.65.



Fig.12. het middenschip van de Baudelo-kapel (foto ARG0)

elk zeven kruisribgewelven, die allen eindigden op een gebeeldhouwde gewelfsleutel met luchtgat.⁵² Bij deze verbouwing werd de vloer in de kapel blijkbaar erg beschadigd. In 1648 werd deze kerkvloer uit 1635 in opdracht van de nieuwe abt, Boudewijn van der Schuere (1647-1649), reeds vervangen. De nieuwe vloer werd gelegd in een figuurvorm bestaande uit een schakering van witte en blauwe stenen.⁵³

In 1660 werd de barokke dakruiter opgericht tussen het koor en het schip ter vervanging van de vroegere klokkentoren die op de oudere kaarten van Gent te zien is. Het werd een zeskantige klokkentoren met galmgaten bekroond met een houten balustrade waarbij de ingesnoerde spits, met zijn zes dakkapellen, gedragen werd door zes slanke zuiltjes en versierd is met kleine standvenstertjes. In 1661 werd eveneens voor het eerst een beiaard in de lantaarn geplaatst.⁵⁴ Men kon deze bereiken via de traptoren, die in het midden van de 20ste eeuw werd afgebroken. In 1663 is de naar zijn Gentse maker genoemde Hemony-beiaard pas volledig afgewerkt.⁵⁵

In 1701 vernieuwde abt Petrus Everaert de brouwerij en verfraaide hij het uitzicht van de abdijkerk met een meesteraltaar en verschillende andere marmeren decoraties.⁵⁶ In 1726 liet de abt de spitsboogvensters van de zijgevel van de kapel veranderen in segmentboogvormige vensters.⁵⁷ In 1761 liet de nieuwe abt Engelbert Delfortrie (1759-1794) veranderingen aanbrengen aan de pijlers in het koor van de kapel.⁵⁸ Net als voor de andere delen van de abdij, zijn ook deze verfraaiingen van de abdijkerk te kaderen in het Oostenrijkse amortisatiedecreet. De grootste aanpassing kwam er op het einde van de 18^{de} eeuw toen het oorspronkelijke interieur van de abdijkerk grondig werd aangepast.

Het nieuwe classicistische interieur van de kapel

Na ruim een eeuw werd het neo-gotische interieur, dat stamde uit het begin van de 17^{de} eeuw, in de tweede helft van de 18^{de} eeuw grondig vernieuwd. Het is belangrijk deze veranderingen toe te lichten aangezien zij tot de dag van vandaag het interieur van de

(52) COLLEN-JANSSENS J. & VAN WERVEKE L., 1993, p.46.

(53) Uit de verhouding van de stenen blijkt dat het zeker niet ging om een dambordschakering. De hoeveelheid materiaal kan men terugvinden in PAS P., 1998, p.65.

(54) ZABEAU - VAN DER VERREN L., 1972, p.86.

(55) PAS P., 1998, p.69.

(56) BERINGS G., 1977, p.264.

(57) COLLEN-JANSSENS J., VAN WERVEKE L., 1993, p.46.

(58) PAS P., 1998, p.88.

Charles-François Van Poucke

18 juni 1740 (Diksmuide)- 12 november 1809 (Gent)

Van Poucke kreeg zijn opleiding als beeldhouwer aan de Brugse academie. Hij was er leerling van Henri Pulincx. In 1763 vervulde hij zijn opleiding in Parijs. Later ging hij naar Rome, waar hij al gauw een goede reputatie opbouwde. Van Poucke werd er benoemd als professor aan de Sint-Lukas academie en verbleef er een tiental jaar. In Napels kreeg hij van de Oostenrijkse aartshertogin de opdracht om een buste te maken van Ferdinand IV. Keizerin Maria-Theresia was zo onder de indruk van dit werk dat ze een kopie bestelde. Na een verblijf in Wenen ging hij terug naar Rome waar hij een collectie van antieke beelden uitbouwde. Later vestigde hij zich in Gent, waar hij onder andere twee kapellen van de Sint-Baafs kathedraal decoreerde. Voor de Baudelokapel maakte hij vier bas-reliëfs in witte marmer. Op 5 november 1791 werd hij benoemd als directeur van de *Académie des Beaux-arts de Gand*. In 1808 was hij één van de medestichters van de *Société des Beaux-arts et de littérature de Gand*, waarvan hij directeur bleef tot aan zijn dood.

Bron: *Biographie nationale*, L'Académie Royale des sciences, des lettres et des beaux-arts, Brussel, 1904, p.97.



Fig.13. gesculpteerde versiering voor de Baudelokapel in 1783, Charles Van Poucke

kerk bepalen.

In de abdijkerk van de 17^{de} eeuw waren zoals gebruikelijk was, de muren gewit, met onder aan een zwarte band. Maar in de 18^{de} eeuw strookte deze gewoonte niet meer met de toenmalige luxeopvatting van het kerkinterieur. In de 18^{de} eeuw werd het interieur grondig aangepast. De abt gaf Pieter Norbert Van Reysschoot de opdracht een nieuwe marmerbekleding uit te tekenen en ontwerpen te maken voor een beeld van de H. Bernardus en voor de bekroning van één van de zijaltaren. De abt wou een nieuw classicistisch decor, tot en met de altaarbekroningen, de vazen en de beeldhouwwerken zoals medaillons, de putti op de rondbogen van de arcaden, strikken en festoenen. Reeds in 1764 leverde Van Reysschoot twee modellen voor de nieuwe marmeren bekleding.

In 1762 werden de pijlers in het koor met kostbaar marmer bekleed, in 1771 de pijlers in de beuken van de kerk.⁵⁹ In 1774 sloot de beeldhouwer Jacob Martens een akkoord af om voor 1305 guldens de marmeren benedenplinten in de kerk te omlijsten met zwarte marmer uit Dinant.⁶⁰ Ook moest hij vier ronde pilasters met zwarte marmer bekleden vanaf de vloer tot aan de kroonlijst, en twee vierkante pilasters met wit marmer.⁶¹ Vandaag rusten de pijlers van de arcade nog steeds op hoge zwarte sokkels. Daarboven rusten de Corinthische pilasters in wit marmer op een zwarte kern. Een zwarte architraaf en een zwarte, sterk geprofileerde kroonlijst omkaderen een wit fries. De uitvoering van het werk werd echter voortdurend uitgesteld zodat in 1778 Pieter Van Reysschoot een ander model voor de marmerbekleding ontwierp. In 1778 werden de zijkapellen dan toch met marmer bekleed en een jaar later het koor en de zijbeuken van de kerk. In de zwartmarmeren muren van de zijbeuken wisselden vlakke nissen, vlakke witte panelen en witte zuilen elkaar af, onderbroken door medaillons. De pilasters waren van hetzelfde type als deze van de arcaden. De onderkant van de muren was bekleed met zwarte plinten, gescheiden van de nissen en zuilen door een witte lijst en de licht vooruitspringende bekroning van het geheel was opgebouwd uit achtereenvolgens een zwarte boord versierd met guirlandes, een zwarte kroonlijst, een witte boord en een tweede zwarte kroonlijst.⁶² In 1783 werd echter opnieuw een model opgemaakt. Deze keer door H. Colin. Waren de monniken niet tevreden over het model of moesten er extra verduidelijkingen komen? In 1787 ontving Charles Van Poucke (1740-1809) 200 pond voor de levering van in witte marmer afgewerkte kapitelen en sieraden. In 1789 leverde Jean Dart 239 stuks bewerkte zwarte marmer.⁶³

(59) COLLEN-JANSSENS J., VAN WERVEKE L., 1993, p.47.

(60) ZABEAU - VAN DER VERREN L., 1972, p.90.

(61) PAS P., 1998, p.93.

(62) PAS P., 1998, p.93.

(63) PAS P., 1998, p.102.



Fig.14. Het middenschip van de Baudelo-kapel (foto ARGO)

De marmerbekleding in het koor vertoonde meer decoraties in de vorm van guirlandes, rocailles, arabesken en borstbeelden op sokkels. Ook de deuren en vensters werden aangepakt; ze kregen een sterk geprofileerde omlijsting, versierd met zwarte, horizontale banden. Op vier plaatsen sierden platte witmarmeren beeldhouwwerken de kerkmuren; zij stelden mannenhoofden voor, waarschijnlijk abten, door putti omringd. Deze vier bas-reliëfs werden waarschijnlijk rond 1780 vervaardigd door Van Poucke.⁶⁴

In 1784 werd een kwijtschrift uitgeschreven voor een blauwe hardsteenvloer voor de kerk.⁶⁵ Van 1786 tot 1788 vinden we meerdere rekeningen terug in verband met de levering van marmer uit Dinant voor de som van 18.470 gulden en 1.488 pond, waaronder een levering van zwart marmer in 1786 door Mambert Genot. Door al deze verbouwingen ging het oorspronkelijke interieur van de kerk verloren, maar het nieuwe decor met zijn medaillons, putti, strikken, bloemenkransen en festoenen bleek prachtig samen te gaan met de vroegere gotische architectuur. Dit interieur werd in het begin van de 19^{de} eeuw onder de Franse overheersing ingrijpend veranderd, maar behield steeds een classicistische inslag.

(64) Ibid. , p.93.

(65) ZABEAU - VAN DER VERREN L., 1972, p.103.



Fig.15. Kaart van de Baudelo-site in 1773 van Goetghebuer. (SAG, L129/1)

De abdijtuin

De geleidelijke aankoop

Bij de definitieve vestiging van het convent binnen de Gentse stadswallen, werd ook een groot veld verschaft ten oosten van de het huis van Baudelo. Het terrein staat op verschillende contemporaine stadsplannen aangeduid. De plaats waar later de botanische tuin zou komen, werd ingevuld met verschillende functies. We vinden op het plan 1534 duidelijk een boomgaard terug. Op de Minnemeers staan bleekvelden voor linnen aangeduid. Het lijkt duidelijk dat het terrein toen nog niet tot het eigendom van de abdij behoorde. Alle omliggende huizen behalve de refuge van de abdij hebben via bruggetjes toegang tot het schiereiland. Reeds in deze jaren was een toegang tot de tuin voorzien langs de Oude Vest.

Tussen 1581 en 1619 werd het stuk land aangekocht door de abdij. In deze periode verkreeg de abdij de officiële toelating van om zich in Gent te vestigen en werd de abdijkerk gebouwd.⁶⁶ In eerste instantie diende de tuin als boomgaard maar in aansluiting met het nieuwe klooster werd ook de tuin in 1629 heraangelegd.⁶⁷ Een klein deel van de tuin was ingesloten door het klooster en het 'Vaardeken bachten den hof der prelaten'. Verscheidene bruggen verbonden dit deel van de tuin en de eigendommen langs de Baudelostraat met het tweede deel van de tuin, de 'achterste hof'. Afgesloten door een hoge muur, diende dit deel voor een stuk als bleekveld.⁶⁸ Er was ook een lusttuin omzoomd door bloemperken, terwijl dure uitheemse bomen in houten kuipen het geheel sierden.⁶⁹ Deze planten overwinterden in de orangerie van de abdij, waarvan we de positie niet konden achterhalen. Er waren twee toegangspoorten tot het domein: een poort in het verlengde van de Oude Vest en een poort in het midden van de Baudelostraat.⁷⁰ Onder andere de mouterij en het abtskwartier stonden, via een eigen brug naar de lusttuin, in contact met de rest van het complex.

Toen de abdij in de loop van de 17^{de} eeuw de sterk uitbreidde werden ook kosten gedaan om de tuin binnen de grenzen van het schiereiland een zo groot mogelijke oppervlakte

(66) Men ziet op de plannen van 1619 en later dat de verbindingsbruggen tussen de gebouwen aan de steendam verdwenen zijn.

(67) Men ziet de bomen duidelijk aangeduid op de plannen van 1619 en 1641.

(68) PAS P., 1998, p.62.

(69) De abdij bezat een mooie verzameling oranjebomen, oleanders en granaatappelbomen. VIANE R. & VAN DEN HEEDE J., 2000, p.16.

(70) COLLEN-JANSSENS J. & VAN WERVEKE L., 1993, p.45.



Fig.16.Beeld op de ingangspoort naar de Botanische tuin, die stamt uit 1695. Rechts van de poort ziet men een hoek van de orangerie van Roelandt. (PAS P., 1998, p.74)

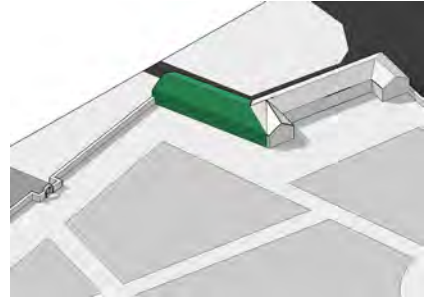

Fig.17. Brouwerij, bakkerij en rosmolen.

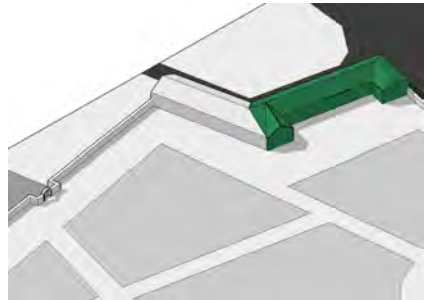

Fig.18. Houtlogie en pakhuis.

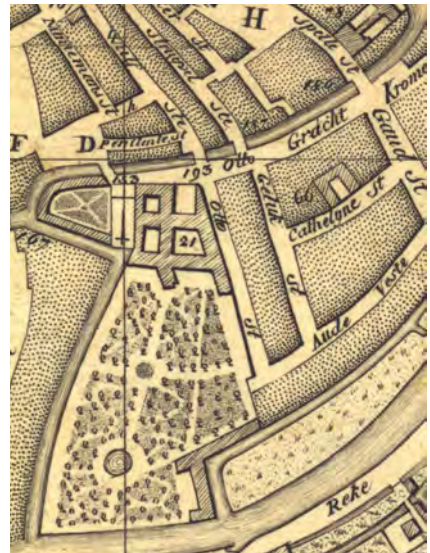

Fig.19. Een detail van het stadsplan uit 1796 van Goethals. (RAG, KRT 2356)

te geven. Met dit doel werden op het einde van de 17^{de} eeuw ook de eigendommen aan het uiteinde van de Baudelostraat verworven. In november 1667 werd de zogenaamde Venusberg, een herberg aan het uiteinde van de Baudelostraat, verkregen waardoor de lusttuin kon worden uitgebreid. De tuin werd verder versierd met vazen en beeldhouwwerk.⁷¹ In 1695 werden dan nog drie huizen in de Oude Vest, op het einde van de Baudelostraat, dicht tegen de Minnemeers, eigendom van het convent. Deze drie huizen werden in 1701 afgebroken en op dezelfde plaats verzezen de brouwerij, de bakkerij en de rosmolen van de abdij. Nu was enkel een smalle strook tussen de tuinmuur van de abdij en de Leie nog niet in het bezit van het convent.

Als laatste wapenfeit van de 17^{de} eeuw bouwde men in 1695 in de abdijmuur uit 1391 langs de Baudelostraat, een poort naar de Oude vest.⁷² Dezelfde poort zou later dienst doen als toegangspoort voor de Botanische tuin.⁷³ De poort zoals deze op een foto uit het begin van onze eeuw te zien is, is heel wat hoger dan 8 voet of 2.38 meter.⁷⁴ De muur uit 1391 werd vervangen door een veel hoger exemplaar op het einde van het eerste decennium van de 19^{de} eeuw, wanneer grote delen van de kloostermuur vervangen en verhoogd werden.

De heraanleg van de tuin

In de jaren 1750 vonden er nog enkele grote werken plaats aan de tuin. In 1754 kocht abt Antoon Patheet de laatste strook land op het einde van het schiereiland tussen de Leie en de tuinmuur van de abdij. Het abdijhof had nu zijn grootste omvang bereikt en werd opnieuw aangelegd. In 1757 werd door Frans Luytens,⁷⁵ naast andere werken aan de reeds bestaande gebouwen, de grote bassin in de tuin aangelegd en in de noordoostelijke hoek van de tuin de houtlogie en het Pakhuis gebouwd.⁷⁶ Uit enkele kaarten uit het einde van de 18^{de} eeuw en een stadsplan kan men opmaken dat de tuin bestond uit hoekige grasperken die in een geometrisch patroon geschikt waren.⁷⁷ De rechte wandelpaden lagen geschikt volgens zichtassen naar de Leie en de verschillende gebouwen in de tuin. Een rond plantenperk en het ronde bassin fungeerden als knooppunt

(71) Het betreft vazen en kapitelen en voetstukken in witte steen, waarop putti prijken naast beelden van Mercurius en Hercules. COLLEN-JANSSENS J., 1993, p.36.

(72) Dit was ter vervanging van een oudere poort.

(73) PAS P., 1998, p.73.

(74) Berekend met de Gentse voet, die gelijkstaat met 0,2976 meter.

(75) RAG, inventaris Boudelo, 843. (addendum 1)

(76) RAG, inventaris Boudelo, 843. (addendum 2)

(77) De plannen van 1773 en 1774 van respectievelijk Goetghebuer en 't Kindt en het stadsplan uit 1796 van Goethals.

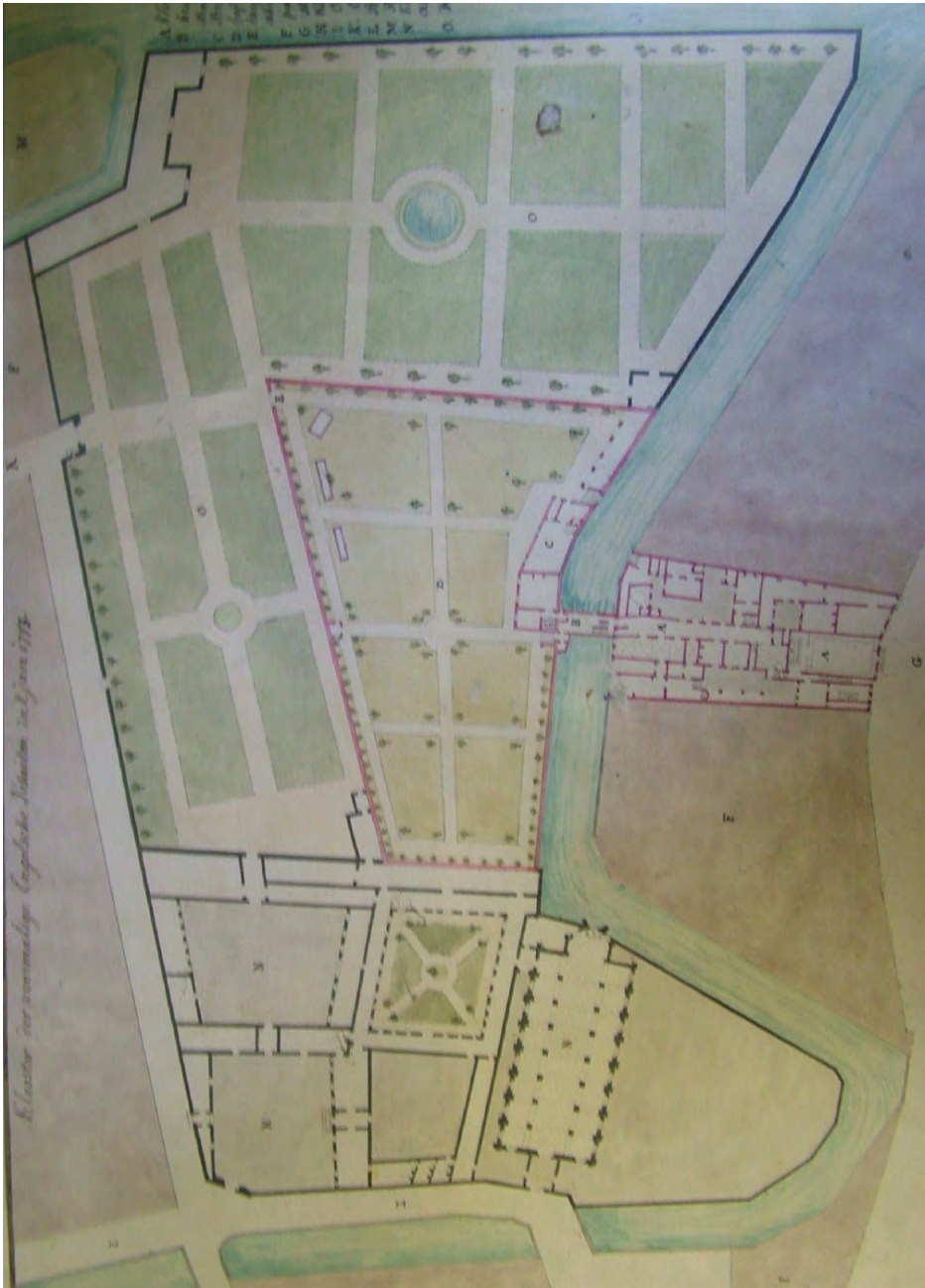

Fig.20. Kaart van de Baudelo-site in 1774 van 't Kindt. Op deze kaart is duidelijk het klooster en de tuin van de Engelse Jezuieten zichtbaar. (SAG, L129/2)

van de verschillende wegeltjes. In de volgende jaren werd verdergebouwd aan deze projecten en waren er vele herstellingen nodig zoals rekeningen in het provinciaal Rijksarchief te Gent bewijzen.

In 1766 diende de abt een bouwaanvraag in bij de stad. De abt wou het gebouw langsheen de Sint-Jansgracht die eigendom was van de stad grondig veranderen. Vermoedelijk was het de bedoeling het gebouw uit te breiden op een overwelfing naast de brug en tegen het bestaande klooster aan, zoals blijkt uit een tekening in de dienst openbare werken.⁷⁸ Deze werken gingen echter niet door.

De Jezuïeten

Zoals reeds gezegd kregen Engelse Jezuïeten in 1623 toelating van de abt van de Sint-Pietersabdij om zich te vestigen aan de Steendam. Bij hun klooster hoorde ook een lusttuin. Deze tuin was 29.5 roeden of 438 m² groot en helemaal omgeven door de tuin van de Baudelo-abdij. De Jezuïeten hadden overigens een doorgangsrecht doorheen deze tuin naar de Oude Vest.⁷⁹ De jezuietentuin deelde de tuin van de Baudelo-abdij op in twee delen die beiden op een gelijkaardige manier aangelegd werden. Brede wandelpaden omzoomden regelmatige grasperken. De randen van de tuin waren afgewerkt met rijen van bomen.

Toen het klooster van de Jezuïeten in 1773 ontruimd werd na de afschaffing van hun orde eerder dat jaar, genoot de tuin de bijzondere interesse van de abt. Na de aankoop van het domein op 14 april 1778 werd de tuin ontruimd en volledig heraangelegd door architect Pulinx, die ook al voor het prelaatshuis tekende.⁸⁰ Met deze laatste ingreep kreeg de abdijtuin zijn grootste omvang.

(78) SAG, openbare werken, G 34/3.

SAG, bouwaanvragen, reeks 535, 310/44.

(79) PAS P., 1998, p.60.

(80) Ibid., 1998, p.99.

In het voorjaar van 1779 werd de hof in ieder geval voor een deel nog 'geplaneerd en gelegd' In het RAG bevinden zich rekeningen van deze werken.

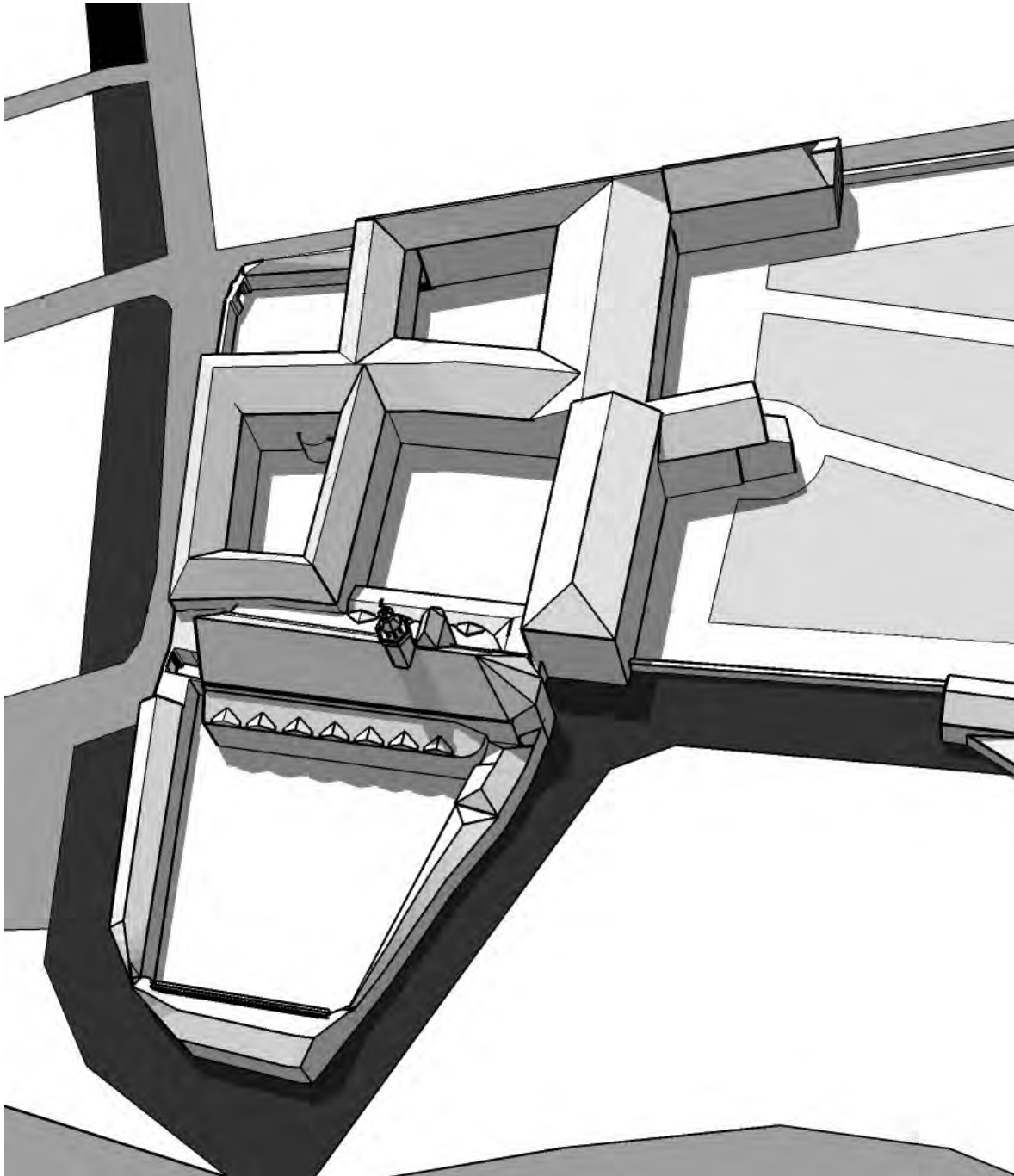

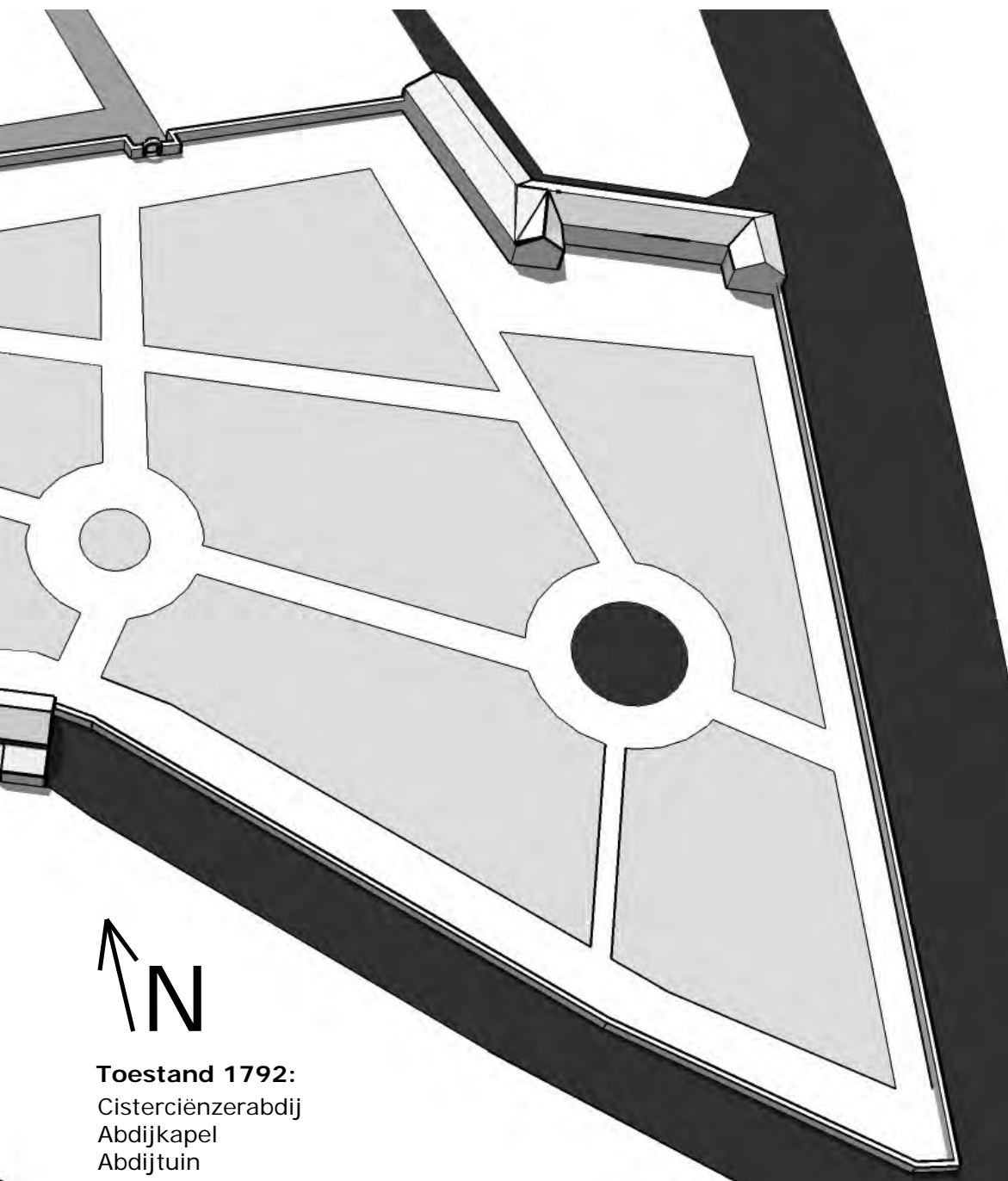

Toestand 1792:
Cisterciënzerabdij
Abdijkapel
Abdijtuin

1792-1804

Ecole Centrale
Bibliothèque Départementale
Jardin Botanique du Département de l'Escaut
Museum des Tableaux
Cabinets

1792-1804

Eerste Franse bezetting

Op 16 november 1792 versloegen de Fransen het Oostenrijkse leger nabij Jemappes. Op enkele dagen werden de ganse Nederlanden bezet. Reeds op 12 november trokken de eerste Franse troepen Gent binnen. Commandant La Bourdonnaie verklaarde dat zij kwamen als *'amis et concitoyens'* en dat zij de bevolking *'la liberté, l'égalité et la haine contre la royauté'* wilden brengen.

Te Gent werd de *Club des Amis de la Liberté et de l'Egalité* opgericht met sympathisanten van de vroegere Brabantse revolutie, voorstanders van de ideeën van de advocaat Vonck.

Op 3 januari verscheen het decreet dat alle bestaande wetten, alle kloosters en de adelstand afschafte. Op 18 januari moesten de Belgen een eigen *Convention Nationale* samenstellen, de provincie Oost-Vlaanderen mocht 30 leden afvaardigen. Generaal Dumouriez kreeg het bestuur over België in handen. Op 22 februari 1793 werd in de Sint-Baafskathedraal de hereniging van België en Frankrijk gevierd. Deze verbinding was echter van korte duur; de Fransen werden enkele dagen later verslagen te Neerwinden. Op 27 maart bereikten enkele Oostenrijkse huzaren de Genste stadspoorten, het Franse leger had zich ondertussen teruggetrokken tot Rijsel. De oude wetten werden opnieuw ingevoerd.

Een jaar later werden de Oostenrijkers echter opnieuw verslagen bij Fleurus; op 4 juli 1794 werd Gent bezet. De rest van de Oostenrijkse Nederlanden kwam op korte tijd opnieuw in Franse handen.

Tweede Franse bezetting

« Il fallait dépouiller la Belgique de subsistances, de chevaux, de cuirs, de draps, de tout ce qui peut être utile à notre consommation...faire circuler les assignats...enlever tout l'argent possible. »¹

De Franse regering droeg de Gentenaars op om een oorlogsbijdrage van zeven miljoen *livres* te betalen. De Sint-Pietersabdij en de Baudelo-abdij moesten hiervan elk 800.000 *livres* betalen. Vele schilderijen, beelden, boeken en manuscripten werden uit de kerken en bibliotheken gehaald en opgeslagen in *dépôts*. De meest waardevolle werken werden meegenomen naar Frankrijk. De bezetter eiste paarden en voedsel op, in ruil kreeg de

(1) AULARD, *Receuil des Arrêtés du Comité du Salut Public*, Parijs, 1794, p. 640.

bevolking *assignats*, papieren die al gauw devalueerden en niets meer waard bleken te zijn.

De eredienst van de Rede werd door Robespierre ingesteld en nieuw leven ingeblazen door het *Directoire* met nationale en decadaire feestdagen. De cultus was gebaseerd op de overtuiging van de Franse encyclopedisten dat het universum op gang was gebracht door een rationeel opperwezen, *le grand horlogier*, die verder niet meer ingreep en alles overliet aan de menselijke rede. Belangrijk te melden is dat tijdens de *Directoire* ook de godsdienstvrijheid was afgekondigd. De Baudelo- en de Sint Michielskerk werden omgevormd tot respectievelijk *Temples de la Loi* : hier vonden naast huwelijken ook republikeinse feesten plaats; het feest van *l'être suprême, la prise de la Bastille,...* Op deze feestdagen was elke Gentenaar verplicht om de Franse driekleur uit te hangen.

Op 18 juni 1796 verscheen het decreet van het *Directoire* waardoor België verenigd werd met de Franse republiek. De Oostenrijkse aartshertog Frans II tekende de vrede in Campo-Formio waardoor hij officieel de aanspraak op de Belgische provincies liet vallen. Vlaanderen werd vervolgens verdeeld in twee departementen: Gent wordt de hoofdstad van het Scheldedepartement. Samen met de twee grootste abdijen van Gent, die van Sint-Pieters en Baudelo, werden de overige vijftien kloosters en abdijen tegen het eind van 1796 gesupprimeerd. Het merendeel werd publiekelijk verkocht, enkele zoals de Sint-Pietersabdij, de Baudelo-abdij en het Augustijnenklooster werden *Maisons Nationales*.

De Jacobijnen

« *Une tourmente de dix années, les abus d'autorité, les vexations des petits tyrans qui gouvernaient avant le 18 brumaire, avaient aliéné les habitants de ces contrées. Ils abhorraient à cette époque et la République qui étaient impuissante à les protéger et les français qui les taitaient en pays conquis.* »²

Door de staatsgreep van 18 *fructidor* jaar V (4 september 1797) kwamen de Jacobijnen aan de macht. Zij waren van plan om het *Directoire* te zuiveren. Het werd een terugkeer naar de onverdraagzame begindagen van de revolutie. Alle kruisen werden van de kerken en kloosters weggehaald en de priesters werden verplicht tot de *serment de haine à la royauté*. Commissaris Du Bosch liet de kerk van Sint-Veerle en de Recolletten afbreken. Politieke tegenstanders, zoals Van Wambeke, *conservateur des hypothèques*, werden gearresteerd en gevangen gezet in Parijs.

Het Jacobijnse bestuur had harde maatregelen aangekondigd en Du Bosch paste deze ook toe tijdens de landelijke opstanden van de 1798. Na de opstand in Overmeire begin

(2) ROCQUAIN, *L'état de la France au 18 brumaire*, Parijs, 1874, p. 344.

oktober werd te Gent de staat van beleg afgekondigd. Driehonderd *brigands* werden gearresteerd; 35 werden naar de guillotine gestuurd en 16 werden gefusilleerd. Door de steun van vele priesters aan de opstand, werd de repressie nog zwaarder. Er werd een lijst opgesteld met 642 clerici, maar slechts 50 van hen werden uiteindelijk gearresteerd. Een bij het *Directoire* in ongenade gevallen Du Bosch werd ontzet uit zijn ambt op 5 augustus 1799. Zijn voormalig tegenstander, Van Wambeke, werd zijn opvolger. Zijn mandaat was echter van korte duur...

Le Consulat

Een nieuwe staatsgreep op 18 *brumaire* jaar VIII (9 november 1799) bracht het *Consulat* aan de macht. *Le Premier Consul*, Napoleon Bonaparte, hield er een verdraagzame politiek op na; vervolgingen en gewelddadige repressie behoorden tot het verleden, de voormalige opstandelingen van de Boerenkrijg verkregen amnestie. Napoleon centraliseerde de macht en hield er een heel controlerende politiek op na.

In 1800 werd Faipoult benoemd tot *préfet du département de l'Escaut*. Hij reorganiseerde de administratie, gaf kansen aan handel en industrie en herstelde het wegennet. Op 2 mei 1802 werd de katholieke cultus opnieuw toegelaten door Napoleon: Fallot De Beaumont, de bisschop van Gent, maakte zijn plechtige intrede.

Op 14 juli 1803 bezocht Napoleon, *le premier consul*, voor de eerste maal de stad Gent samen met zijn vrouw Joséphine. Zij bezocht ondermeer de Gentse plantentuin. Ondertussen begon de publieke opinie de voordelen van het Franse regime, namelijk de politieke stabiliteit en de vernieuwingen in recht en administratie, in te zien. De Gentse bourgeoisie werd door de economische vooruitgang al gauw een medestander van Napoleon. De Schelde, die reeds gesloten was sedert de vrede van Munster in 1648, kon nu weer gebruikt worden. De Gentse fabrieken hadden met Frankrijk ook een uitgebreide afzetmarkt gevonden. De verkoop aan particulieren van in beslag genomen kloosters leverde ideale lokalen op voor magazijnen en fabrieken. Wie over voldoende financiële middelen beschikte gedurende de eerste jaren van de Franse bezetting had zich gevoelig kunnen verrijken. De oprichting van de vele *salons* en *sociétés* illustreert het herstel van het sociale en culturele leven te Gent in het begin van de 19^e eeuw.

<i>No. der Sequor.</i>	<i>TABELLE vertoonende de Contributie van Geeld van den 7^{en} Primaire, 3de jaar.</i>	<i>Taux.</i>	<i>Gedaene Betaelinge.</i>	<i>Restant des Taux.</i>
		<i>Livres.</i>	<i>Livr. S. D.</i>	<i>Livr. S. D.</i>
1	Abdye van St. Pieters	100000	44463 15 3	955531 4 4
2	Abdye van Baudeloo	800000	50417 17	749582 3
3	Abdye van Drongen	500000	5346 2 6	494653 17 6
4	Kapittel van St. Baefs	600000	6974 7	593025 13
5	Het Bisdem van Gend	500000		500000
6	Abdye van Waerschoot	10000	10000	
7	Abdye van Nieuwen-Bossche	100000	9094 1	90905 19
8	Abdye van de Ryke Clären	30000	7563 4	22436 16
9	Abdye van de Bylake	50000	12700 7 2	57299 12 10
10	Abdye van Groenenbriele	20000	20000	
11	Abdye ter Haegen	30000	30000	
12	Abdye van Deyuze	100000		100000
13	Alexiaenen	20000	20000	
14	Groot Begyn-hof	40000	36875 10 6	3124 9 6
15	Kleyn Begyn-hof	20000	6116 16 3	13881 3 4
16	Kapittel van Ste. Pharaëdis	30000	17621 6 6	12378 13 6
17	Abdye van Doorezele	20000	15451 13 3	4548 6 4
18	Abdye van Oosteecloo	20000	7363 18 2	12636 1 10
19	Bisschoppelyk Seminarie	100000	3359 2 4	96640 17 3
20	Order van Kialta	50000	14001 8 5	35993 11 7

Fig. 1. Fragment van het document 'lijst van de verplichte contributie' opgelegd op 3 fructidor jaar II (20 augustus 1794). (MICHIELS M., 1993, p.72.)

Ecole centrale

Einde van het convent

In 1792 bezetten Franse troepen Gent, voor een zoveelste keer in de geschiedenis van de stad. Abt Delfortrie was echter reeds enkele maanden tevoren weggevlucht naar Groningen. Bij zijn vlucht nam hij vele belangrijke documenten van de abdij met zich mee, waaronder de eigendomstitels van heel wat van de onroerende goederen. Op 19 januari 1793 drongen de Fransen de abdij *manu militari* binnen om de inboedel te inventariseren alvorens deze over te dragen aan de staat. Dit ging gepaard met heel wat brutaliteiten. Het Oostenrijkse leger herpakte zich echter en dwong de Fransen om zich na de slag van Neerwinden terug te trekken uit Vlaanderen. Even herstelden ze het oude regime en zijn instellingen. Lang duurde deze opleving echter niet. Na de slag van Fleurus op 26 juni 1794 werden de Oostenrijkers definitief verslagen. Op 27 juni verlieten de troepen van keizer Frans II Gent en amper één dag later trokken de Fransen de stad binnen. Deze keer zouden ze er ruim twintig jaar de plak blijven zwaaien.³ *De facto* betekende dit de doodsteek voor het convent.

De stad Gent moest een oorlogsschatting betalen van maar liefst 7.000.000 *livres*.⁴ De stad verhaalde deze belasting op haar meest welgestelde burgers en instellingen. De Baudelo-abdij betaalde, op de Sint-Pietersabdij na, het grootste deel: 800.000 *livres*. Deze som moest tegen 10 *pluviose* jaar III (29 januari 1795) volledig betaald te zijn, zoniet werd het bedrag verhoogd met 50.000 *livres* per dag. De monniken konden deze som nooit betalen met de hen resterende roerende goederen en dus namen ze de op 3 november de beslissing sommige van hun onroerende eigendommen te verkopen.⁵ In de loop van de maand januari verkochten de monniken verschillende eigendommen, waaronder deze in het land van Waas, en op het eind van de maand konden ze

(3) BLOM J.C.H & LAMBERTS E., 2001, p.240.

(4) Per decreet werd op 17 *frimaire* jaar II (07/12/1793), de *livre* verdeeld in *Décimes* en *Centimes*. Vervolgens werd de munt met het decreet van 18 *germinal* jaar III (07/04/1795), de naam *franc* gegeven. Met de wet van 17 *floréal* jaar VIII (09/05/1799), verplichtte het *Directoire* de term *franc*. In de wegwijzer van Gent van het jaar 1803-1804, een almanak, vinden we omzettingstabellen terug. Tachtig *francs* worden gelijkgesteld met éénentachtig *livres* en achthonderd *francs* met 441 guldens. Eén *livre* kan dus ongeveer gelijkgesteld worden met één *franc*. Het dagloon van een arbeider was toen ongeveer 1,5 *francs*. Het ging dus over enorme bedragen.

(5) Op 10 januari 1795, negen dagen nadat de oorlogsschatting was opgelegd door de Franse bezetter, waren de paters in staat 2.571 pond te betalen en dat was al het geld dat de abdij toen beschikbaar had. COLLEN-JANSSENS J. & VAN WERVEKE L., 1993, p.38.

LIBERTÉ	ÉGALITÉ	VRYHEID	GELYKHEID
Grand le 17 Floréal, 4 ^{me} année République.		Grand des 17 Floréal, 4 ^{de} jaar Fransche Republiek.	
LE COMMISSAIRE DE L'ÉCRITURE relatif aux Abbayes situées dans le Département de l'ESCAUT.		DEN COMMISSARIS van de uyverwokene Mags by de Centrale Administratie van het Departement der SCHIJDEL.	
Aux Citoyens Individuels dudit Département.		aan de Burger Individueelen van het gezeyd Département.	
<p>L'Administration Centrale du Département de l'ESCAUT, par Article du 14 de sa loi sur le partage de la Direction des Domaines de simples Administrations des Revenus des Corporations religieuses, (après décrets), a vu :</p>		<p>De Centrale Administratie van het Departement der Schijdel, by Beslay van den 14 dezer maand, heeft de Directie der Domeynen relatief aan de sluiting van de Inkomsten der Meer naar gemeene religieuse Corporaties, te weten :</p>	
<p>Les Augustins. Le grand Bénédictin. Le petit Bénédictin. L'Abbaye de Baudouin. L'Abbaye de la Biècle. Les Carmélites. L'Abbaye de Douzelle. L'Abbaye de Doyse. L'Abbaye de Grouwenbende. L'Abbaye de Neuvendamme. L'Abbaye d'Ost-Eclo. L'Abbaye de St. Pierre. L'Abbaye des Ryls-Gambaye. L'Abbaye de Ter-Hagen. St. Trudo. St. Amand. St. Michel. St. Audoen. St. Remix. St. Amand.</p>	<p>Les Augustins. Le grand Bénédictin. Le petit Bénédictin. L'Abbaye de Baudouin. L'Abbaye de la Biècle. Les Carmélites. L'Abbaye de Douzelle. L'Abbaye de Doyse. L'Abbaye de Grouwenbende. L'Abbaye de Neuvendamme. L'Abbaye d'Ost-Eclo. L'Abbaye de St. Pierre. L'Abbaye des Ryls-Gambaye. L'Abbaye de Ter-Hagen. St. Trudo. St. Amand. St. Michel. St. Audoen. St. Remix. St. Amand.</p>	<p>De Augustijnen. Het groot Bénédictijns. Het klein Bénédictijns. L'Abbaye van Baudouin. L'Abbaye van de Biècle. De Postheren. L'Abbaye van Douzelle. L'Abbaye van Doyse. L'Abbaye van den Grouwenbende. L'Abbaye van den Neuvendamme. L'Abbaye van den Ost-Eclo. L'Abbaye van St. Pieters. L'Abbaye, gezeyd Ryls-Gambaye. L'Abbaye van Ter-Hagen. St. Drogen. St. Amand. St. Michiels. St. Audoens. St. Remix. St. Audoens.</p>	<p>De Augustijnen. Het groot Bénédictijns. Het klein Bénédictijns. L'Abbaye van Baudouin. L'Abbaye van de Biècle. De Postheren. L'Abbaye van Douzelle. L'Abbaye van Doyse. L'Abbaye van den Grouwenbende. L'Abbaye van den Neuvendamme. L'Abbaye van den Ost-Eclo. L'Abbaye van St. Pieters. L'Abbaye, gezeyd Ryls-Gambaye. L'Abbaye van Ter-Hagen. St. Drogen. St. Amand. St. Michiels. St. Audoens. St. Remix. St. Audoens.</p>
<p>Cet Arrêt a été notifié le 15 surdites Corporations, avec lettre de mandater dans lesdites communes et copie de leurs titres ; leurs Registres de Recette et Dépense ont été clos et arrêtés, ou mis sous les scellés, et il leur a été interdit de faire à l'avenir aucune espèce de Recette.</p>		<p>De Beslay is den 15 bevolend gemerkt geweest aan de ge- zeide Corporaties, met verhey van zig te overnemen in de co- munitaten en copie haare goederen, haare registers van ont- fang en uitgave, en gesloten en gesceelt met verheyd gewest, en het te doen verhoeden voor het toekomstig eeng slag van ontfang te doen.</p>	
<p>Les conséquences des Distributions d'individueles Corporations, à quelque titre que ce puisse être, sont prévenues qu'ils ne peuvent se faire valablement, après payant à la Caisse des Recevoirs des Domaines nationaux de leurs Arrondissemens respectifs.</p>		<p>De consequenties der individueelen der gezeide Corporaties, te wat niet het waake meent worden, worden voorkomen, dat zig niet valablement kunnen maken, na en na betaaldende aan de Caisse van de Oeffening der Nationale Domeynen van haare respectieve Arrondissemens.</p>	
<p>Les Distributions, Régularis. D'individueles et tous autres Dépenses de Propriétés mobilières et immobilières préve- nent d'être prévenues, sont tenus de faire dans la quinzaine suivante les Déclarations prescrites par le titre V. de l'Arrêt des Régularis de l'Assemblée Nationale du 17. sous les pen- es y portés.</p>		<p>De individueelen, bezochters, bezitters en alle andere in- komende van goederen van alle aardes, preteritien van d'individueelen d'inget te doen de distributen, voorgescreven by den V. Titel van het Beslay der Natio. Representanten van den 17. Primaly de jaar, op de zamen veldes voorgescreven.</p>	
DU BOSCH		DU BOSCH	
A GAND, chez A. B. STEUVEN, Imprimeur de l'Administration du Département de l'ESCAUT, Marché aux Grains.			

Fig. 2. Affiche van 17 floréal jaar IV (6 mei 1796) die de sluiting van onder andere de Baudelo-abdij afkondigde. (MICHELS M., 1993, p.74.)

158.721 *livres* van hun belasting af betalen.⁶ In februari werden het prelaatshuis aan de Steendam en het buitenverblijf van de abt, het Lijsdonckhof te Sinaai, verkocht. Na elke verkoop werd een deel van de totale som afbetaald. Door het ontbreken van de eigendomstitels was het voor de overgebleven monniken erg moeilijk om een groot deel van hun eigendommen op het platteland en in de stad te verkopen. Midden februari 1795 werden wel nog enkele afbetalingen gedaan, maar de schuld van de abdij bedroeg nog steeds 533.708 *livres*.⁷ Bovendien werd in het begin van 1796 een bijkomende belasting geheven van 6.897 *livres* per hoofd van het convent dat nu uit 29 personen bestond. Deze zogenaamde geforceerde lening kwam zo neer op nog 200.013 *livres* extra.

De jaren 1794 en 1795 werden gekenmerkt door een enorme chaos. Vlaanderen werd beschouwd als vijandig gebied en moest boven alles zoveel mogelijk opbrengen voor de Franse oorlogseconomie. De onmogelijk grote oorlogsschattingen, het verduisteren van fondsen, de voortdurende wisselingen van de invulling van de bestuurlijke posten, maar vooral de tegenstellingen tussen de revolutionaire decreten en de bestuurlijke realiteit maakten van deze periode een tijd van grote onzekerheid.⁸ Pas na de val van Robespierre veranderde deze situatie ingrijpend, met de instelling van het *Directoire* en een nieuwe grondwet. De Zuidelijke Nederlanden werden niet meer aanzien als vijandelijk gebied, maar werden administratief geannexeerd bij de Franse republiek. Vanaf 16 *frimaire* jaar V (6 december 1796) werden alle Franse wetten, evenals de nieuwe grondwet van het jaar III, van kracht verklaard. Hoewel dit het begin was van een stabielere periode werd hiermee, jammer genoeg voor de monniken van de Baudelo-abdij, ook in onze streken het onderdrukkingsdecreet van religieuze instellingen van kracht.⁹

Iets vroeger al, op 4 mei 1796, plaatsten drie vertegenwoordigers van de Franse bezetter de abdij onder sekwester. Op 17 juni worden de overgebleven documenten van de abdij, zo'n 30 lopende meter aan documenten, overgebracht naar het archief van het *Département de l'Escaut*.¹⁰ Op 10 oktober 1796 kwamen de departementale en municipale commissarissen het klooster binnen en gaven hun lezing van de afschaffing van de geestelijke gemeenschappen.

(6) In het fonds vliegende bladen van de Gentse Universiteit vindt men enkele verkoopsaccumulaties van 3 januari 1795 aangaande eigendommen in Stekene. De verkoop van deze goederen zou in het totaal 12.969 *livres* hebben opgebracht. VL.BL. IV.B.13.

(7) MICHIELS M., 1993, p.72.

(8) Zie, voor wat deze wisselende functionarissen betreft, bijvoorbeeld de herhaalde vernieuwingen van de Gentse gemeenteraad in CLAEYS P., 1894, p.460-465.

(9) Zie de paragraaf *De Jacobijnen* in het deel 1792-1804, hoofdstuk 1792-1804.

(10) PAS P., 1998, p.106.

Door de komst van het nieuwe Hollandse bewind kwam ook de mogelijkheid voor de monniken van de vroeger Baudelo-abdij om hun gemeenschapsleven terug op te nemen. Zij deden dit echter niet. De afwezigheid en de dood van hun abt, hun hoge gemiddelde leeftijd en vooral het verloop van hun verdere leven na de confiscatie, maakte dit onmogelijk. Het grootste deel van de monniken had, na de confiscatie van hun abdij, een verblijfplaats gekregen in de stad met hun compensatiebonnen als bestaansmiddel. Eén monnik was aan de slag gegaan als boekhouder, een ander ging bij zijn ouders wonen, een derde was biechtvader geworden bij het Bijloke-convent. Een vierde monnik was in 1798 ingetreden bij de trappisten te Darfeld. Zeven monniken hadden werk gevonden als kapelaan in één van de Gentse kerken, waarbij sommigen niet geweigerd hadden de verplichte geloftes, die de Franse overheid eiste van alle religieuzen, af te leggen. Degenen die dit wel weigerden, werden opgesloten in de Gentse gevangenis. Kortom, de abdij was al lang uit hun leven verdwenen. (PAS P., 1998, p.107)



Fig.3. de monniken van de Baudelo-abdij op een schilderij van R. van Audenaerde (bijloke-museum, Gent)

« Les ordres et congrégation réguliers, monastères abbayes, prieurés, chanoines réguliers, chanoinesses, et généralement toutes les maisons ou établissements religieux de l'un ou de l' autre sexe sont supprimés dans les département réunis. »¹¹

De 19 aanwezige monniken kregen elk een compensatiebon van 15.000 *francs* waarmee ze in de hoogste schijf van compensatievergoedingen vielen.¹² Daarenboven kregen de monniken het bevel hun geestelijk kleed af te werpen en de abdij binnen de 20 dagen te verlaten.

Op 10 *brumaire* jaar V (31 oktober 1796) werd de Baudelo-abdij ontruimd, als eerste van het departement.¹³ Vermoedelijk wilden de Fransen zo een voorbeeld stellen. Niet alleen stond de Baudelo-abdij bekend als één van de machtigste en meest welvarende abdiën, de abt was bovendien zowel binnen de orde als erbuiten een belangrijk persoon.¹⁴ De kapel werd verzegeld en werd eigendom van de dienst nationale domeinen. De kerksieraden en de liturgische voorwerpen werden, samen met de inboedel van de brouwerij en graanmolen, aangeslagen en op 1 februari openbaar verkocht. Op 2 mei volgde een tweede openbare verkoop waarbij de kerkklokken verkocht werden.¹⁵ Hoewel de compensatiebonnen een groot kapitaal vertegenwoordigden, trachtten de monniken niet om hiermee een nieuw nationaal goed aan te kopen als verblijfplaats. Hun eigen abdij konden ze niet aankopen aangezien deze simpelweg niet te koop werd aangeboden. In 1797 kochten de broeders dan wel een groot stuk land, waarvan een deel van het totale bedrag met de voornoemde compensatiebons werd betaald.

Wetten en decreten

Tussen 1789 en 1792 hadden de *Assemblée Constituante* en de *Assemblée Législative* het secundair onderwijs uit het Ancien Régime in duigen laten vallen. Er werd geen volwaardig alternatief aangeboden, hoewel de intentie er zeker was, getuige daarvan

(11) Artikel 1 van het onderdrukingsdecreet van 15 *fructidor* jaar IV (1 september 1796)

(12) De gemeenschap telde op dat ogenblik 30 monniken. Artikel 11 van het onderdrukingsdecreet van 15 *fructidor* jaar IV bepaalde dat er compensaties moesten uitgedeeld worden aan de getroffen geestelijken; mannelijke geestelijken kregen elk 15.000 *francs*, lekenbroeders 5000, vrouwelijke geestelijken 10.000 en lekenzusters slechts 3.334 *francs*.

(13) MICHIELS M., 1993, p.79.

(14) De abt was onder andere lid van de Staten van Vlaanderen.

(15) PAS P., 1998, p.108.



Fig.4. Marquis de Condorcet (1743-1794), schilderij van J.B. Greuze.

zijn de vele andere systemen die voor 1795 voorgesteld werden.¹⁶ Pas toen er enige stabiliteit was in de Republiek werd een decreet dat het onderwijs volledig reorganiseerde door de *Convention* aanvaard.¹⁷

Het decreet op het openbaar onderwijs uitgevaardigd door Lakanal op 7 *ventose* jaar III (25 februari 1795) bepaalde de oprichting van één *Ecole Centrale* per departement. Deze school zou de leerlingen opvangen na de lagere school, dus vanaf 11 tot 12 jaar. Condorcet ontwikkelde de opvattingen omtrent dit nieuwe onderwijssysteem; er wordt minder belang gehecht aan de klassieke talen; in plaats daarvan worden de wetenschappen meer belicht en om dit nieuwe onderricht te ondersteunen, worden nabij elke secundaire school een bibliotheek en diverse *cabinets* opgericht. Bovendien zou het onderwijs verzorgd worden door leken, kosteloos zijn en voor iedereen verplicht.

Op 3 *brumaire* jaar 4 (25 oktober 1795) bepaalde de wet Daunou de onderverdeling van het secundair onderwijs in drie autonome cycli.¹⁸ Dit was een essentiële vernieuwing in het onderwijs. De leerling kon binnen elke cyclus zijn eigen programma samenstellen. Vanaf 12 jaar worden tekenen, natuurkunde en de antieke talen onderwezen. Studenten vanaf 14 jaar krijgen les in wiskunde, fysica en chemie met de nadruk op het experimentele aspect. De leerlingen ouder dan 16 worden dan verder opgeleid in geschiedenis, recht, grammatica en de *belles lettres*.¹⁹ De wet van 3 *brumaire* was echter nog niet van toepassing voor de *Départements Réunis*.²⁰ In België werd de wet Daunou van kracht na de publicatie ervan op 7 *pluviose* jaar 5 (26 januari 1797). De wet Daunou duidde ook de plaatsen aan waar de centrale scholen zich moesten vestigen. Voor België waren dit de

(16) *Ecoles de district, instituts en écoles publiques* zijn voorbeelden van andere onderwijsconcepten.

(17) De *Convention Nationale* was een verkozen raad die in stond voor het bestuur van de Republiek, in het leven geroepen na de overwinning op de Pruisen van 20 september 1792. Deze bestuursvorm hield stand tot de staatsgreep in 1794 die het begin van het *Directoire* inluidde. De wet van 3 *brumaire* was een van de laatste goedgekeurd door deze *Convention*.

(18) De schoolplicht en het gratis onderwijs werden door de wet Daunou afgeschaft. De beginselen van Condorcet en Talleyrand bleken onhaalbaar.

(19) 'De student bestudeert de politieke wetten die de samenstelling van het bestuursorgaan van de staat bepalen,..., hij onderzoekt de principes waarop de wetgever zich baseert in de vorming van morele wetten die de nationale zeden naar de deugd moeten leiden.' Eigen vertaling uit BEYENS, *la législation*, DEPARTEMENT DE L'ESCAUT, ECOLE CENTRALE, 1797, p.3.

'De principes die de goede smaak vormen op taalkundig gebied. In het lessenprogramma valt dit uiteen in twee gedeeltes. Een eerste meer theoretische benadering belicht de stijflijnen, de genres en de delen van het mondelinge discours. In het tweede gedeelte wordt de dichtkunst bestudeerd.' Eigen vertaling uit BOTTE L, *belles-lettres*, in DEPARTEMENT DE L'ESCAUT, ECOLE CENTRALE, 1797, p.4.

(20) België werd verbonden aan de Franse republiek door het decreet van 9 *vendémiaire* jaar IV (1 oktober 1795). De Belgische provincies werden de *Départements Réunis* genoemd.



Fig.5. Antoine - François de Fourcroy, directeur général de l'Instruction Publique in 1801 (1755-1809), schilderij van F. Gérard.

hoofdsteden van de departementen, met Gent voor het *département de l'Escaut*. Andere centrale scholen werden opgericht in Brussel, Brugge, Antwerpen, Brussel, Bergen en Luik.

Revolutionair gedachtengoed

« C'est par l'étude des disciplines relatives aux choses, à la nature, que commence l'élève, au lieu de ressasser pendant de longues années les éléments d'une langue morte. » (Fourcroy) ²¹

De *Ecoles Centrales* zijn in hun radicale breuk met de *humanités classiques*, onderwezen aan de colleges van het Ancien Régime, een onmiskenbaar product van de Revolutie. Het onderwijs kan nu op een wetenschappelijke manier gebeuren. De grammatica vervangt de verouderde logica, maar met hetzelfde doel; ze zet aan tot redeneren. De opvatting van de geschiedenis wordt ook anders. Het is geen chronologie meer, maar ze is voortaan exemplarisch. Er moet uit geleerd worden.²²

« Het idee van vooruitgang is voortdurend aanwezig met nadruk op de relatie tussen 'le bonheur' van de maatschappij en de moraal van haar opvattingen. » ²³

Er worden negen vakken gegeven aan de *Ecole Centrale*. De meeste leerlingen schreven zich in voor één vak, een minderheid volgde twee of drie lessen. In het lessenprogramma valt de aandacht voor de wetenschappen op, trouw aan de revolutionaire verlichte gedachtegang. Het programma was wel niet oordeelkundig samengesteld. Het combineerde een oppervlakkige kennisname van wiskunde met elementen uit hogere studies, zoals recht.²⁴ De andere wetenschappelijk vakken, die geen precedent hadden

(21) MAYEUR F., 1981, p.66. Antoine-François Fourcroy (1755-1809) was lid van de Conseil des Anciens onder het Directoire, waar hij zich ondermeer concentreerde hij zich op de reorganisatie van het onderwijs. Tijdens het keizerrijk werd hij *Directeur Général de l'Instruction Publique* en in 1808 kreeg hij de titel *Conseiller d'Etat*. Hij was tevens de auteur van verschillende publicaties over scheikunde.

(22) Op 29 floréal jaar XI feliciteerde Lambrecht Norbert Cornelissen met zijn benoeming als *professeur d'histoire* aan de *Ecole Centrale de L'Escaut*: '*La leçon d'histoire sera en bien meilleures mains qu'en celles du pauvre Van Leemput, bon enfant, mais qui en vérité n'étais, je crois, guère propre à enseigner cette partie: c'est la philosophie de l'histoire qu'on doit y apprendre, car pour savoir des faits tout nuds, il n'y a pas besoin de professeurs...*'. Uit NEVE J.E., 1927, p.199.

(23) *Instruction du ministre Quinette*, an VII, uit DURKHEIM E., 1969, p.339, eigen vertaling.

(24) Nève zegt hierover: '*Il est vrai que sous le nom de législation on se bornait peut-être à commenter la déclaration des droits de l'homme.*' Uit NEVE J.E., 1927, p.198.

extract uit wet Daunou:

Titre II.

Art 1. *Il sera établi une école centrale dans chaque département de la République.*

Art 2. *L'enseignement y sera divisé en trois sections.*

Il y aura dans la première section:

1° Un professeur de dessin; 2° un professeur d'histoire naturelle; 3° un professeur de langues anciennes; 4° un professeur de langues vivantes, lorsque les administrations de département le jugeront convenable, et qu'elles auront obtenu à cet égard l'autorisation de Corps Législatif.

Il y aura dans la deuxième section:

1° Un professeur d'éléments de mathématiques; 2° un professeur de physique et de chimie expérimentale.

Il y aura dans la troisième section:

1° Un professeur de grammaire générale; 2° un professeur de belles-lettres;

3° un professeur d'histoire; 4° un professeur de législation.

Art 3. *Les élèves ne seront admis aux cours de la première section qu'après l'âge de douze ans;*

Aux cours de la seconde, qu'à l'âge de quatorze accomplis;

Aux cours de la troisième, qu'à l'âge de seize ans au moins.

Art 4. *Il y aura près de chaque école centrale une bibliothèque publique, un jardin et un cabinet d'histoire naturelle, un cabinet de chimie et physique expérimentales.*

Art 5. *Les professeurs des écoles centrales seront examinés et élus par un jury d'instruction.*

Les élections faites par le jury seront soumises à l'approbation de ladite administration.

Art 6. *Les professeurs des écoles centrales ne pourront être destitués que par un arrêté de la même administration, de l'avis du jury d'instruction, et après avoir été entendus.*

L'arrêté de destitution n'aura son effet qu'après avoir été confirmé par le Directoire exécutif.

Art 7. *Le salaire annuel et fixe de chaque professeur est le même que celui d'un administrateur de département.*

Il sera de plus réparti entre les professeurs le produit d'une rétribution annuelle qui sera déterminée par l'administration de département, mais qui ne pourra excéder vingt-cinq livres pour chaque élève.

Art 8. *Pourra néanmoins l'administration de département excepter de cette rétribution un quart des élèves de chaque section, pour cause d'indigence.*

Art 9. *Les autres règlements relatifs aux écoles centrales seront arrêtés par les administrations de département, et confirmés par le Directoire exécutif.*

Art 10. *Les communes qui possédaient des établissements d'instruction connus sous le nom de collège, et dans lesquelles il ne sera pas placé d'école centrale, pourront conserver les locaux qui étaient affectés auxdits collèges, pour y organiser, à leurs frais, des écoles centrales supplémentaires.*

Art 11. *Sur la demande des citoyens desdites communes, et sur les plans proposés par leurs administrateurs municipales, et approuvés par les administrateurs de département, l'organisation des écoles centrales supplémentaires, et les modes de la contribution nécessaire à leur entretien, seront décrétés par le Corps Législatif.*

Art 12. *L'organisation des écoles centrales supplémentaires sera rapprochée, autant que les localités le permettront, du plan commun des écoles centrales instituées par la présente loi.*



Fig.6. Pierre-Claude- François Daunou (1761-1840), anonieme gravure eerste helft 19de eeuw

in de oude colleges, zoals chemie en fysica, kunnen ook niet van een hoog niveau geweest zijn.

Maar meer nog dan het programma van dit onderwijs, zijn het de onderwijsmethoden die de grote vernieuwing van de *Ecoles Centrales* uitmaken. Aangezien het officiële lesprogramma slechts voorzag in gemiddeld twee lessen per dag, kregen de leerlingen veel vrijheid. Zelfstudie was een essentieel element voor een student aan een *Ecole Centrale*. Belangrijk hiervoor is het feit dat elke *Ecole Centrale* gekoppeld werd aan enkele praktische educatieve instellingen. Artikel 4 uit de wet Daunou stipuleert dat er nabij elke *Ecole Centrale* een publieke bibliotheek, een tuin, een natuurhistorisch kabinet en lokalen voor chemie en fysica dienen te zijn.

Citoyen P. Botte, professeur de Belles-Lettres, sprak op 30 thermidor jaar VI (17 augustus 1798), het einde van het eerste schooljaar, de aanwezigen op de *distribution des prix* als volgt toe:

« Nos cours ne sont plus, comme autrefois, ceux des Collèges, une suite de principes arides et rebutants, répétés pendant les années les plus précieuses de la vie, pour n'apprendre à bégayer qu'une seule langue.

Dans l'enseignement actuel nous prenons l'homme dans son enfance, pour lui offrir l'examen des premiers objets qui frappent ses sens, et servent à l'arrangement des ses idées par l'art essentiel de sa méditation. [...] Après la connoissance des plantes, des minéraux, des êtres vivants, l'art d'en imiter les formes, les couleurs, les accidents se présente naturellement dans l'ordre de l'enseignement.

[...] L'utilité de la leçon des Langues Anciennes ne fut pas autant sentie dans le public qu'on devait l'espérer.[...] Le professeur de Mathématiques a démontré les principes de l'arithmétique élémentaire. Dans une commune, qui doit figurer parmi celles qui sont la plus commerçantes de la République, rien ne pouvait être plus utile, que de rapporter les Mathématiques au commerce.[...] La leçon de Physique et de Chimie expérimentale a aussi un rapport intime avec les arts et les manufactures et en augmente l'intérêt pour une grande Cité Commerçante.[...]

Dans le cours d'histoire, le professeur n'oublia dans aucune leçon qu'il enseignoit les enfants d'une peuple libre. Le Professeur de Belles-Lettres établit les principes généraux d'art de parler et d'écrire. Enfin la science de la Législation est offerte à l'étude des citoyens. L'objet de cette science est de porter au plus haut période le bonheur public, la félicité de la nation. »²⁵

Het secundair onderwijs te Gent

In 1773 werd het college van de Jezuïeten in de Voldersstraat te Gent gesloten na de ontbinding van hun orde. Ter vervanging hiervan richtte Maria-Theresia in dezelfde

(25) HEINS M., 1886, p.14.

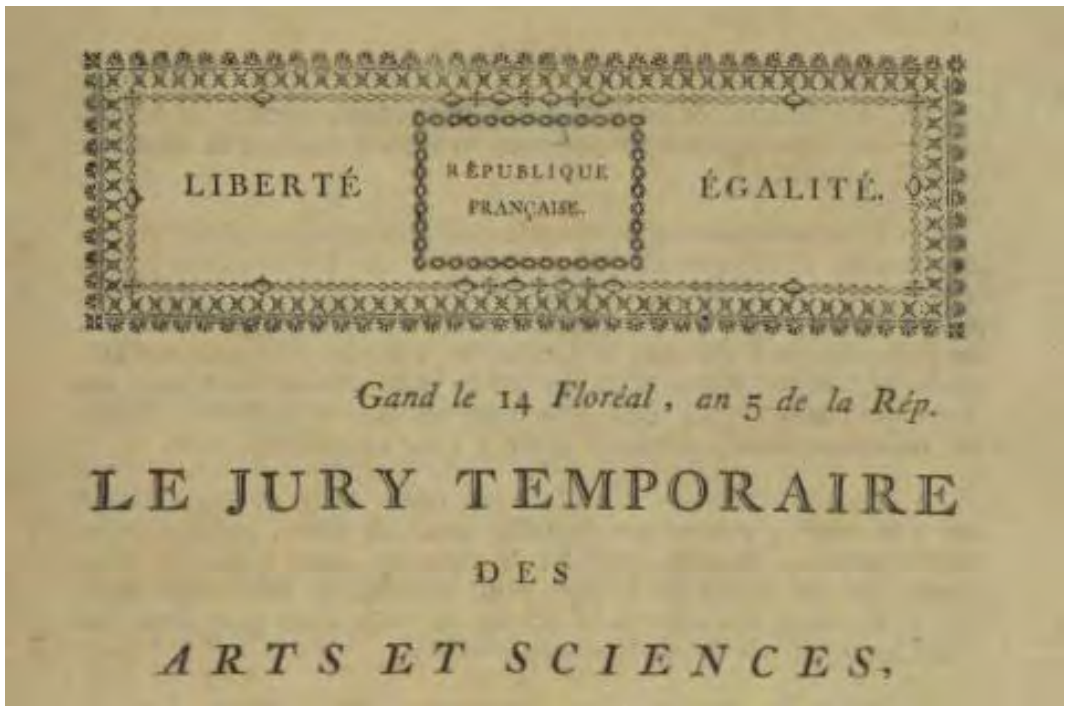

Fig.7. Le Jury temporaire des Arts et Sciences. (COPPENS B. & VAN HULTHEM C., 1797, p.11.)

gebouwen een *Koninklijk College* op. Op het eind van de Oostenrijkse periode voorzagen dit college en het *Augustijnencollege* Gent van middelbaar onderwijs. Ondertussen werd het verplicht om boeken toegelaten door de *Convention* te gebruiken. Toen de leraars van beide colleges weigerden om de *Catéchisme des droits de l'homme* uit de delen aan hun leerlingen, werden de scholen op 16 juni 1795 verplicht de deuren te sluiten.²⁶ Er was op dat moment nog geen alternatief voorzien, daar de wet Daunou maar van kracht werd begin 1797. Een meer officiële reden voor de sluiting kwam er met het decreet van 9 *vendémiaire* jaar IV (1 september 1795), waardoor de orde van de Augustijnen opgeheven werd. In 1795 werd, ter vervanging van de vorige, een Collège d'Humanités opgericht dat twee jaar later zo'n 25 leerlingen zou hebben, maar door gebrek aan financiële steun vanuit de overheid, moest dit college al gauw de deuren sluiten.

Jury Temporaire des Arts et Sciences

Op 2 *frimaire* jaar V (22 november 1796) werd een commissie benoemd door de *administration départementale* om een verzamelplaats te vinden voor de *objets d'arts & monuments littéraires* van het departement en om een inventaris op te stellen van de reeds verzamelde *Monuments des Arts & Sciences*. Zij maakten ook suggesties omtrent de terugkeer van bepaalde kunstwerken naar Gent.²⁷ Deze commissie bestond uit C. Van Hulthem, P. Lammens (rechtsg geleerde), C. Van Poucke (beeldhouwer), L. Van den Hecke (rentenier), Vervier en B. Coppens (beiden dokter), P.F. De Goesin (drukker), P. De Loose (rentenier) en J. Papeians (ontvanger van het Scheldedepartement).²⁸ Veel van deze personen zullen later benoemd worden als *professeur* aan de *Ecole Centrale*. Deze *Jury Temporaire* was dus reeds samengesteld uit Gentse intelligentsia die een zekere ambitie hadden op het vlak van het onderwijs. De jury had de taak om de *Maisons Nationales* te inspecteren en om de ideale locatie te zoeken voor de *Ecole Centrale*, een publieke bibliotheek, een plantentuin, een *cabinet d'histoire-naturelle*, een *cabinet de physique et chimie*, een *Museum des Tableaux*, een *Galerie de la Sculpture* en een *Ecole de Dessin*.

Het abtshuis van de voormalige Sint-Pietersabdij werd ideaal bevonden voor de *Ecole Centrale* en de bibliotheek, maar er was geen voldoende grote tuin in de buurt. Bovendien was de situering aan de rand van de stad weinig aantrekkelijk voor de scholieren en de lezers die de school en de bibliotheek moesten aantrekken. De Baudelo-abdij was

(26) NEVE J.E., 1927, p.194 en CLAEYS P., 1902.

(27) COPPENS B. & VAN HULTHEM C., 1797, p.3.

(28) Een uitgebreide beschrijving van het takenpakket van deze commissie bevindt zich in het SAG, U 862.

Charles-Joseph-Emmanuel Van Hulthem

17 april 1864 (Gent) – 16 december 1832 (Gent)

Van Hulthem leerde op jonge leeftijd tekenen bij Pierre Van Reysschoot. Later studeerde hij rechten in Leuven. In Parijs vervulde hij deze studies. Bij de eerste Franse inval keerde Van Hulthem terug naar België waar hij werd benoemd als één van de zestig vertegenwoordigers van Gent op de Nationale Conventie in 1792. Hetzelfde jaar werd hij directeur van de *Académie des Beaux-Arts*, waar hij de eerste tentoonstelling voor Belgische schilders organiseerde. Bij de terugkeer van de Oostenrijkers kreeg Van Hulthem de kans om in Nederland bibliotheken, botanische tuinen en diverse kabinetten te bezoeken. In 1794 werd hij door de Fransen in Amiens opgesloten samen met zestig andere Gentenaars, tot de stad de zeven miljoen *livres* oorlogsbijdrage betaalde. In 1795 werd hij benoemd tot secretaris van het stadsbestuur. Een jaar later werd hij lid van zowel de *Jury Temporaire des Arts et des Sciences* en van de *Jury d'Instruction Publique*. Hij werd verkozen als lid van de *Conseil des Cinq-Cents* in 1797, waar hij de zware belastingen opgelegd aan de *Départements Réunis* in vraag stelde. Hij wendde ook zijn invloed aan om de verbanningen van enkele Gentenaars door Du Bosch ongedaan te maken. In juni 1800 keerde hij terug naar België als secretaris bij de *Conseil du Département de l'Escaut*. Hij werd door Napoleon benoemd tot ridder in het *Légion d'Honneur*. Tijdens zijn vijfjarig lidmaatschap van het *Tribunat*, dat in 1807 opgeheven werd, slaagde hij er onder andere in om de Antwerpse haven terug te openen. In 1808 was betrokken bij de oprichting van de *Société d'Agriculture et de Botanique* en werd later directeur van deze vereniging. Van Hulthem werd benoemd als rector aan de Brusselse *Académie*. Hij gaf er eveneens tot 1813 les aan de *Ecole de Droit*. Als fervent orangist werd hij door Willem I al snel benoemd tot ridder in de *Orde du Lion Belgique*. Later werd hij professor aan de Gentse universiteit en in 1821 werd hij lid van de Tweede Kamer van de Generale Staten. Bij het uitbreken van de revolutie vluchtte Van Hulthem met zijn uitgebreide verzameling boeken van Brussel terug naar Gent, waar hij in 1832 overleed. Tot slot nog deze beschrijving van Van Hulthem uit een lijst met kandidaten voor het senatorschap in 1803: *'Membre actuel du Tribunat. Beaucoup de connaissances d'administration et de Belles-Lettres. Esprit juste, coeur honnête, dispositions pleine d'équité et de justice, fortune indépendante de 10 ou de 12 mille livres de rente. Estimé de tout le monde et méritant de l'être...'*



Bron: NEVE J.E., 1927, p.371.

meer in het centrum gesitueerd en had wel een tuin die groot genoeg was.²⁹ De Sint-Pieterskerk zou kunnen fungeren als *Museum des Tableaux*.

Een opvallende vaststelling hierbij is dat er voor geopteerd werd om de school, de plantentuin, de bibliotheek en de verschillende musea in één complex onder te brengen. Om hiervan af te wijken moest de *Jury Temporaire* in haar verslag aan de minister van Binnenlandse Zaken duidelijke argumenten naar voor brengen. Men zocht een plaats die een educatief centrum moest worden. We kunnen daarbij het museum in de Sint Pieterskerk op eenzelfde lijn plaatsen als de publieke bibliotheek en de plantentuin. Zij hadden als doel de bevolking te onderrichten en vormden tegelijkertijd een verlengstuk van de *Ecole Centrale*. Het feit dat de *Ecole Centrale* gekoppeld was aan een plantentuin en een publieke bibliotheek is dus zeker geen speling van het lot. In Antwerpen en Brussel was dit immers ook het geval.

Onmiddellijk na de keuze van de Baudelo-abdij, werden alle schilderijen '*avec quelque mérite*' van de gesupprimeerde kloosters door de *Jury Temporaire* in het *dépôt* onder gebracht. Dit depot fungeerde als verzamelplaats van alle in beslag genomen goederen uit het Scheldepartement. De meest waardevolle werken werden door de revolutionairen meegenomen naar Parijs. De boeken, schilderijen, beeldhouwwerken en meubels werden daar verzameld met de bedoeling om later te fungeren als educatief materiaal in de nog op te richten musea en scholen.³⁰ In het hoofdstuk over de bibliotheek zien we dat de bruikbare hoeveelheid boeken aanzienlijk was. Over het op te richten *cabinet d'histoire naturelle*, het *cabinet d'instruments de physique expérimentale* en het *cabinet de Chémie* was de *Jury Temporaire* echter duidelijk ; '*tout est à faire*'.

Ecole de Dessin, Museum des Tableaux & Galerie des Statues

Belangrijk om op te merken is het feit dat de lessen *dessin* door Charles van Poucke in het voormalige college van de Augustijnen doorgingen. Er wordt nergens vermeld waarom dit niet in de gebouwen van de Baudelo-abdij kon plaatsvinden. Waarschijnlijk speelden hier dezelfde factoren mee als bij de keuze van de Sint-Pieterskerk als locatie voor het

(29) '*La Maison Abbiatale du ci-devant Abbé de Saint-Pierre aurait été la vérité, propre par sa belle suite de salles, pour y ériger la Bibliothèque Publique et l'Ecole Centrale,...*'. Uit COPPENS B. & VAN HULTHEM C., 1797, p.2.

(30) De aard van de in beslag genomen goederen kon variëren van wetenschappelijk tot zeer praktisch. De jury vermeldt onder andere dat architect de Vos de hekkens van de voorkant van de voormalige Sint Pietersabdij wou gebruiken om deze op het einde van de botanische tuin te plaatsen om het zicht op de twee bruggen en de citadel te openen. RAG, Scheldepartement, 3128/3.

Bernard Coppens
1756 (Gent)- 1801 (Gent)

De vader van Bernard Coppens was een gediplomeerd apotheker die samen met dokter De Brabantt werkte op de redactie van '*Pharmacopoea gandavensis*'. Bernard behaalde met succes de graad van dokter in de geneeskunde aan de universiteit van Leuven. Hij werd professor *histoire naturelle* aan de *Ecole Centrale* van Gent en was lid van vele wetenschappelijke verenigingen in Europa. Hij hield zich voornamelijk bezig met de botanica. We hebben de transformatie van de oude abdijtuin van de Baudelo-abdij te Gent in een publieke botanische tuin ten dele aan hem te danken. Hij stelde verschillende gewaardeerde werken op waaronder '*Mémoire sur les diverses branches de commerce qui pourraient être introduites dans les Pays-Bas*'. Dit werk werd in 1787 door de *Académie* van Brussel bekroond. '*Dissertation sur la fabrication du blanc de plomb*'; '*Traité sur la culture du lin*' en tenslotte '*Terminologie botanique*', een werk dat hij schreef voor de leerlingen van de *Ecole Centrale*. Hij deed zich ook kennen als polemist tijdens de Brabantse omwenteling. Samen met Ridder Ch. Diericx en Mr. Verviers schreef hij het werk '*Livre blanc ou la Révolution Gordune*' (Gent 1790). Dit werk is gevuld met interessante en pikante anekdotes over de personages die een rol speelden tijdens de gebeurtenissen van 1789 en 1790. Van hetzelfde trio verscheen ook '*Dits die excellente print cronike van Vlaenderen, beginnende met marten Bast, eersten forestier van de republieque deser provincie*'. Het betreft een eigenaardig satirisch werk dat gulzig gelezen werd door de politieke klasse van zijn tijd. Hij bezat een mooie bibliotheek, verkocht in 1802, die voornamelijk werken bevatte omtrent de *histoire naturelle*, geneeskunde, fysica en boeken aangaande de industrie.

Bron: *Biographie nationale*, L'Académie Royale des sciences, des lettres et des beaux-arts, Brussel, 1904, p.381.

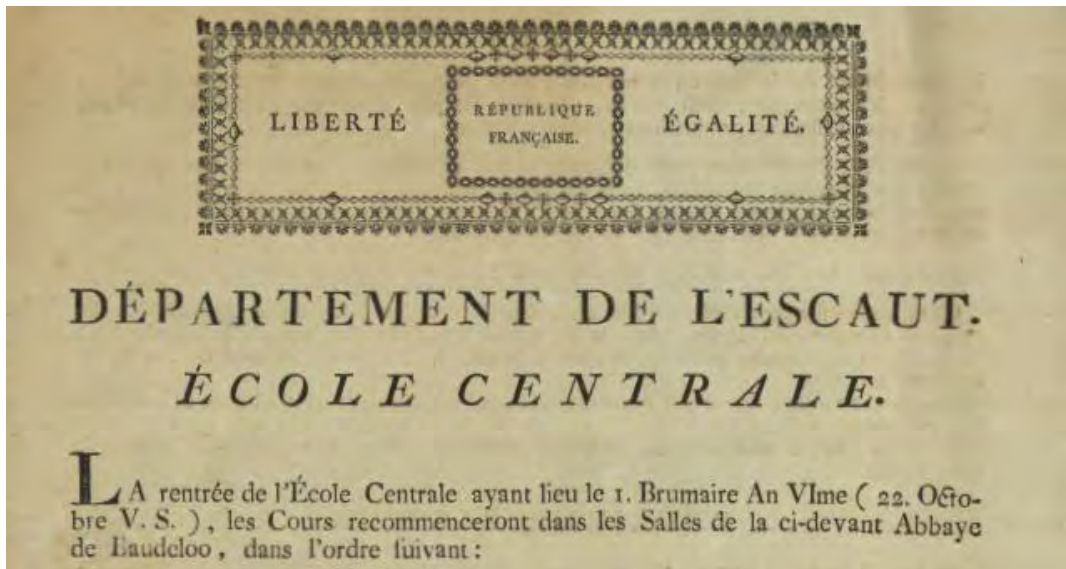

Fig.8. De start van het schooljaar op 1 brumaire an VI. (22 oktober 1797). (COPPENS B. & VAN HULTHEM C., 1797, p.15.)

Museum des Tableaux en de *Galerie des Statues*. Namelijk dat er in de Baudelo-abdij grote en goed verlichte lokalen waren. Bovendien was de kapel van de abdij op dat moment reeds ingevuld als *Temple de la Loi*.

De *Académie de Peinture, Sculpture, de Dessin et d'Architecture* komt zich in 1797 eveneens vestigen in de gebouwen van de Augustijnen-abdij, nadat de lokalen van het Pakhuis te klein zijn geworden.³¹ We kunnen vermoeden dat de *Jury Temporaire* ook hierin een rol gespeeld heeft. Door de nabijheid van deze *Académie* was er dus ook een zeer pragmatische reden om de tekenlessen van de *Ecole Centrale* daar plaats te laten vinden. Bernard Coppens en Van Hulthem maken zelfs telkens gebruik van de benaming *Ecole de Dessin*.³² Dit illustreert de voorname en relatief onafhankelijke status die dit onderdeel van de *Ecole Centrale* had. Naast de gewone lessen in waarnemingstekenen werd ook nog een opleiding gegeven in het ontwerpen van ornamenten en beeldhouwen. Er was eveneens een *cabinet de modèles* aanwezig. Van Poucke had enkele standbeelden, bas-reliëfs en bustes uit zijn persoonlijke verzameling ter beschikking gesteld van de *Ecole Centrale*.³³ Bovendien fungeerde de *Ecole de Dessin* ook als een permanent toegankelijk atelier. Wegens de grote interesse werden elk trimester selectieproeven gehouden voor de plaatsen binnen elk onderdeel van de tekenopleiding.

Jury central de l'instruction publique

In elk departement waren verschillende jury's, elk bestaande uit 3 leden benoemd door de *Administration Départementale*, die uit verschillende kandidaten de onderwijzers van de *Ecole Centrale* moesten selecteren. In het jaar van de oprichting van de *Ecole Centrale* had de *Administration Départementale* in Gent echter één jury samengesteld bestaande uit zeven leden waaronder opnieuw Charles Van Hulthem, Vervier en Charles Van Poucke. Zij benoemden onder andere Bernard Coppens, als *professeur d'histoire naturelle* en Van Poucke, als *professeur de dessin*. Bij de officiële aanstelling van de nieuwe professoren sprak Coppens de aanwezigen als volgt toe:

« Ce jourd'hui dix messidor nous Membres de l'administration Centrale du Département de l'Escaut, nous nous sommes rendus en Cortège avec les Autorités constituées, Civiles et Militaires de ce Département siégantes dans le Chef-Lieu, les Membres du Jury d'Instruction Publique, les Professeurs nommés et les Directeurs

(31) 'La partie du bâtiment nommé Pakhuis occupé par l'Académie de Dessin de cette ville n'offre pas, Monsieur, un local assez spacieux pour y placer convenablement toutes les statues et bustes dont son Excellence le Ministre de l'Intérieur fait hommage à cette ville : quelques classes sont même trop petites pour y placer des élèves.' Uit NEVE J.E., 1927, p.232.

(32) DEPARTEMENT DE L'ESCAUT, ECOLE CENTRALE, 1797, p.2.

(33) LEEMPOT J. & VAN HULTHEM C. & BOTTE P., 1801, p.16.

Pierre-Philippe-Constant Lammens

8 oktober 1762 (Gent)- 9 juni 1836 (Gent)

Na zijn studies beëindigd te hebben aan de universiteit in Leuven, waar hij werd gepromoveerd naar de graad van licentiaat in de rechten in 1786, werd hij naar de universiteit van Wenen gestuurd met als doel de mogelijkheid van een completer en efficiënter onderwijsnet in de Oostenrijkse Nederlanden te onderzoeken. Josef II roept hem terug naar zijn vaderland om de post van professor de *belles lettres* in te nemen aan de universiteit van Leuven. Maar door de vroege dood van de koning worden deze plannen echter niet uitgevoerd. Zijn verblijf in België is kort. De gebeurtenissen van 1793 doen hem besluiten zijn opleiding te vervolledigen in het buitenland. Lammens bezoekt de belangrijkste bibliotheken in West-Europa en tijdens deze reizen komt hij in contact met de bekendste bibliografen van zijn tijd. In 1795 vestigt hij zich definitief in zijn geboortestad, waar hij achtereenvolgens verschillende administratieve functies vervuld; secretaris van de *Jury de l'Art* (1795), lid van de *Jury de l'Instruction du département de l'Escaut* (1795), professor *Histoire Générale* aan de Ecole Centrale van Gent (1796), secretaris-generaal van de *Commision Administrative des hospices civils* (1800), rechter aan het *Tribunal Civil du département de l'Escaut* (1812). Na de vorming van het Verenigd koninkrijk der Nederlanden, wordt hij naar Frankrijk gestuurd om er de geconfisqueerde manuscripten, charters en dergelijke terug te brengen naar hun plaats van herkomst. Koning Willem I bedankte hem door hem te onderscheiden met de *Orde du Lion Belgique*. In 1816 wordt hij lid van de *Académie Royale de Bruxelles* en van *l'Institut des Pays-Bas*. Vanaf het ontstaan van de Gentse universiteit in 1817 neemt hij er de positie van bibliothecaris in, tevens was hij eredokter aan de faculteit van de rechten. Beide functies vervulde hij tot aan zijn dood. Hij bezat, net als zijn vriend Charles Van Hulthem, een mooie bibliotheek met onder andere perfect bewaarde drukken van Christoffer Plantijn en Elsevier.

Bron: *Biographie nationale*, L'Académie Royale des sciences, des lettres et des beaux-arts, Brussel, 1904, p.220.

de l'Académie de Peinture, Sculpture et Architecture de cette commune, à la ci-devant Eglise de l'Abbaye supprimée de Baudeloo, où étant arrivés le secrétaire a donné lecture des Arrêtés portant la confirmation des nominations faites aux places de Professeurs et Bibliothécaire de l'Ecole Centrale de ce Département; il a fait ensuite l'appel nominal des Professeurs nommés qui sur l'invitation du Président [de l'administration centrale du Département de l'Escaut] ont prêté le serment prescrit aux fonctionnaires publics par la loi du 24 nivôse an IV. »³⁴

Gedurende het zevenjarig bestaan van de *Ecole Centrale* zijn echter verschillende professoren de revue gepasseerd. Dit getuigde van de onstabiele situatie in de *Ecoles Centrales*. Op 29 *pluviose* jaar IV (17 februari 1798) worden Lammens en Beyens, respectievelijk *professeur d'histoire* en *professeur de droit* ontslagen door het Directoire vanwege een te lang verblijf in het buitenland. Er waren ook klachten over professoren die afwezig waren zonder verwittiging, anderen die de lesdagen en –uren wijzigen of te laat begonnen met de lessen.³⁵ In 1804 vinden we slechts drie namen terug van de negen oorspronkelijke professoren uit 1797.³⁶

(34) HEINS M., 1886, p.11.

(35) NEVE J.E., 1927, p.200.

(36) RAG, Scheldepartement, 3859/6.

De plechtige inhuldiging van de *Ecole Centrale* vond plaats op 10 *messidor* jaar V (28 juni 1797). De school opende haar deuren op 1 *brumaire* jaar VI (22 oktober 1797).³⁷ De leerlingen hadden de volgende lessenrooster:

1^e cyclus

alle dagen behalve *Décadis* en *Quintidis*

9u-10u30	langues anciennes
10u30-12u	histoire naturelle
2u-4u30	dessin

2^e cyclus

pare dagen

onpare dagen

9u-11u physique et chimie expérimentale

mathématiques

3^e cyclus

pare dagen

onpare dagen

8u-10u législation

grammaire générale/

10-12u belles-lettres

logique
histoire

Pensionnés

De *Ecoles Centrales* hadden geen internaat. Per *Ecole Centrale* waren wel enkele pensionnés, of beursstudenten, meestal wezen of kinderen waarvan de vader zich verdienstelijk had getoond aan de Republiek. Zij kregen een dotatie van de staat.³⁸ In de wet van 3 *brumaire* staat vermeld dat een aantal leerlingen tijdelijk een beurs aangeboden kregen. De *Conseil d'Administration* van elke *Ecole Centrale* mocht elk jaar twintig namen doorgeven aan de minister. Het *Corps Législatif* besliste elk jaar over het aantal leerlingen die uiteindelijk hiervoor uitverkoren waren en met welk bedrag de school hiervoor vergoed werd. Elke professor mocht twee leerlingen uit zijn klas selecteren.³⁹

(37) DEPARTEMENT DE L'ESCAUT, ECOLE CENTRALE, 1797, p.1.

(38) MAYEUR F., 1981, p.67.

(39) RAG, Schelvedepartement, 2662.

De gemiddelde bijdrage voor één beursstudent bedroeg zo'n 400 *francs* per jaar. Een internaat paste niet in deze nieuwe opvatting van onderwijs, waar vrijheid en zelfstudie belangrijk waren. Een logische gevolg was dat de *Ecoles Centrales* gereserveerd waren voor inwoners van de respectievelijke hoofdplaatsen van de departementen. Uit een lijst met de ingeschreven leerlingen van de *Ecole Centrale* zien we dat er 109 studenten zijn, allemaal inwoners van Gent.⁴⁰

Distribution des prix

Op het einde van elk jaar waren er geen examens die een bepaalde kennis controleerden bij de leerlingen. Wel waren er enkele oefeningen die via een soort van competitie de leerlingen tot studie aanzetten. Deze vonden plaats op het einde van elk jaar en werden gevolgd door een officiële prijsuitreiking. Deze prijsuitreikingen vonden plaats in de zogenaamde *Temples de la Loi*.⁴¹ Van 1794 tot 1802 was de kerk van de Baudelo-abdij hiervoor bestemd. Men maakte echter weinig gebruik van de voormalig abdijkerk, want alle feesten en officiële ceremonies vonden plaats in de Sint-Michielskerk.⁴²

In de budgetten van de *Ecole Centrale du département de l'Escaut* komen deze prijsuitreikingen naar voor als een aanzienlijke uitgavenpost. Meestal werden de beste leerlingen beloond met boeken. Deze plechtige verdeling van de prijzen werd bijgewoond door de hoogste ambtenaren van de stad: leden van de *Tribunaux civil, criminel, correctionnel et commerce*, vrederechters, politieofficieren, de commandanten van de gendarmerie, officieren van het garnizoen,...⁴³

Ecole Centrale du Département de l'Escaut

De *Ecole Centrale* werd bestuurd door de *Conseil d'Administration de l'Ecole Centrale*; drie professoren waarvan elk trimester één werd vervangen. In een brief uit 3 *thermidor* jaar IX (22 juli 1801) beschrijven Leemput, Van Hulthem en Botte de *Ecole Centrale* van het Schelvedepartement aan de minister van Binnenlandse Zaken, om deze te laten kennis maken met hun school.

Er waren op dat moment 150 leerlingen maar een groot aantal personen van alle

(40) RAG, Schelvedepartement, 2662.

(41) SAG, U 862.

(42) CLAEYS P., 1902.

(43) Voor een volledige beschrijving van een *distribution des prix* zie HEINS, 1886, p.15-17.

leeftijden kwam regelmatig kennis opdoen in de school. Hiermee werd waarschijnlijk bedoeld op de bibliotheek en de tuin die publiek toegankelijk waren.⁴⁴ Om de lessen te kunnen bijwonen was inschrijving aan de school verplicht. Op de inschrijvingslijsten komen ook volwassenen voor; in 1797 waren onder andere een rechtsgeleerde, een apotheker en enkele *officiers de santé* (niet-beëdigde dokters) ingeschreven.⁴⁵ De school had, naast negen professoren, ook een bibliothecaris, drie conservatoren voor de kabinetten, drie conciërges (één voor de school, één voor de tekenklas en één voor het museum) en drie tuinmannen in dienst.⁴⁶ Ook de kabinetten, de botanische tuin en de bibliotheek worden in het verslag beschreven.⁴⁷ Naast de bibliotheek bevond zich nog een zaal met een *collection d'antiquités* bestaande uit medailles, stempels en schilderijen.

Indeling van de Ecole Centrale

Op 8 *messidor* jaar IV (26 juni 1796) stemde de *Conseil des Cinq-cents* een wet betreffende de precieze locatie van de *Ecoles Centrales*. Deze moesten, wanneer dit mogelijk was, in de lokalen van de oude colleges gevestigd worden. Wanneer dit niet het geval kon zijn moest er een officieel verzoekschrift opgestuurd worden naar het *Directoire Exécutif* met een plan van het voorgestelde gebouw erbij gevoegd. Een verdiegingsplan hiervan, met de toestand van de abdij in 1797, is nog terug te vinden.

Veel kan uit dit plan niet afgeleid worden. We zien wel aan de bovenkant, de oostkant van de abdij, de keuken in een lichter kleur staan. In 1798 wordt deze keuken dan ook afgebroken en komt de grote trap naar de eerste verdieping in de plaats. Een dertigtal cellen van de monniken kunnen ook herkend worden.

Uit een aanvraag voor extra financiën uit juli 1797, enkele maanden voor de opening van de school op 1 *brumaire* (22 oktober), blijkt dat men tijdens het eerste jaar weinig

(44) Of de verschillende wetenschappelijk kabinetten publiek toegankelijk waren, is niet gekend. Op loonlijsten wordt wel vermeld dat elk kabinet zijn eigen conservator had, een aanduiding voor het feit dat toezicht nodig was, waardoor we wel kunnen vermoeden dat deze net als de bibliotheek en de plantentuin publiek toegankelijk waren.

(45) RAG, Schelvedepartement, 2662. Sommige lessen die te moeilijk waren voor de jongere leerlingen, werden vooral gevolgd door volwassenen. Deze lessen werden door Chaptal, minister van Binnenlandse Zaken van 1800 tot 1804, '*cours de perfectionnement*' genoemd. Uit BUISSON, F., 1911, p.231. Het *Directoire* verplichtte tevens alle ambtenaren van de gemeentelijke administraties die nog vrijgezel waren om de lessen van de *Ecoles Centrales* bij te wonen.

(46) Ibid.

(47) Zie paragraaf *Dépôt Littéraire* in deel *Bibliothèque Départementale*, hoofdstuk 1792-1804 en paragraaf *Het ontstaan van de Jardin Botanique* in deel *Jardin Botanique du Département de l'Escaut*, hoofdstuk 1792-1804.

ingrijpende veranderingen heeft gedaan om de abdij om te vormen tot school. Er wordt een opsomming gegeven van alle aankopen en kosten voor de *Ecole Centrale*; tafels en stoelen, kasten voor het *cabinet d'histoire naturelle*, een verzameling mineralen voor ditzelfde kabinet, beperkte timmerwerken en het schoonmaken van de klassen.⁴⁸ Rekening houdend met de korte termijn waarbinnen de abdij tot school moest omgevormd worden, lijkt een voorlopige invulling met de minimale vereisten om de school te starten de meest logische beslissing. De *Jury Temporaire* was immers in januari 1797 nog bezig met de inspectie van de gebouwen.⁴⁹ Het antwoord van de minister op het voorstel van de jury om de school in de Baudelo-abdij onder te brengen dateert van 3 *vendémiaire* (25 oktober), tien dagen voor de eerste lesdag.

In de binnenkoer langs de Ottogracht werd langs de noordzijde een abscis gebouwd waar voortaan de archieven van de school werden gehuisvest. Er werden toiletten geïnstalleerd en een lavatorium voor de studenten in de noordelijke vleugel van de pandgang. In de *Ecole Centrale* waren ook verblijven voor de professoren voorzien. Opnieuw vinden we pas in 1798 de eerste vermelding van de werken aan deze verblijven. Het getuigt van de provisoire staat van de school tijdens het eerste lesjaar. In een verslag van de *conseil d'administration* over de werken aan de *Ecole Centrale* staat dat er slechts vier professoren in de school kunnen verblijven.⁵⁰

De bebouwing in de abdijs tuin ten zuiden van de kapel, die toen reeds bestond uit drie vleugels, kreeg een nieuwe bestemming. In de vleugel langs de Ottogracht werd een opslagplaats en een lerarenverblijf ondergebracht. Het abtskwartier werd ingericht als een tweede groter lerarenverblijf. Later werd deze vleugel verbouwd en werden de zuilen van de peristyle in 1820 nog gerecupereerd bij de bouw van de vestibule van de bibliotheek. Het voormalig bootshuis langs het Baudelo-leitje werd gebruikt als opslagplaats. Men nam waarschijnlijk de kamers rond de koer in het noorden in gebruik als leslokalen omdat deze het grootst waren. Uit het lessenrooster kunnen we afleiden dat een drietal lokalen kunnen volstaan, één per cyclus.

Uit een tweede verslag van de *Jury Temporaire* weten we dat het de bedoeling was om de bibliotheek op de eerste verdieping in te richten.⁵¹ De *Ecole de Dessin* bevond zich zoals eerder vermeld in het voormalige college van de Augustijnen, waar drie lokalen gehuurd werden.

(48) RAG, Schelvedepartement, 4806.

(49) RAG, Schelvedepartement, 3128/3.

(50) RAG, Schelvedepartement, 2662.

(51) RAG, Schelvedepartement, 3128/3.

Kritiek op de Centrale Scholen

Roelants, een leerling uit de klas van Botte, sprak op de eerste *distribution des prix* in naam van zijn medeleerlingen:

*« C'est en vain que les Partisans et les Apôtres de l'ignorance voudroient calomnier l'Instruction publique et les principes des Professeurs ; la vérité dissipe les ténèbres; leurs blasphemes et leur vociferations seront impuissants auprès de l'homme juste et éclairé. »*⁵²

Deze uitspraak getuigt van de lauwe ontvangst die de *Ecoles Centrales* kregen, niet alleen in onze contreien, maar in de ganse Republiek. Dit was trouwens niet enkel het geval bij het brede publiek, maar ook bij de overheid.

De meeste ontevredenheid omtrent de *Ecoles Centrales* concentreerde zich rond het feit dat het niveau van de lessen veel te hoog lag. In de lagere scholen, zowel nationaal als privé, leerde men enkel lezen, schrijven en rekenen. Met deze beperkte intellectuele bagage moesten dan secundaire studies aangevat worden. Het nieuwe programma zorgde eveneens voor problemen. Voor de meeste leerlingen was het onmogelijk om de klassieke talen of wiskunde zonder degelijke voorbereidende opleiding op een periode van twee jaar onder de knie te krijgen. Ook de zelfstandigheid vereist van de studenten zorgde niet voor de gewenste resultaten. Met een gemiddelde van twee uur les per dag en de rest van de tijd gewijd aan zelfstudie liet men de jongere leerlingen vanzelfsprekend te veel vrijheid.

Deze kritieken kwamen eveneens vanuit politieke hoek en lieten de ouders geloven dat de *Ecoles Centrales* geen lang leven beschoren was, waardoor de inschrijvingen beperkt bleven. Bovendien was het inschrijvingsgeld voor grote delen van de bevolking te hoog, waardoor velen een carrière in het leger prefereerden. Tenslotte stootte het anti-clericale karakter van deze scholen veel ouders af, die voor hun kinderen een religieuze opvoeding wensten. Al deze factoren hypothetiseerden de goede werking en het voortbestaan van de *Ecoles Centrales*.

(52) HEINS M., 1886, p.14.

Bibliothèque Départementale

Dépôt Littéraire

Vanaf hun intrede in Gent hadden de Franse overheersers alle geconfisqueerde goederen, op vraag van de *Administrateurs du Département de l'Escaut*, waaronder Van Hulthem en Coppens, ondergebracht in de Baudelo-abdij.⁵³ De bibliotheek van de Baudelo-abdij was immers aangeduid als een *dépôt littéraire*, een verzamelplaats voor alle geconfisqueerde drukwerken en manuscripten van het departement.

«... la ci-devant Abbaye de Baudeloo, où vous avez déjà fait transporté la majeure partie des bibliothèques des couvents supprimés de votre arrondissement...»⁵⁴

Het ging onder andere over de boeken, archiefstukken en registers van de abdijen van de Recolletten, *Carmes-chauffées* en *déchauffés*, Dominicanen, Augustijnen, de abdijen van Waerschoot en Tronchiennes, de *administration du Vieux-bourg*, van het voormalige *Conseil de Flandres* en van de abt van de Sint-Pietersabdij, de Capucijnen, deze van de religieuzen van de Sint-Pietersabdij en deze van de voormalige *états*. Deze lijst met bibliotheken is zeker niet volledig. Op andere documenten vinden we namelijk kosten terug voor het transport naar Gent van de bibliotheken van Oudenaarde, Ename, Dendermonde, Bottelaere, Sint Niklaas, Eekloo, Ninove, Aalst en Geraardsbergen.⁵⁵ Over de bibliotheekcollectie van de Baudelo-abdij zelf wordt niets gezegd. Ook op een inventaris van de goederen van de abdij is hierover niets terug te vinden.⁵⁶

De verzamelde werken werden onmiddellijk nagekeken op hun bruikbaarheid op educatief vlak. Coppens en Van Hulthem, respectievelijk voorzitter en secretaris van de *Jury Temporaire* vermeldden in hun verslag aan de minister van Binnenlandse Zaken de titels van interessante werken. Vanzelfsprekend bevatten de religieuze bibliotheken vooral theologische werken, die waren voor de nieuwe machthebbers niet essentieel en mochten verkocht worden. Verder waren de geconfisqueerde bibliotheken ontoereikend om een basis te vormen voor het vernieuwde onderwijsprogramma van de *Ecoles Centrales*. Er was weinig over de klassieke auteurs, niets over moderne literatuur, niets over geneeskunde en niets over chemie en fysica. Onmiddellijk richtten Coppens en Van

(53) RAG, Schelvedepartement, 3128/3.

(54) Citaat uit een brief van de minister van Financiën aan de *Administrateurs du Département de l'Escaut*. RAG, Schelvedepartement, 2685/18.

(55) RAG, Schelvedepartement, 4806.

(56) *Inventaire des meubles de l'abbaye et couvent de Baudeloo à Gand*, Inventaris Vliegende Bladen IV B13(4).

Hulthem het woord tot de minister van Binnenlandse Zaken met de vraag om enkele dubbel exemplaren uit de nationale depots te schenken. De bibliotheek van de voormalige *Académie des Sciences* bevatte wel enkele werken die nuttig waren voor de *belles-lettres*, eveneens werd een mooie collectie woordenboeken gerecupereerd. Niettemin aanzagen Coppens en van Hulthem dit als een mooie basis voor een publieke bibliotheek, vooral met de goedbewaarde werken van de Sint-Pietersabdij en de voormalige *Conseil de Flandres*.

Bibliothèque Départementale

Voor de vorming van de bibliotheek in deze vroege fase waren drie documenten van belang. Het decreet van 8 *pluviose* jaar II (27 januari 1794) dat de oprichting van een *Bibliothèque Départementale* eiste, de wet *Daunou* en de regelgeving omtrent bibliotheken in de *Instruction pour la formation des bibliothèques dans les départements*.

In de meeste publicaties wordt de verdienste voor het oprichten van een Gentse bibliotheek grotendeels toegeschreven aan één man, Charles Van Hulthem. Afgezien van de grote verdienste van deze Gentenaar, werd de oprichting van een *Bibliothèque Départementale* geëist door het decreet van 8 *pluviose* jaar II (27 januari 1794) en volgden de gebeurtenissen in Gent letterlijk dit decreet. Per departement moest één openbare bibliotheek worden opgericht. Het decreet bepaalde dat de *dépôts littéraires* omgevormd werden tot departementale bibliotheken. In de meeste gevallen was dit een duur en langzaam proces. Zo ook in Gent, waar de bibliotheek slechts in het begin van de 19^{de} eeuw zijn deuren voor het publiek zou openen.⁵⁷

Op 7 *pluviose* jaar V (26 januari 1797) werd het decreet van 3 *brumaire* jaar IV (25 oktober 1795), de zogenaamde *Loi Daunou* betreffende het onderwijs, van kracht in het *département de l'Escaut*. Deze wet betrof, naast de afschaffing van de schoolplicht, ook de afschaffing van religieuze onderwijsinstellingen en de vervanging ervan door lekenshulen. Voor iedere 1000 inwoners werd een *Ecole Normale* opgericht. Die moest de leerlingen voorbereiden op het middelbaar onderwijs, dat moest gegeven worden in vrije scholen of staatsscholen, de zogenaamde *Ecoles Centrales*. Bij elk van deze *Ecole Centrale* diende een bibliotheek en een museum worden voorzien. De wet kan dus gezien worden als de basis voor de ontwikkeling van de Gentse openbare bibliotheek.

Voor de organisatie van deze bibliotheken in de departementen moest steeds uitgegaan

(57) MACHIELS J., 1993, p.58.

worden van de *Instruction pour la formation des bibliothèques dans les départements*.⁵⁸ De gigantische hoeveelheid geconfisqueerde boeken werden vooreerst in drie groepen verdeeld. Met de eerste groep moest men de bibliotheken vormen van de *Ecoles Centrales, Spéciales* en *Supplémentaires*. De tweede groep betrof de rest van de waardevolle boeken die men diende te verzamelen in kleine bibliotheken op die plaatsen waar depots waren aangelegd, maar geen scholen waren. Tenslotte moesten de overige boeken verkocht worden om zo een deel van de kosten van de bibliotheken te dragen.

De bibliotheken van de *Ecoles Centrales* hadden een drievoudige opdracht. Hun eerste taak bestond erin de leerlingen en leerkrachten van de *Ecole Centrale* bij te staan in hun studie. Ten tweede waren ze de uitgelezen bron voor de zelfstudie die een belangrijk deel uitmaakte van de opleiding aan de *Ecoles Centrales*. Zodus dienden ze de hiaten te vullen in het lessenpakket. Als laatste werd verwacht dat ze enkele dagen per week zouden openstaan voor het publiek. Misschien verklaart de volgende passage de uiteindelijk nogal late publieke openstelling van de *Bibliothèque Départementale*.⁵⁹

« ...à mesure que les bibliothèques des écoles seront formées, il en sera dressé un catalogue dont il sera adressé sur-le-champ une expédition au Ministre de l'intérieur ; et ce sera qu'après cette formalité remplie, que chaque bibliothèque pourra être ouverte, soit au public, soit même aux usages de l'école. Le premier soin doit donc être de faire ce catalogue. »

Het samenbrengen van de boeken van al de verschillende bibliotheken uit het departement in de kleine bibliotheek van de voormalige Baudelo-abdij en het wegroven van vele belangrijke werken, bemoeilijkte uiteraard de aanmaak van deze catalogus.

*« Un grand nombre de livres se trouvent entassés dans plusieurs chambres, il aurait été difficile d'en faire un catalogue complet. Mais dès que les livres seront transportés au nouveau local le bibliothécaire se propose de faire imprimer dans un ordre systématique le catalogue de la bibliothèque centrale... »*⁶⁰

De eerste catalogus kwam er uiteindelijk pas in 1818, opgesteld door de toenmalige bibliothecaris Walwein de Tervliet. De bibliotheek was, evenwel zonder de verplichte catalogus, al vele jaren vroeger geopend voor het publiek.

(58) MACHIELS J., 1993, p.65.

(59) ROBERT U., 1883, p.71.

(60) LEEMPUT J.& VAN HULTHEM C.& BOTTE P., 1801, p.12.

De eerste bibliotheek

Hoewel de enorme hoeveelheid boeken al snel voor problemen zorgde, kon de kapel niet onmiddellijk worden ingericht als bibliotheek. Dit was oorspronkelijk de bedoeling, zoals uit een rapport van *le Conseil d'Ecole Centrale du département de l'Escaut* aan *l'Administration Centrale du département de l'Escaut* van 29 thermidor jaar V (16 augustus 1797) blijkt.

« *lors de l'établissement de l'école centrale, l'administration de ce département, considérant que la chapelle de la dite école destinée à y placer la bibliothèque servait momentanément de temple de la loi, et que n'ayant d'autres lieux pour placer provisoirement la bibliothèque de l'école que dans l'endroit destiné pour la classe du dessin arrêta que la leçon du dessin serait donnée au collège des cy-devant augustins.* »

Er zijn twee redenen waarom de kapel zijn oorspronkelijke bestemming als bibliotheek niet kreeg. De kapel was in de chaos van de eerste maanden van de tweede Franse bezetting, reeds in gebruik genomen als *Temple de la Loi*.⁶¹ Door de oprichting van de *Bibliothèque Départementale* was er geen plaats meer in het Baudelocomplex voor de *classe de dessin* en werd deze verplaatst naar het Augustijnencollege.⁶²

De tweede reden waren de hoge kosten die de inrichting van de bibliotheek in de kapel zou vragen. De inrichting van de *Bibliothèque Départementale* in de kleine bibliotheek van de voormalige Baudelo-abdij was een goedkopere oplossing.⁶³ Uit een rekening in het rijksarchief van 3 oktober 1796 blijkt dat de kosten voor het inrichten van de *Ecole Centrale* zo laag mogelijk gehouden werden.⁶⁴ De grootste verliespost in het vrijgestelde budget was het transporteren van de boeken uit de bibliotheken van abdijen

(61) Na de inbeslagname van de kapel in 1796 ketsten de plannen van de dienst *Domaines Nationales* om de kerk te verkopen af op bezwaren van enkele Gentenaars. Zij stelden de Franse bezetter voor om de kapel te gebruiken als *Temple de la Loi*. Op 2 pluviöse jaar V (21 januari 1797) vond er de feestelijke herdenking plaats van de onthoofding van Lodewijk XVI. De kapel was eigenlijk te klein voor de republikeinse feesten.

(62) Omdat dit extra kosten met zich meebracht - zoals de nood aan een extra conciërgeverblijf in het Augustijnencollege - was het belangrijk om de *salle de dessin* terug te brengen naar de Baudelo-complex wanneer de benodigde ruimtes beschikbaar werden. Aangezien de *Ecole Centrale* echter voortijdig werd opgeheven, zou dit nooit gebeuren.

(63) De latere verbouwwerken aan de kapel bij de transformatie naar *Bibliothèque Départementale* kosten niet minder dan 7.850 francs. Uit: RAG, Scheldepdepartement, 3859/6.

(64) Zie paragraaf *Indeling van de Ecole Centrale* in deel *Ecole Centrale*, hoofdstuk 1792-1804.

in Oudenaerde, Ename, Dendermonde, Aalst, Eeklo, Bottelaere, Ninove, Nevele, Sint-Niklaas en Geraardsbergen naar de *Ecole Centrale*. De enige kosten die gemaakt werden om de bibliotheek van de voormalige abdij gebruiksklaar te krijgen, was de '*construction du lambris de la bibliothèque*' voor een totaal van 300 livres.⁶⁵

Op 20 floréal jaar V (9 mei 1797) ging men in België daadwerkelijk over tot de definitieve organisatie van de *Bibliothèques Départementales* op de plaatsen waar de *dépôts littéraires* reeds gevestigd waren.

Tot het najaar van 1802 zouden alle boeken in de bibliotheek van de voormalige abdij opgeslagen blijven.⁶⁶ Deze bibliotheek was echter veel te klein, zodat vele boeken bewaard moesten worden in de naburige kamers.⁶⁷

« *Les principaux ouvrages sont réunis dans l'ancienne bibliothèque de l'abbaye. Cette salle est trop petite pour renfermer les livres, il s'en trouve un grand nombre dans les chambres voisines...* »

Er ging geen week voorbij of de meest waardevolle exemplaren werden uit dit depot gehaald en opgestuurd naar Parijs.

De bibliotheek in de kapel

Hoewel op 30 vendémiaire jaar VI (21 oktober 1797)⁶⁸ en op 2 pluviöse jaar VI (21 januari 1798)⁶⁹ toch nog republikeinse vieringen doorgingen in de oude abdijskerk, werd uiteindelijk besloten dat de kerk niet groot genoeg was voor de decadaire en patriotische feesten.⁷⁰ Op 14 pluviöse jaar VI (2 februari 1798) werd beslist om de Sint-Michielskerk in te huldigen als de *Temple de la Loi*.⁷¹ Op 30 thermidor jaar VI (17 Augustus 1798) vond hier de eerste prijsuitreiking van de *Ecole Centrale* plaats.⁷²

Nu de *Temple de la Loi* elders gevestigd was, kon de kapel eindelijk worden ingevuld als *Bibliothèque Départementale*. Uiteraard moesten hiervoor eerst verbouwingen gebeuren.

(65) RAG, Schelvedepartement, 4806.

(66) De *Bibliothèque Départementale* kon pas ten volle gebruikt worden na 20 ventôse jaar X (11 maart 1802), aangezien Charles Van Hulthem op deze datum over de toestand van de kapel het volgende schrijft: '*la salle de la bibliothèque qu l'on est occupé à construire sera une des plus élégantes et plus vastes des départements*'. RAG, Schelvedepartement, 2385/1.

(67) LEEMPUT J. & VAN HULTHEM C. & BOTTE P., 1801, p.12.

(68) Ter nagedachtenis van de generaal Hoche.

(69) Ter aanleiding van de herdenking van de onthoofding van Louis XVI.

(70) Dit waren feesten op de tiende dag van de republikeinse week.

(71) CLAEYS P., 1902.

(72) PAS P., 1998, p.109.

Jean-Baptiste Pisson

21 maart 1763 (Gent) - 9 december 1818 (Gent)

De ouders van Pisson waren niet bemiddeld zodat hij reeds van jongsaf een klein dagloon moest verdienen als schrijnwerker. Onder het beschermheerschap van ridder Dons van Lovendegem kon hij kosteloos de lessen bouwkunde aan de Koninklijk Academie volgen. Onder leiding van zijn leermeester J.A. d'Huyvetter (1750-1829) maakte hij grote vorderingen, zodat hij in 1784 en 1786 respectievelijk de tweede en de eerste grote prijs van de klas voor bouwkunde behaalde. Na nog even als schrijnwerker actief te zijn geweest, werd hij in 1789 vrije meester en tegelijkertijd suppoost in het ambacht van de timmerlieden-schrijnwerkers. Later hield hij zich bezig met het opmaken van plannen van de door de Fransen verkochte kloostereigendommen. In 1801 ontwierp hij de departementale kolom, die ter vervanging van de Vrijheidsboom op de Vrijdagmarkt werd geplaatst. Een besluit van 22 *fructidor* jaar X (9 september 1802) stelde Pisson aan tot architect van de stad Gent. Later wordt hij benoemd tot architect-expert, verbonden aan het bureau voor openbare werken van de stad Gent. Zijn eerste belangrijke opdracht was de inwendige aanpassing van het stadhuis in het vooruitzicht van de komst van Napoleon in juli 1803. Hij was ook belast met het herbouwen van de stadspoorten. Op 8 januari 1809 werd Pisson benoemd tot directeur van de *klasse van bouwkunde* van de *Société des Beaux-arts et de littérature de Gand*. Na zijn dood werd hij in deze functie opgevolgd door L. Roelandt. In juni 1809 gaf Pisson, omwille van zijn andere werkzaamheden, zijn ontslag als stadsarchitect. Door het Hollands bestuur werd hij in 1816 aangezocht om een monument te ontwerpen ter herinnering aan de slag van Waterloo. Het ontwerp kwam door zijn vroegtijdige dood nooit tot uitvoering.

Bron: DUVERGNER J., *Nationaal biografisch woordenboek*, Paleis der Academiën, Brussel, 1970, p.671.

Architect Pisson kreeg de opdracht de kapel aan te passen aan haar nieuwe functie als bibliotheek. Het interieur diende helemaal ontruimd te worden en er moesten rekken aangebracht tussen de pijlers van de hoofdbeuk en de wanden van de zijbeuken.⁷³ Hiervoor werden de marmeren pilasters in de wanden van de zijbeuken weggekapd en werd eveneens één zijde van de pijlers weggenomen. Het middendeel van de kerk zou dienst doen als leeszaal.⁷⁴ De ingang van de bibliotheek bevond zich op dezelfde plaats waar vroeger de ingang van de abdijkerk was geweest.

Uit een document uit 6 *fructidor* jaar VII (23 augustus 1798) blijkt echter dat de werken aan de *Bibliothèque Départementale* werden uitgesteld, net als de bouw van de serres en de orangerie van de geplande botanische tuin.⁷⁵

« Mais si vous me demandez mon avis sur ce qui est possible de faire pour accorder les besoins de l'école avec l'économie que nécessite la situation des finances du gouvernement, je vous dirai que je ne vois rien qui s'oppose à l'aliénation de l'orangerie et de la brasserie conformément à l'intention du ministre et que l'immensité du jardin peut permettre d'en détacher une portion pour faire de ces batimens un parti plus avantageux ⁷⁶; que parmi les objets que l'on regarde comme très urgens, et que l'on porte à une somme de 74,054,12., il parait qu' on peut en séparer la serre et orangerie par la raison cy devans, le grand escalier et peut-être la bibliothèque, dont [on] pourrait remettre l'exécution à des temps plus heureux »

Deze '*temps plus heureux*' verwijst zonder twijfel naar de Boerenkrijg, die in het najaar van 1798 plaatsvond. Hoewel de Boerenkrijg niet slaagde in zijn opzet, zorgde het toch voor een vertraging van de inrichting van de departementen. Dit dieptepunt in de Franse periode werd echter gevolgd door een periode van grote bloei. Op 19 *brumaire* jaar VIII (10 november 1799) greep Napoleon Bonaparte de macht. Hij verenigde de uitvoerende en inrichtende macht in één persoon en benoemde het politieke personeel op basis van bezit en politieke functies van voor 1789. Zijn constante en daadkrachtige optreden wekte in de Zuidelijke Nederlanden een vertrouwen op dat het sinds lang niet meer gekend had.

(73) Ibid., p.110.

(74) Zoals blijkt uit een document uit 1801: *Devis des ouvrages à faire pour l'établissement de la bibliothèque de l'école centrale dans la ci devant église de Baudeloo*. RAG, Schelvedepartement, 3859/6. Zie addendum 3.

(75) RAG, Schelvedepartement, 2662.

(76) Het gaat hier over de orangerie en de brasserie van de oude abdij die toen nog niet waren afgebroken. De minister van Financiën had geopperd dat deze gebouwen aan het eind van de tuin, langs de Leie, misschien beter verkocht konden worden omwille van hun commerciële waarde.

Uit een kostenbalans van 5 *brumaire* jaar IX (27 oktober 1800) blijkt dat de werken aan zowel de serres als de bibliotheek eindelijk begonnen waren. Of zoals de tweede paragraaf ons vertelt;

« pour la construction et le placement d'une partie de la bibliothèque de l'école dans le local destiné à cet usage d'après destination[...]fr 3.500 [...] nota: les livres ne peuvent être placés faute de local convenable la plus grande partie se trouve encore entassée dans des chambres. »

In het najaar van 1801 wordt dan eindelijk het werk in de kapel aangevangen, zoals een rekening van 23 *prairial* (12 juni) ons toont.⁷⁷

Vooreerst werd de kapel volledig leeggehaald. '*Estimation des matériaux qui doivent être donnés en payement à l'entrepreneur pour l'établissement de la bibliothèque publique dans l'église de Baudelo*' geeft een lijst van de elementen, die weggehaald moesten worden uit de kapel om de kosten van de verbouwing te drukken.⁷⁸ Al het kerkelijke meubilair werd uit de abdijkerk gehaald en aan de ondernemer afgestaan; de kerkbanken, de ijzeren hekkens die het koor van de kerk scheidden, de twee zijaltaren met hun beeldhouwwerk en zelfs het hoofdaltaar. De beelden en kolommen van het hoofdaltaar werden naar het op te richten *Musée du département de l'Escaut* gebracht. Het volledig koor werd ontmanteld. Er moest in de plaats wel een nieuwe bekleding in marmer geplaatst worden. De stenen vloer werd uitgebroken om vervangen te worden door een houten vloer, waarvoor de ondernemer gebonden was aan het gebruik van planken afkomstig van de bibliotheek van de Sint-Pietersabdij. Ook de planken uit de bibliotheek van de voormalige Baudelo-abdij, de eerste locatie van de *Bibliothèque Départementale*, werden trouwens weggehaald als betaling.

De verbouwing zelf wordt beschreven in '*Devis des ouvrages à faire pour l'établissement de la bibliothèque de l'école centrale dans la ci devant église de Baudeloo*' van 9 *prairial* jaar IX (29 mei 1801).⁷⁹ Tenslotte toont een kostenoverzicht van de stad Gent van 27 maart 1802 de verbouwingkosten aan de bibliotheek voor de som van 9000 *livres* en het honorarium van stadsarchitect Pisson van 2000 *livres*, zodat men er kan van uitgaan dat de verbouwing in 1802 afgewerkt was.⁸⁰ We kunnen ons een beeld van de verbouwing vormen aan de hand van de vermelde documenten en van plannen uit 1818 van de hand van Lodewijk Roelandt, die een zicht bieden op het interieur van de kerk.⁸¹

(77) RAG, Schelvedepartement, 2662.

(78) RAG, Schelvedepartement, 3859/6. (zie addendum 3)

(79) RAG, Schelvedepartement, 3859/6.

(80) RAG, Schelvedepartement, 3744/4.

(81) UG, kaartenzaal, map 'bibliotheek'.



Fig.10. Beeld op de pijlers van het middenschip waarop men duidelijk het weggekapte deel van de pijler kan zien, waar in 1801 boekenrekken werden tegen gebouwd. (foto auteurs)

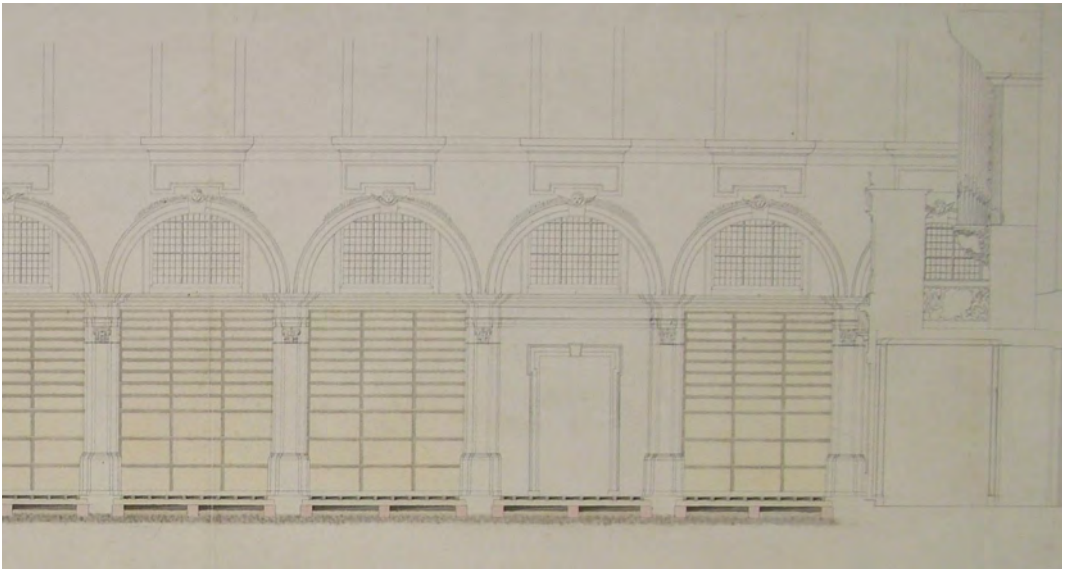

Fig.11. Doorsnede van de hand van Roelandt voor interieurwerken in 1818. De tekening, met rechts het orgel, geeft een goed beeld van hoe de bibliotheek er vanaf 1801 moet hebben uitgezien. (UG, kaartenzaal, map 'bibliotheek van de universiteit')

Hieruit blijkt dat, hoewel men uit de beschrijving van de werken zou kunnen afleiden dat het ging om een nogal brute ingreep, het tegengestelde waar was. Er werd niet alleen aandacht besteed aan de positionering en het vochtvrij houden van de rekken, ook de vormgeving van zowel de rekken als het overige bibliothecaire meubilair werd vastgelegd. Een beschrijving van de tafel in de leeszaal uit het bestek duidt de graad van detaillering die werd nagestreefd.⁸²

« Tout le mobilier de l' ancienne bibliothèque sera transporté dans la nouvelle et un autre l' entrepreneur fournira une table de trois mètres de diamètre soutenue par des cariatides et couvertes d'un drap noir, avec double chaises de bois de cerisier garnies en crin et couvertes en cuir. »

Door het weggappen van delen van het kerkinterieur, kon men de rekken zo in het interieur inpassen zodat hun kroonlijst, die overigens identiek was aan de kroonlijst van de pijlers van de kerk, een doorlopende horizontale strook vormde, die de verschillende elementen van de kerk visueel met elkaar verbond. Het is onmogelijk op te maken of er enkel rekken dwars op het middenschip stonden of ook rekken geplaatst waren langs de wanden van de zijbeuken. De barokke ondulerende orgelboog, die het interieur waarschijnlijk sierde sinds de aankoop van het orgel in 1774, leidde de bezoeker binnen via een ovalen tussenruimte, die langs de middelste poort uitgaaf op het middenschip van de kerk.⁸³ In ieder geval moet de ruimte met zijn fijne zwart-wit marmers gecombineerd met de bruine tinten van de plankenvloer en de rekken een mooie indruk gemaakt hebben op de bezoekers van de eerste openbare bibliotheek in Gent.

Het boekenbestand

Gent beschikte zo over een *Bibliothèque Départementale* waar de werken van de geconfisqueerde collecties zorgvuldig konden gecatalogiseerd, bewaard en gerangschikt worden. Leemput, lid van de *Conseil d'Administration de l'Ecole Centrale du département de l'Escaut* volgde zijn collega Van Hulthem als bibliothecaris op en kreeg de bibliotheek

(82) *Devis des ouvrages à faire pour l'établissement de la bibliothèque de l'école centrale dans la ci devant église de Baudeloo.* van 29 mei 1801 RAG, Schelvedepartement, 3859/6. Zie addendum 3.

(83) De twee zijdelingse poorten waren afgeschermd met een boekenkast. *Devis des ouvrages à faire pour l'établissement de la bibliothèque de l'école centrale dans la ci devant église de Baudeloo.* van 29 mei 1801. RAG, Schelvedepartement, 3859/6. Zie addendum 3.

onder zijn hoede.⁸⁴ De reeds uitgebreide collectie, werd verrijkt met boeken van heel wat Gentse instellingen; van de voormalige Sint-Pietersabdij, de bibliotheken van de Franciscanen, de geschoeide en ongeschoeide Kapucijnen, de abdijen van Drongen en Waarschoot, het bestuur van de *Oudburg* en de *Raad van Vlaanderen*.

Op 9 *thermidor* jaar IX (28 juli 1801) verhalen Charles Van Hulthem, L. Botte en J. Leemput in een uitvoerig rapport aan de minister van Binnenlandse Zaken de toestand van de *Ecole Centrale*.⁸⁵ Ook de *Bibliothèque Départementale* komt aan de beurt. Er volgt een opsomming van de belangrijkste werken in de bibliotheek gerangschikt per onderwerp; theologie, rechten, wetenschappen, belles lettres, geschiedenis, literatuurgeschiedenis en de nieuwe aankopen voor de *Ecole Centrale*;

« *ce coup-d'oeil rapide suffit pour se faire une idée des ouvrages qui existent à la bibliothèque Centrale. Il y a un excellent fond de livres ; mais il en manque un grand nombre dans la littérature, les sciences et les arts. Les ouvrages modernes y manquent surtout, on a acheté les plus nécessaires avec 1000 francs que le gouvernement a accordés l'an 8 à la bibliothèque et 1200 francs que le bibliothécaire y a ajoutés, pris sur ses appointements.* »

Naast het feit dat bibliothecaris Van Hulthem in belangrijke mate bijdroeg tot het budget van de bibliotheek, blijkt verder in het rapport ook dat hij succesvol de lacunes in het boekenbestand heeft trachten te vullen met meerdere werken uit zijn eigen bibliotheek.⁸⁶ Vanaf het jaar VIII (1799-1800) kreeg de *Bibliothèque Départementale* 1000 francs van de prefect voor de aankoop van werken en schonk de minister van Binnenlandse Zaken een aantal belangrijke werken uit de Parijse *Imprimerie de la République*.⁸⁷ In die jaren kreeg de bibliotheek een subsidie van het departement voor onderhoud en uitbreiding. Ook de stad kwam regelmatig financieel tussenbeide.⁸⁸

(84) In 1797 werd Van Hulthem als bibliothecaris benoemd, maar deze had reeds andere bekommernissen na een benoeming als lid van de regering. (Corps Legislative) Uiteindelijk werd toen Leemput gekozen. Twee jaar later, na de terugkeer van Van Hulthem naar Gent, volgde hij op zijn beurt Leemput op als bibliothecaris. In 1802 werd hij verplicht na een nieuwe benoeming als lid van le *Tribunat* (de kamer van volkstegenwoordigers in Parijs), zich te laten vervangen door M. Wallez. Na de onderdrukking van het *Tribunat* op 4 juli 1807, keerde Van Hulthem terug naar Gent en werd in 1809 wederom bibliothecaris van zijn geliefde bibliotheek om een klein jaar later opnieuw vervangen te worden, deze keer door Walwein de Tervliet. NEVE J E., 1927, p.227.

(85) Zie ook de paragraaf *Ecole Centrale du Département de L'Escaut* in het deel *Ecole Centrale*, hoofdstuk 1792-1804.

(86) Van Hulthem leverde 1.200 francs in van zijn jaarsalaris voor de aankoop van boeken.

(87) NEVE J.E., 1927, p.227.

(88) Ibid., p.228.

Statuut van de bibliotheek

Per decreet werden op 8 *pluviose* jaar XI (28 januari 1803) alle bibliotheken van de centrale scholen, met andere woorden alle openbare bibliotheken in België op dat moment, toevertrouwd aan de goede zorgen van de steden waarin ze gelegen waren. Gezien de financiële lasten wilden de Fransen zich al enkele jaren van deze bibliotheken ontdoen. De *Bibliothèque Départementale* werd op 3 *prairial* jaar XII (23 mei 1804) stadsbibliotheek.⁸⁹ In het Gentse stadsarchief bevindt zich een plan uit 1804 van de toenmalige stadsarchitect Pisson dat allerlei geplande veranderingen aanduidt die de omschakeling van *Ecole Centrale* naar *Lycée* noodzakelijk gemaakt had. Ook voor de bibliotheek waren er veranderingen gepland, waarover meer in het volgende hoofdstuk. Het plan toont de uitbreiding van de bibliotheek, met onder andere een aangepaste hoofdingang. En zoals we uit een rapport leren van de burgemeester van Gent aan de prefect Roederer op 28 *germinal* jaar XII (18 april 1804), was de bibliotheek een succes in alle opzichten.

« *La Bibliothèque est déjà fort nombreuse, son emplacement est un des plus beaux et des plus élégant que puisse se rencontrer.* »

De nieuwe bibliotheek zou dus eigenlijk maar net twee jaar dienst doen voor de *Ecole Centrale*. Het bleek echter ook een moeilijke taak om enerzijds verbonden te zijn met een school en anderzijds als openbare bibliotheek te dienen. Was de bibliotheek er voor de school als een soort hulpmiddel bij het onderricht, of had ze een veel bredere taak te vervullen als een element voor volksverheffing voor de gehele stad, zelf voor het gehele departement. In de *Ecole Centrale* van Brussel leverde dit in ieder geval veel problemen op: personeelsgebrek, openingsuren, voorrang voor professoren, kredietverlening, enz.⁹⁰ In de Gentse archieven zijn hiervan weinig sporen terug te vinden.

Wanneer de *Bibliothèque Départementale* nu werkelijk voor het eerst zijn deuren openstelde voor het publiek is niet echt duidelijk. In ieder geval was de bibliotheek vanaf 1800 op de even dagen van de republikeinse week, behalve op de tiende dag, opengesteld voor het publiek: in de voormiddag van 10 tot 12u en in de namiddag van 14 tot 16u, tijdens de winter, of van 15 tot 17u tijdens de zomermaanden.⁹¹ Vanaf 1804 was de bibliotheek open op dinsdag, vrijdag en zaterdag.⁹² Gedurende deze jaren werden er

(89) CLAEYS P., 1902.

(90) MACHIELS J., 1993, p.64.

(91) RAG, Schelvedepartement, 3128/3.

(92) RAG, Schelvedepartement, 3744/2.

door de bibliothecaris zelf lessen bibliografie en literatuurgeschiedenis gegeven. Gezien de kapel waarschijnlijk pas klaar was in het najaar van 1802, en de lessen reeds eind oktober 1800 aangevat waren, moeten deze eerst nog plaatsgevonden hebben in de oude bibliotheek van de voormalige abdij.⁹³

(93) De laatste betaling aan Pisson voor het werk aan de bibliotheek gebeurde op 27 maart 1802. Uit: RAG, Schelvedepartement, 2662.

Johan hendrik Mussche

20 juni 1765 (Gent)- 24 december 1834 (Gent)

Zijn vader was tuinier in Lochristi bij de Gentse Bisschop Lobkowitz. Rond 1780 vervulde hij zijn studies in een pensionaat te Ath. Na zijn literaire studies, wou de jonge Mussche net als zijn vader tuinier worden. Mussche begon zijn opleiding aan de pas gestichte *Jardin Botanique de l'Ecole Centrale du Département de l'Escaut*, onder de vleugels van Bernard Coppens, professor *Histoire Naturelle* aan deze school. Na 1804 wordt de tuin snel een modeltuin. Mussche breidde voortdurend het plantenbestand uit. In 1809 publiceert hij '*Catalogue des Plantes du Jardin Botanique de la ville de Gand*'. Een werk dat in 1810 werd uitgebreid met een supplement. Een nieuwe versie verscheen in 1817 onder de titel '*Hortus Gandavensis, ou tableau générale de toutes les plantes exotiques ou indigènes cultivées dans le jardin botanique de la ville de Gand*'. De vakbekwaamheid van Mussche als tuinier en zijn volharding in het introduceren van nieuwe planten hebben zeker bijgedragen tot de ontwikkeling van de Gentse tuinbouw in het begin van de 19^{de} eeuw. Tijdens de Hollandse overheersing werd de tuin overgedragen aan de universiteit. Mussche bleef evenwel hoofd tuinier. Door zijn vele contacten met tuiniers in het buitenland en zijn goede naam, kon hij vele planten verkrijgen voor de Botanisch Tuin. Koning Willem I decoreerde hem met de *Orde royal du Lion Néerlandais*.



Bron: DE SEYN E., *Dictionnaire biographique des sciences, des lettres et des arts en Belgique*, L'Avenir, Brussel, 1935, p.769.

Jardin Botanique du Département de l'Escaut

Het ontstaan van de Jardin Botanique

Het ontstaan van de Botanische tuin in Gent, hangt nauw samen met de invoering van het Franse republikeinse onderwijs. In de opgerichte *Ecole Centrale* verschoof het accent dat in de kerkelijke instellingen op het Latijn had gelegen volledig naar de natuurwetenschappen. De onderwijsmethode diende aanschouwelijk te zijn en uit te gaan van experimenten en waarnemingen. Voor die reden moest in elke *Ecole Centrale* een bibliotheek, een plantentuin, een natuurwetenschappelijke collectie en instrumenten voor wetenschappelijke practica voorhanden zijn.⁹⁴

Toen de Baudelo-abdij werd geconfisqueerd en later werd aangewezen als *Ecole Centrale* werd ook de voormalige tuin van de abdij door de Franse overheerser ingepalmd. Deze tuin was zelfs van doorslaggevend belang bij de keuze voor de Baudelo-site door de *Jury Temporaire des Arts et Sciences*, de commissie die op zoek moest naar geschikte locaties.⁹⁵

*«...mes collègues et moi, nous choisîmes, d'après l'autorisation qui nous en avait été donnée, l'Abbaye supprimée de Baudeloo, sur-tout à cause de la beauté et l'étendue de son jardin ; ce choix approuvé par l'Administration départementale, fut confirmé par le gouvernement... »*⁹⁶

Ook het *Département de l'Escaut* was deze mening toegedaan en in 1797, bij de stichting van de *Ecole Centrale*, kreeg de vermelde abdijtuin de bestemming van botanische tuin, als deel van de *Ecole Centrale*.

Bernard Coppens, de toenmalige voorzitter van de *Jury Temporaire de l'Ecole Centrale* en *professeur d'histoire naturelle*,⁹⁷ werd aangeduid als directeur en stadsarchitect Pisson stond in 1800 in voor het ontwerp van de tuin, dat echter grotendeels door Coppens zelf bepaald was.⁹⁸ Hoofdtuinier werd De Moer uit Brussel, die na enkele jaren werd opgevolgd door Johan Hendrik Mussche.

(94) Zie wet Daunou bij paragraaf *Wetten en decreten* in deel *Ecole Centrale*, hoofdstuk 1792-1804.

(95) Charles Van Hulthem en Bernard Coppens waren respectievelijk secretaris en voorzitter van deze commissie. Voor meer informatie over deze keuze kan men terecht bij VIANE, 2000, p.16.

(96) VAN HULTHEM C., 1837, p.51.

(97) Waarvan de botanica ongetwijfeld deel van uitmaakte.

(98) MUSSCHE J.H., 1817, p.1.

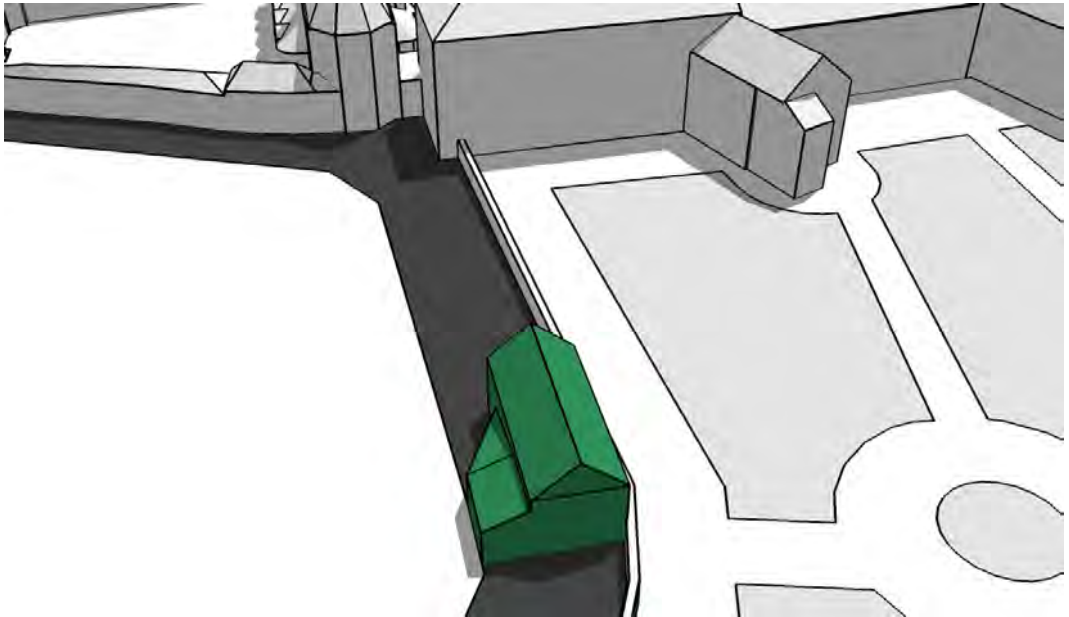

Fig.12. Dit gebouw dat, samen met de Prelaatshuis was verkocht, werd later terug aangekocht om te dienen als woning van de tuinier.

Vorbereidende werken aan de botanische tuin

Voor de botanische tuin echter kon worden aangelegd naar het plan van Pisson en Coppens, moest de abdijtuin nog heel wat veranderingen ondergaan. Uiteindelijk zou de botanische tuin haar deuren pas openen in 1799.⁹⁹

Om het te beplanten oppervlak zo groot mogelijk te maken werd de monding van de Minnemeers in de Leie stroomopwaarts verschoven.¹⁰⁰ Hierbij dienden een aantal dienstgebouwen van de vroegere abdij gesloopt te worden, omdat ze in de weg stonden en vooral omdat ze van geen enkel nut konden zijn voor pas gestichte *Ecole Centrale*. Hun positie uitkijkend op de Schelde en gelegen tegen de Oude Vest maakte hen echter, volgens de minister van Financiën, erg aantrekkelijk voor de handel. Bij een eventuele verkoop zouden deze gebouwen veel geld kunnen opleveren.¹⁰¹

De *Conseil d'Administration de l' Ecole Centrale du département de l' Escaut* had hier een andere mening over.¹⁰² Een brief aan de *Administration Centrale du département de l'Escaut* geeft een ruimere omschrijving van deze gebouwen;

« ... personne de vous ignore que ces batimens et magasins se bornent à une remise et un hangar ayant servi ci-devant pour la brasserie et la boulangerie de l'abbaye, et qui tous deux n'ont qu'un rez-de-chaussée, sont dans un état très delabré, font parti de l'ensemble du jardin et nous offrent le seul emplacement bien opposé pour la construction de serres et orangerie. D'ailleurs citons quand-même ce petit local serait aussi inutile qu'il est avantageux et même indispensable à l'école centrale, on ne pourrait le vendre qu'en sacrifiant une partie essentielle du jardin, ces places n'ayant issue que sur l'Escaut et nullement sur les rues adjacentes... »

Er werd beslist om de gebouwen in de volgende jaren te slopen. In 1798 werd de keuken afgebroken. Ook de rosmolen, de bakkerij en de mouterij, die allen waren ondergebracht in één langwerpig gebouw, werden gesloopt. In 1799 volgde de brouwerij. Ook een haaks daarop staand houtmagazijn, in het verlengde van de Baudelo-straat, werd afgebroken. De toegangspoort tot de vroegere abdijtuin uit 1695, op de hoek van de Baudelostraat en de Oude Vest, werd behouden als publieke ingang van de botanische tuin. De toegangshekkens aan de van de Sint-Pieterskerk werden verplaatst naar de toekomstige botanische tuin, waar zij aan de Leie het zicht konden openen naar de twee

(99) NEVE J.E., 1927, p.238.

(100) PAS, 1998, p.113.

(101) RAG, Scheldepartement 2385/1.

(102) 'Il se trouvent de très grands batiments et de vastes magasins qui ont des issues sur l' Escaut et sur les rues adjacentes et qui ne peuvent etre d' aucune utilité pour l'école centrale [...] il faut détruire cette erreur.'RAG, Scheldepartement, 2662.

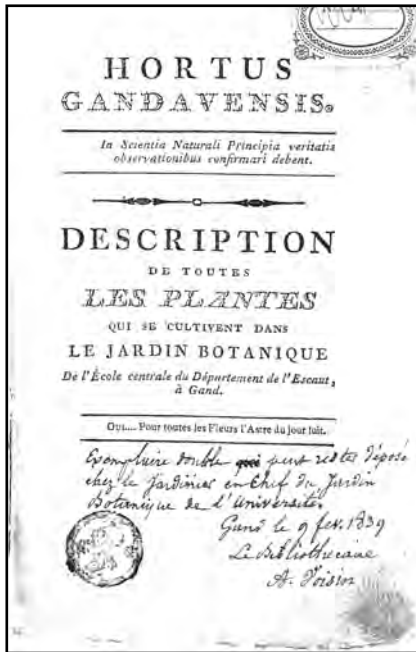

Fig.13. De cover van de eerste catalogus van de Gentse Plantentuin uit 1801. (UG)

bruggen en de citadel, het zogenaamde Spaanse Kasteel.¹⁰³

Een gebouw dat door zijn positie perfect had kunnen dienen als verblijfplaats voor een professor van *histoire naturelle*, de hoofdtuinier en de locatie van het *cabinet d'histoire naturelle*, was jammer genoeg al door de monniken verkocht. Op die manier zou alles dat te maken had met *histoire naturelle* samen geplaatst kunnen worden. De leden van de *Conseil d'Administration de l'Ecole Centrale du département de l'Escaut* meenden dat deze fout zo snel mogelijk hersteld moet worden en het gebouwtje terug bij de school moest gevoegd worden.¹⁰⁴ Zo gebeurde het ook en op het plan uit 1818 van De Noter wordt duidelijk dat de tuinier er zijn vaste verblijfplaats verkregen had.

De werken aan de tuin, de serres en de orangerie kregen voorrang op de andere werken, zoals het houtwerk aan de kabinetten van *l'histoire naturelle* en *physique et chimie* en de logementen voor de professoren, die konden uitgesteld worden tot '*une paix générale en diminuant les besoins de gouvernement lui permettre d'être plus libéral envers les Ecoles Centrales.*'¹⁰⁵ Het was belangrijk om zo snel mogelijk het onderricht terug te organiseren in de aangehechte gebieden.

Het plantenbestand

Ook aan het plantenbestand was nog werk. In ieder geval moet de tuin reeds voor de overname door de Fransen enkele exotische bomen bevat hebben. De leeftijd van enkele bomen overtreft immers ruim deze van de stichting van de tuin. De abdijtuin bevatte reeds voor de confiscatie een eigen orangerie met een mooie verzameling oranjebomen, oleanders en granaatappelbomen.¹⁰⁶ Daar er bijna geen budget was om planten aan te kopen, moest men voor de verdere uitbouw van het plantenbestand vertrouwen op planten uit de geconfisqueerde domeinen en op schenkingen van amateur-plantkundigen. In het najaar van 1797 werd een grote buksboom uit de tuin van de Gentse Capucijnenabdij aangevoerd. Uit de abdij van Ename werden sinaasappelbomen, mirtestruiken, twee magnolia grandifloraplanten, een dadelboom, een mastiekboom, een olijfboom, twee merkwaardige dwergpalmen en één lotarpalm aangekocht.¹⁰⁷

(103) RAG, Schelvedepartement, 3128/3.

(104) RAG, Schelvedepartement, 2662.

(105) Ibid.

(106) Ibid.

(107) De twee dwergpalmen waren in 1599 nog door aartshertogen Albrecht en Isabella aan de abdij te Ename geschonken. MUSSCHE J.H., 1817, p.5.



Fig.14. Aquarel van omstreeks 1820 door Jan Joseph Wynants. Beeld dat de ronde bassin in de landschapstuin toont. Links-midden ziet men het derde deel van de tuin, een bos van naaldbomen, dat het huis van de tuinier aan het zicht onttrekt. (UG, kaartenzaal, map 'botanische tuin')

Er waren echter ook vele schenkingen. Zo schonk de Parijse plantentuin vele malen zaden en planten aan de botanische tuin te Gent. Tijdens zijn verblijf in de Franse hoofdstad als lid van *le Conseil de Cinq-Cent* was Van Hulthem bevriend geraakt met de directeur van de plantentuin van Parijs, M. Thouin. Het was dankzij de bemiddeling van Van Hulthem dat deze man, en andere Parijse kennissen zoals Desfontaines en Jussieu, professoren aan de lokale *Ecole Centrale*, vele schenkingen deden aan de Gentse plantentuin. De plantentuin verkreeg zo onder andere een collectie van 600 fruitbomen, die een eigen stek kregen bij de latere indeling van de tuin.¹⁰⁸ Daarnaast waren er ook de vele schenkingen uit het privé-bezit van de vele Gentse amateur plantkundigen. De botanica en vooral het kweken van zeldzame uitheemse planten was een ware rage geworden onder de rijke industriëlen uit Gent, die deze planten leerden kennen op hun reizen naar het buitenland of via plantenboeken.¹⁰⁹

Door de vele schenkingen was de orangerie al in 1807 te klein geworden. In 1801 werd de eerste catalogus van de botanische tuin samengesteld door L.P. Couret-Villeneuve, *professeur de grammaire générale* aan de *Ecole Centrale*, onder de titel '*description de toutes les plantes qui se cultivent dans le jardin botanique de l'école centrale du département de l'Escaut à Gand, pour utilité des élèves et de ceux qui par goût s'élèvent à l'étude de cette science*'. De catalogus werd gedrukt in Parijs. Het was de eerste van zijn soort in België. Andere catalogen van de Gentse tuin werden gepubliceerd door de hoofdtuinier Jan Hendrik Mussche in 1809, 1810 en tenslotte 1817. Bij de dood van B. Coppens op 10 *messidor* jaar X (29 juni 1802) werd Couret-Villeneuve, hoewel deze geen formele vorming in de botanica genoten had, tot diens opvolger benoemd als directeur van de plantentuin.

De tuinindeling

Toen al deze voorbereidingen waren afgehandeld, werd de abdijtuin in 1799 effectief omgevormd tot de botanische tuin. We zullen hier de indeling van deze eerste versie van de tuin iets nader toelichten. De tuin, die de volledige abdijtuin in beslag nam, werd onderverdeeld in vier delen. De serres en de orangerie stonden langs de Baudelostraat. De zogenaamde *école de botanique* met een plantenclassificatie volgens het systeem *Linnaeus* lag parallel aan de serres en orangerie. Een derde deel beplant met coniferen en groenblijvende heesters onttrok het huis van de hoofdtuinier aan het zicht. Tenslotte was er een tuin voor het vermaak ontworpen naar Engels model, verfraaid met beelden

(108) VAN HULLE H.J., 1874, p.10.

(109) PAS P., 1998, p.113.

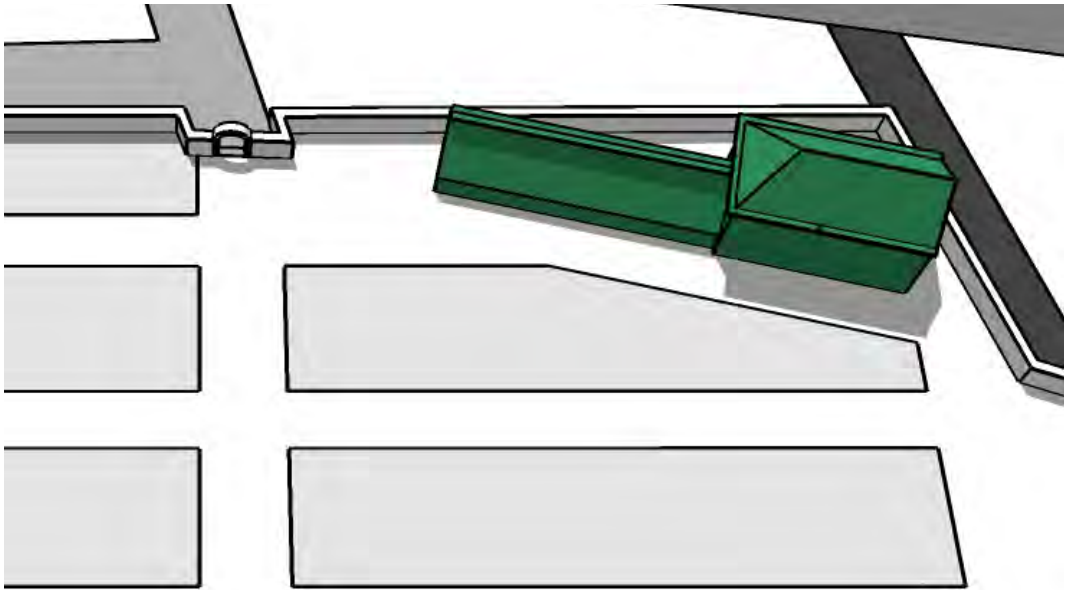

Fig.15. Beeld van de serres en orangerie van Pissou omstreeks 1802. De serre werd gebouwd op de plaats van de houtlogie, bakkerij en brouwerij van de voormalige abdij. Voor de serre lagen de perken voor de école botanique.

van belangrijke plantkundigen.¹¹⁰ Deze landschapstuin nam het grootste oppervlak in en werd pas bij het bezoek van Napoléon in 1803 afgewerkt.

In *notice historique* in *Hortus Gandavensis* uit 1817 geeft hoofd tuinier Mussche een beschrijving van deze vier delen van de tuin.

« *La première formée de quatre-vingt-onze carrés oblongs, et régulièrement tracés sur deux lignes parallèles, est consacrée à l'exposition des plantes, rangées en ordre d'après le système linnéen. [...] c'est la partie classique du jardin et elle est connue sous le nom technique d'école.* »

Dit deel, de *technique d'école* of *école botanique*, bevatte vooral inheemse planten, verzameld door Mussche en Coppens.¹¹¹

« *La deuxième, qui réunit plus particulièrement l'agrément à l'utilité, renferme des gazons et des allées irrégulières. Elle a les sites enchanteurs, et les berceaux des jardins-paysages, formés tour à tour par les arbres indigènes et par un grand nombre d'arbres étrangers et acclimatés. Cette partie qui offre aux habitants de la ville les attrait d'une belle promenade, est plus spécialement disposée à cet effet ; elle est ornée des statues de Flore et Cérès, de quelques figures d'après l'antique et de plusieurs autres monuments...* »

« *La troisième partie renferme la collection des Pins, de Cyprès, des Thuia, des Ilex, et généralement les arbres et arbustes résineux, et à verdure permanente.* »

« *La quatrième partie, enfin, contient l'Orangerie et les Serres. Ce local, très-rétréci en 1800, suffisait à la médiocrité de nos ressources ; mais dès lors il était peris de prévoir l'opulence toujours croissante de l'établissement, et les serres, si vastes et si belles depuis 1808, ne sont que la continuation et le développement du plan primitivement conçu.* »

In 1800 ving Pisson aan met de bouw van de broeikasten en de orangerie.¹¹² Zij waren in hetzelfde gebouw ondergebracht. Op een uitgaventabel uit 1801, waar enkel de meest dringende kosten op staan aangeduid, lezen we dat '*pour la construction de la moitié des serres et orangerie du jardin qui reste à faire d'après devis estimatif*' nog 9.600 livres nodig waren. De vermelde helft van serres werd uiteindelijk pas in 1808 afgewerkt.¹¹³ In de kaartenzaal van de universiteitsbibliotheek te Gent zijn enkele voorbereidende

(110) Onder andere van Clusius, Dodonaeus, Baron de Poederlé, Van Sterbeek en Van Hulthem.

(111) MUSSCHE J.H., 1817, p.13.

(112) PAS P., 1998, p.113.

(113) VAN HULLE H.J., 1874, p.10.

ontwerpen te zien van deze serres. De dragende structuur is uit hout opgebouwd en vormt een zadeldak, waarvan de balken voorbij de nok verder naar buiten projecteren en zo een decoratief accent brengen in het verder franjeloze ontwerp. Deze eenvoudige structuur was erg makkelijk uit te breiden en de serre kweet zich uitstekend van de toegewezen taak. De orangerie was ondergebracht in een hogere bakstenen zaal, die met zes grote ramen ruim van licht voorzien werd.

In de beschrijving van de tuin vermeldde Mussche ook een vierkante tuin voor de zeshonderd fruitbomen en een kleine en grote bassin voor waterplanten. Er was ook ruimte vrijgemaakt voor heideplanten. Vanaf het seizoen het toeliet werden de planten uit de orangerie buitengezet langs de wegeltjes van de *école botanique*. Zoals we leren uit een latere beschrijving uit 1874 van Van Hulle, de toenmalige hoofdtuinier was de landschapstuin in die tijd erg attractief.¹¹⁴

« Cette partie du jardin devait être réellement jolie, intéressante et agréable, car non-seulement on y avait formé des bosquets entiers d'arbres à feuilles persistantes, mais par les soins des moines probablement qui habitèrent jadis cette propriété, il s'y trouvait également une quantité d'arbres exotiques peu répandus jusqu'alors. Il y avait aussi des bassins réguliers, des bustes et des statues fort à la mode alors. Enfin l'ombrage était loin d'y faire défaut, car on y avait tout planté et tellement serré, les arbres et arbustes avaient pris un tel développement, qu'ils ne laissaient plus passer le moindre rayon solaire et s'entretenaient. Tout le monde trouvait cela beau ; de nos jours, il y a encore personnes qui seraient de cet avis. »

De afwerking van de tuin

De snelheid waarmee de Gentse plantentuin zich ontwikkelde is opmerkelijk te noemen. Van zijn nederige beginperiode groeide de tuin in een aantal jaar uit tot een instelling die een vergelijking met andere tuinen zonder moeite doorstond. Hoewel de tuin pas in 1803 volledig afgewerkt was, was het plantenbestand in die jaren al meer dan uitgebreid. Reeds in 1801 telde de *Jardin Botanique* 700 plantengeslachten en niet minder dan 2000 soorten. De botanische tuin van Gent had zich op korte tijd spectaculair ontwikkeld en zich op gelijke hoogte gehesen als andere, veel oudere instellingen.¹¹⁵ Deze spectaculaire groei mag voor het grootste deel op het conto geschreven worden van de zeer in de

(114) VAN HULLE H.J., 1874, p.11.

(115) De catalogus van de plantentuin van de Antwerpse Ecole Centrale bevatte bij zijn afschaffing in 1802 1.152 plantensoorten. De plantentuin had ook de plantentuin van Leuven uit 1738 bijgehaald. Uit: COURET-VILLENEUVE L.P., 1802, p.4.

botanica geïnteresseerde Gentenaars. Niet enkel het plaatselijke bestuur maar ook de burgerij van de stad zette zich voor de tuin in.¹¹⁶ De groeiende industriële burgerij wou een plaats om te flaneren, te kijken en gezien te worden. De tuin werd geprezen om zijn rijkdom aan planten.

*« Plus de six mille individus des familles végétales, remplissent le Jardin Botanique et les serres qu'on y a construites. Tous les cultivateurs du pays, déjà très avancées dans la connaissance des plantes et arbres exotiques, qui peuvent utilement s' approprier au sol et au climat, affectionnent ce jardin recourent à lui, ou l'enrichissent. »*¹¹⁷

*« Le jardin botanique est après le jardin de Paris, un des plus vastes de la république »*¹¹⁸

Hoewel de plantenrijkdom van de tuin aanzienlijk was, was de tuin zelf verre van afgewerkt. Bij het bezoek van eerste consul Napoléon Bonaparte in 1803 aan de *Ecole Centrale* en zijn plantentuin, was nog heel wat werk te doen. De plantentuin was volgens Hellebaut, Vandenhende en Beyts helemaal niet klaar om zo'n hoge gast te ontvangen.¹¹⁹ Er waren minstens 2.500 *francs* nodig voor het afwerken van de landschapstuin, die op dat moment met moeite op plan 'geschetst' was.

« ...il conviendrait donc Citoyen Préfet que le Jardin anglais à peine ébauché serais achevé le plus promptement possible. Le architecte Pisson évalue les dépenses à la somme de deux mille cinq cent francs pour creuser les différents courants d'eau et élever les derniers monticules et rochers... »

Er moesten nog planten worden aangekocht voor de demonstratietuinen. Enkele plantenkassen waren nog niet gebouwd. Vele bomen waren nog niet geplant en de etiketten in de *école botanique* moesten dringend vernieuwd worden. Dit alles kwam neer op een som van 3.510 *francs*. Het jaarbudget van 2000 *francs* was reeds opgesoupeerd en er waren extra fondsen nodig om dit alles gedaan te krijgen. Het departement werd aangesproken en de nodige werken werden in een ijf tempo afgehandeld. Na de

(116) In *rapport au ministre de l'intérieur sur la situation du jardin botanique, de la bibliothèque...* schrijven Van hulthem , Leemput en Botte dat het grootste deel van het plantenbestand afkomstig was van schenkingen door 'les amateurs de cette ville qui aiment à enrichir le jardin de tout ce qu'ils ont de rare et curieux' Uit: LEEMPUT J. & VAN HULTHEM C. & BOTTE P., 1801, p.3.

(117) Uit een rapport van de burgemeester van Gent aan de prefect Roederer op 18 april 1802 blijkt het grote succes van de tuin. Uit: RAG, Schelvedepartement, 3128/76.

(118) Uit: LEEMPUT J. & VAN HULTHEM C. & BOTTE P., 1801, p.3.

(119) RAG, Schelvedepartement, 3859/3.

afwerking van de tuin werd deze een populaire wandelplaats voor de Gentenaars en een belangrijke presentatieruimte voor het bestuur van de stad.

Financiering van de tuin

Aangezien de tuin een onderdeel van de *Ecole Centrale* vormde werden de kosten voor de tuin, net als voor de rest van de school, volledig gedragen door het departement. Zo blijkt ook uit de overzichten van de uitgaven van het *département de l'Escaut* van 1796 tot 1804.¹²⁰ Twee posten vallen ons hierbij op in het rapport van 1796. Ten eerste het jaarsalaris van de tuinier. Mussche kreeg voor het '*travail au Jardin Botanique*' 578 *livres* toegewezen.¹²¹ Ten tweede werden er 240 *livres* uitbetaald voor '*plantes, graines et semences pour le jardin*'. Tijdens de eerste jaren werd vooral geld uitgegeven aan het uitbreiden van het plantenbestand. In de volgende jaren werd er voortdurend gewerkt aan de serres of de orangerie en stegen de kosten voor de tuin enorm. In 1802 bedroegen de kosten aan de botanische tuin voor de *Ecole Centrale* al 10.000 *livres*, meer dan het tienvoudige van het jaar 1796. Deze kosten waren in het gehele keizerrijk van deze aard en wogen zwaar op de departementale financiën. Toen Napoleon I Bonaparte besliste om de *Ecoles Centrales* af te schaffen en te vervangen door lycea, werden dan ook in één klap de tuinen en bibliotheken overgedragen aan de steden waarin ze gelegen waren. Deze maatregel werd bij ons pas doorgevoerd in 1804, maar inmiddels was het budget van de tuin al teruggevallen op de helft van de voorgaande jaren.¹²²

De tuin wordt eigendom van de stad

Al in 1802 had Napoléon besloten de *Ecoles Centrales* in België af te schaffen. Een populair verhaal vertelt dat de Baudelo-abdij een kazerne zou worden en de tuinen een militair oefenterrein. Bij het bezoek van Napoléon en zijn echtgenote op 25 *messidor* jaar XI (14 juli 1803) probeerde men de tuin nog te redden. Charles Van Hulthem poogde Joséphine Bonaparte voor de tuin te winnen. De naamplaatjes van de planten bevatten niet mis te verstane noodkreten en Nobert Cornelissen schreef een allegorisch gedicht

(120) RAG, Schelvedepartement, map 2685/18.

(121) Het dagloon van een arbeider bedroeg toen ongeveer 1,5 *francs*.

(122) In 1804 bedroeg het budget voor de tuin 4.556 *francs*.
RAG, Schelvedepartement, 3128/75.

dat opriep tot het behoud van de tuin.¹²³ De toekomstige keizerin zou gewonnen geweest zijn voor de Gentse zaak en ervoor gezorgd hebben dat de tuin bleef voortbestaan. In hoeverre dit geromantiseerde verhaal daadwerkelijk heeft plaatsgevonden, is moeilijk te achterhalen. De keizerin werd in ieder geval niet omgepraat, aangezien uit een raming van de departementale kosten voor het jaar 1804, nog steeds het gevaar leek te bestaan dat de tuin zou worden afgeschaft. In het document werd gepleit voor de tuin, maar ook gewezen op de grote kosten.¹²⁴

« Le jardin botanique est, après celui de Paris, un des plus vastes de la République; il a des serres, des orangeries, des bacs-à-fareer, des couches; plus de douze mille individus végétaux. Il faut des bras et des fonds pour assurer et entretenir son existence. L'en priver serait vouloir sa destruction. L'exposé suivant sollicite l'attention du ministre... »

Het gevaar voor de tuin was niet zozeer de toewijzing van een *Lycée*, maar bovenal het wegvallen van het wettelijk kader voor de botanische tuin.¹²⁵ Als de *Ecole Centrale* zou wegvallen, zou de tuin zijn bestaansreden verliezen. Toen voor het bezoek van Napoléon extra fondsen werden aangevraagd voor het afwerken van de tuin, kwam deze bekommernis naar boven in een rapport van *Conseil d'adminstration* van de *Ecole Centrale*;

*« Ne croyez pas Citoyen Préfet que la dépense qui sera faite sera inutile ; Si comme nous l' espérons le gouvernement nous rend justice en nous accordant un lycée. La depense tournera au bon de la chose; elle aura fait mieux ; elle aura peut-être provoqué cet acte de justice. Si contre le juste espoir de tous les bons citoyens nous n'avons pas de lycée, nul doute que le statut de la ville exige la conservation d'établissements publics aussi beaux et aussi utiles que la bibliothèque et le jardin des plantes. Dans tous les cas, citoyen Préfet les réparations et les embellissements à faire auront le mérite d'être dirigés par des vues d' utilité et sous ce rapport nous ne saurions trop les apprécier. »*¹²⁶

Het was aan de stad Gent om de tuin en de bibliotheek over te nemen en in stand te houden. In 1804 werd de tuin met een consulaire decreet onttrokken aan de *Ecole Centrale* en kwam hij in handen van de stad. Hoewel dit betekende dat de Franse staat geen geld

(123) Bomen en planten werden gepersonifieerd en bepleitten, op bordjes, hun eigen lot. Zo zou er op een bordje bij een *Chamaerops humilis*: 'Ave!...morituri te salutant' gestaan hebben. VIANE R. & VAN DEN HEEDE J., 2000, p.19.

(124) RAG, Schelvedepartement, 3128/75.

(125) Het oorspronkelijke plan van de Franse overheid was namelijk om na de afschaffing van de *Ecoles Centrales* enkel in Brussel een *Lycée* op te richten. Uit: RAG, Schelvedepartement, 3128/76.

(126) RAG, Schelvedepartement, 3859/6.

meer schonk voor het onderhoud van de hortus, ruimden de onzekere gevoelens omtrent de toekomst snel plaats voor de zekerheid van de verderzetting van het gevoerde beleid door de stad. Niet alleen genoot de tuin vanaf nu de bescherming van het Franse hof, ook de burgemeester en de gemeenteraad voorzagen de tuin rijkelijk in zijn onderhoud en een speciaal comité, bestaande uit liefhebbers uit Gent en omstreken, werd belast met de taak om de richting die de tuin zou uitgaan te bepalen.¹²⁷ Dit triumviraat, dat dus instond voor de aankoop van planten en voor de financiën van de tuin, bestond uit de heren Baron Baut de Rasmon, Vande Woesteyne en Diericx.¹²⁸ De naam die hier ontbreekt is deze van Van Hulthem, die zich echter in andere functies nuttig trachtte te maken voor de botanische tuin en in deze opdracht herhaaldelijk slaagde door zijn invloedrijke positie en goede naam. In 1809 werden bij het eerste triumviraat nog eens drie namen toegevoegd. Deze keer was Charles Van Hulthem wel van de partij.¹²⁹

(127) In 1812 kreeg de tuin van Napoléon 11.000 francs toegewezen om de serres af te werken en om de orangerie van Van de Capelle uit 1809 te voltooien. Bovendien kreeg de tuin dankzij keizerin Joséphine ook de beschikking over zaden van de plantenculturen van de Trianon. Uit: VAN HULLE H.J., 1874, p.13.

(128) SAG, De wegwijzer van Gent, almanak 1804-1805, p.40.

(129) De commissie zelf groeide met de jaren steeds aan en kende in 1817 al acht leden.

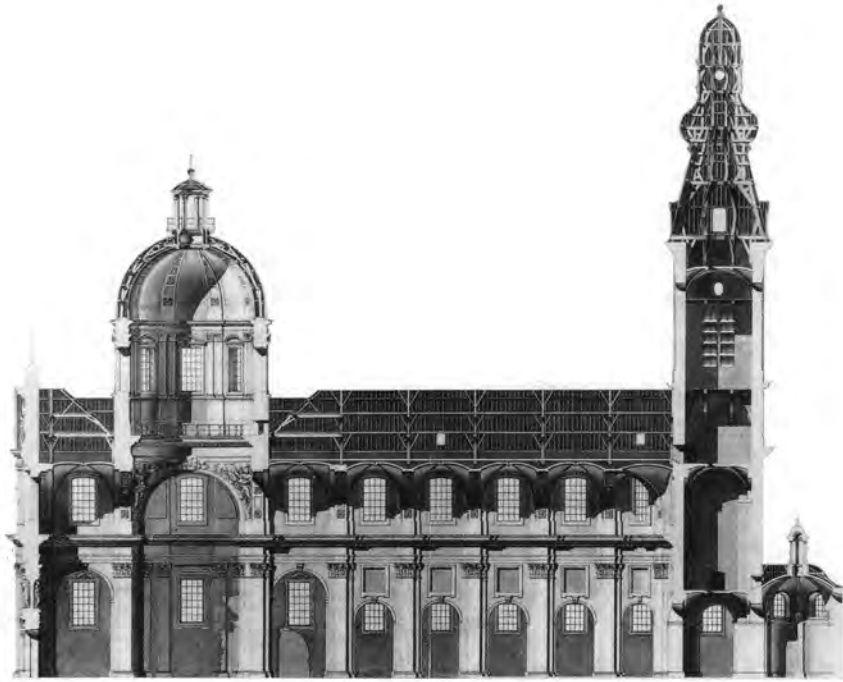

Fig.16. Sint-Pieterskerk, langdoorsnede, begin 20ste eeuw. (SAG)

Museum des Tableaux

De Jury Temporaire schoof de Sint-Pieterskerk naar voor als ideale locatie voor het *Museum des Tableaux* en de *Gallerie des Statues*.

« *Heureusement l'Eglise de la ci-devant Abbaye de Saint-Pierre, monument digne d'être conservée par l'élégance et la beauté de son dôme majestueux, réunit tous les avantages pour servir de Museum des Arts,...* »¹³⁰

Op dit voorstel antwoordt de minister dat deze kerk inderdaad een schitterend architecturaal complex is, maar dat het onderste gedeelte te donker is om schilderijen in tentoon te stellen.¹³¹ Pas in 1802 zou het museum daar effectief ondergebracht worden. Ondertussen bleef de kunstcollectie opgeslagen in de gebouwen van de Baudelo-abdij, het oorspronkelijke *dépôt* van het Schelvedepartement.¹³²

« *Plus de 500 tableaux, dessins et estampes qui devaient y [le musée] être déposés sont placés dans plusieurs locaux de l'école centrale...* »¹³³

Het *Musée du département de l'Escaut* werd uiteindelijk toch ingericht in de voormalige Sint-Pieterskerk. Charles Van Poucke was sinds 1797 conservator van de museumcollectie. Bij de opening van het *Musée* in 1803 werd hij door de prefect tot directeur benoemd.

(130) COPPENS B. & VAN HULTHEM C., 1797, p.2.

(131) RAG, Schelvedepartement, 2442/2.

(132) RAG, Schelvedepartement, 2662.

In dit document wordt niet gesproken over de beeldhouwwerken, waarvan de collectie er toch zo'n 15 telde, deze bevonden zich waarschijnlijk in de *école de dessin* waar ze deel uitmaakten van het *cabinet de modèles*.

(133) RAG, Schelvedepartement, 2662.

PLAN Comme consiste actuellement une partie de
 l'abbaye de Baudeloo au 2^e étage donnant sur le
 Jardin des Plantes.

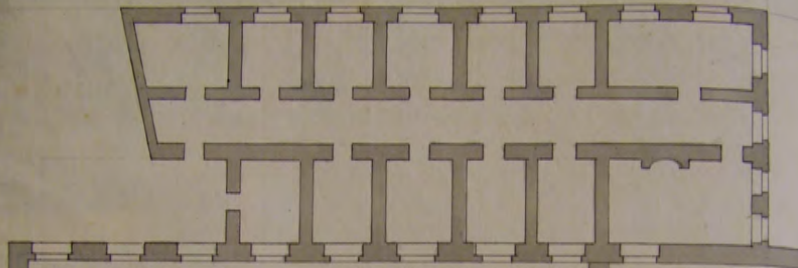

RENOVI du **PLAN** au 2^e étage projeté avec
 le changement pour l'emplacement d'un Cabinet
 de physique, d'une Chambre obscure et d'un Laboratoire
 de Chimie &c.

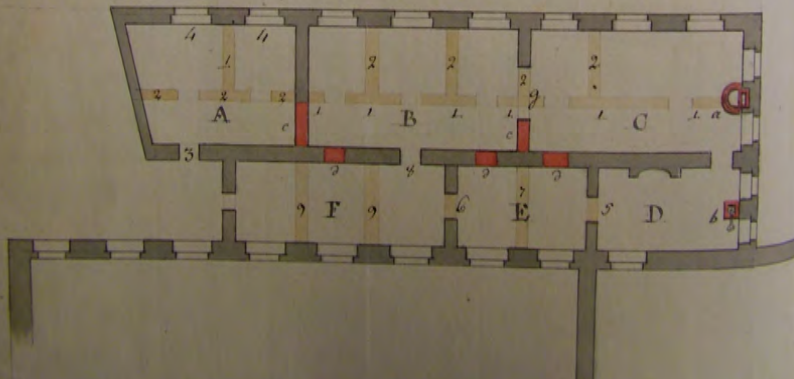

Fig.17. De plannen voor een project voor een *cabinet de physique*, een donkere kamer en een chemisch laboratorium. (RAG, 2185/1)

Cabinets

De leden van de *Conseil d'Administration* beschrijven in hun verslag aan de minister onder meer het *cabinet d'histoire naturelle*. Het doel was om alles te verzamelen in verband met de natuurhistorie van ons land. Daarnaast bevatte het kabinet ook vele uitheemse soorten.

In het stadsarchief bevindt zich een gedetailleerde lijst met de inhoud van het kabinet.¹³⁴ De verzameling wordt ingedeeld in genres: schelpen, zeedieren (met slakken, krabben, koralen, een zeeëgel,...), viervoeters (een luiaard, een miereneter, een capucijnaap, een wezel, een egel, een eekhoorn, een gordeldier, een hert, ...), reptielen (een hagedis, een leguaan, een schildpad,...) en vogels uit Midden-Amerika waaronder een toekan en papegaai. De laatste categorie bevat nog een aantal opzienbarende exotische soorten: het zwaard van een zwaardvis, de hoorn van een neushoorn, geweien, een dolfijn, een pinguine, een struisvogelei, een panter, een krokodil, gazellehoorns, een slang,.... De meeste dieren werden bewaard in bokalen gevuld met spiritus, anderen waren opgezet.¹³⁵ Coppens, *professeur d'histoire naturelle* had ook zijn persoonlijke collectie mineralen geschonken aan de *école centrale*.¹³⁶

Over het *cabinet de physique* en het *laboratoire de chimie* valt volgens de directie van de *Ecole Centrale* weinig te zeggen. Enkele toestellen werden uitgeleend door particulieren.¹³⁷ Later werd het kabinet nog aangevuld met toestellen uit de *dépôts* afkomstig van de Leuvense universiteit.¹³⁸

De lokalen voor fysica en chemie bevonden zich ten oosten van de kerk op de eerste verdieping. Dit weten we door een niet uitgevoerd project, waarschijnlijk van na 1798.¹³⁹ Deze plannen beschrijven een donkere kamer, een pomp bediend door het water van de Ottogracht, een kabinet voor geneeskunde en één voor fysica en een laboratorium met '*choses agréable à la vue*' zoals ovens en distillatievaten.¹⁴⁰ We weten uit latere

(134) SAG, U 862.

(135) RAG, Schelddedepartement, 3128/75.

(136) DEPARTEMENT DE L'ESCAUT, ECOLE CENTRALE, 1797, p.14.

(137) Een plan van een project uit 1798 vermeldt verder ook nog de chemische tabellen van Fourcroy, glazen bokalen en filters. Zie RAG, Schelddedepartement, 2662.

(138) RAG, Schelddedepartement, 3128/74.

(139) Deze datering kan afgeleid worden uit de toestand van de vroegere keuken waar de statietrap moet komen. Die staat namelijk niet op het plan en werd afgebroken in 1798.

(140) RAG, Schelddedepartement, 2662.

grondplannen van de school dat er enkel een *cabinet de physique* en een laboratorium gerealiseerd werden.¹⁴¹ In 1810 zou er trouwens een vraag komen om een specifiek leslokaal voor *physique* in te richten.¹⁴²

(141) Zie de plannen van Pisson uit 1804 in het deel *Lycée*, hoofdstuk 1804-1814.

(142) SAG U869, zie ook paragraaf *Aanpassingen aan het lyceum* in deel *Lycée*, hoofdstuk 1804-1814.

De toestand in 1804

De wet Daunou maakt vanaf 1797 de vroegere Baudelo-abdij tot een centrum van kennis. Het is een sprekend voorbeeld van de idealistische opvattingen van de revolutie. Een centrale school wordt er gekoppeld aan een botanische tuin, een *temple de la raison*, een bibliotheek, een museum en diverse wetenschappelijke kabinetten. Het is een complex dat voor iedereen toegankelijk was. Het kunstpatrimonium en de boeken die vroeger enkel voor de elite beschikbaar waren, zijn nu bereikbaar voor alle geïnteresseerden. Het utopische idee om door kennis de mens te verheffen krijgt hier een concrete invulling. Overall in het land worden schilderijen, beeldhouwwerken, boeken, wetenschappelijke toestellen, planten,... verzameld in dergelijke knooppunten. De kennis wordt niet meer op een theoretische manier overgedragen, maar via een praktische benadering. In de botanische tuin kan de student zelf de planten bestuderen, in de kabinetten kan hij de dieren bekijken, in de bibliotheek verricht hij onderzoekswerk.

Vergeleken met het vroegere secundaire onderwijs verzorgd door de Jezuiëten of de Augustijnen zijn de centrale scholen een enorm contrast. De disciplinerende aanpak, die de kloosterlingen niet enkel aan zichzelf maar ook aan hun leerlingen oplegden, wordt volledig overboord gegooid. Vrijheid en zelfstandigheid, twee revolutionaire principes, worden zo op het onderwijs geprojecteerd.

« Elèves, livrez-vous avec confiance, vos maîtres et vous répondrez dignement à l'espoir de votre parents ; soyez actifs et constants, soyez unis par la ligne de de la fraternité, qu'il n'y ait entre vous d'autre distinction que celle du mérite, d'autre inégalité de celle d'intelligence.

*Et vous, Citoyens Administrateurs, n'abandonnez pas votre ouvrage , continuez à le soutenir, à préserver cet établissement des effets funestes de la malveillance, veillez constamment sur ceux qui accroissent la masse des lumières: une reconnaissance sans bornes de tous les bons citoyens sera votre recompense. Vive l'instruction publique! Vive la République! »*¹⁴³

Het is een ietwat vreemde conclusie die kan getrokken worden wanneer we beseffen dat een transparante instelling zoals de centrale school, met al zijn publieke facetten, onderdak vindt in een abdij, een plaats van refuge en rust. Van een afgesloten complex wordt de abdij plots een deel van het publieke leven van een stad.

We mogen het succes van deze school niet overdrijven, maar het feit dat de stad de

(143) Citaat uit het discours van Coppens op de eerste prijsuitreiking van de centrale school. Uit HEINS M., 1886, p.11.

botanische tuin, de bibliotheek en de kabinetten in 1804 wil overnemen, getuigt van de status die deze instellingen op korte tijd hebben verworven. De tuin, de stadsbibliotheek en zelfs de school verschijnen vanaf dan steevast in de Gentse stadsgidsen. Ze worden op de korte periode die wij behandelen een deel van het culturele leven van Gent.

De architecturale consequenties van deze nieuwe status op het gebouw zijn miniem. Wat niet in het gebouw past, zoals de *école de dessin* en het *Museum*, wordt simpelweg ergens anders opgericht. Voor de rest zien we dat de flexibiliteit van de abdijtypologie, met zijn koeren en galerijen, perfect een dergelijke omkering kan opvangen.

Het jaar 1797 is het begin van een zeer interessante evolutie die het Baudelo-complex op korte tijd zou doormaken. In 1804, vlak voor de sluiting van de centrale school, is het complex op zijn hoogtepunt. De tuin is volledig aangelegd, de bibliotheek is verhuisd naar de kapel en de organisatie van de centrale school staat op punt. De volgende jaren worden gekenmerkt door de administratieve splitsing van de school en de bijhorende educatieve instellingen.

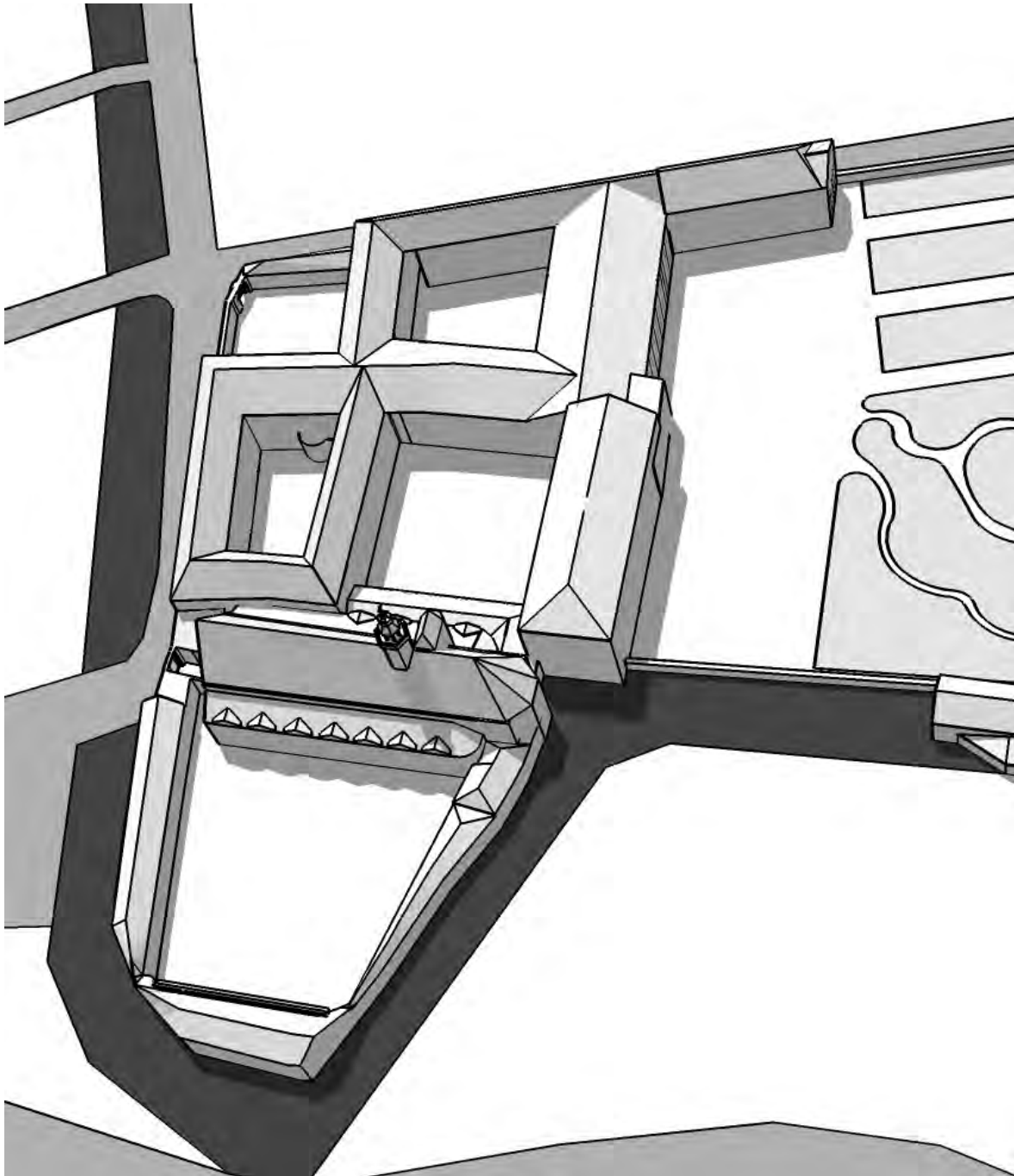

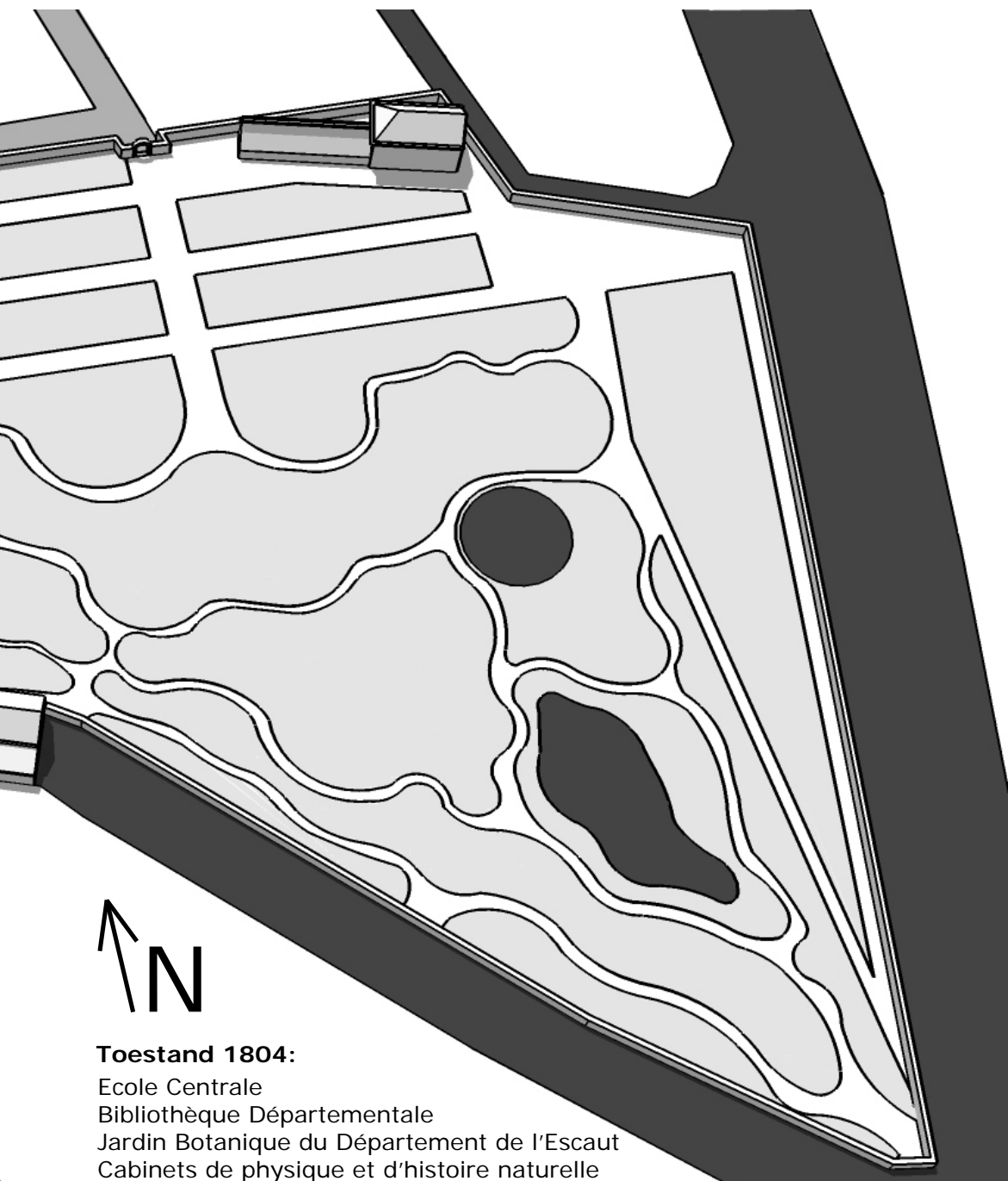

Toestand 1804:

Ecole Centrale
Bibliothèque Départementale
Jardin Botanique du Département de l'Escaut
Cabinets de physique et d'histoire naturelle

1804-1814

Lycée

Bibliothèque de la ville de Gand

Jardin Botanique de la ville de Gand

Musée des Beaux Arts

Cabinets

1804-1814

De hoogdagen van het keizerrijk

Napoleon was reeds benoemd tot *consul à vie*, maar hij had grotere ambities. In 1804 liet hij zich tot keizer kronen. Tengevolge van de verbetering van de economische situatie veranderde ook het aanzicht van Gent. In 1807 begon het stadsbestuur met de sanering van het dichtbevolkte Gent: waterlopen werden overwelfd, oude stadsdelen werden afgebroken, nieuwe fabrieken verschenen overal, de kaaien werden heraangelegd... Ook in de politieke situatie voerde Napoleon veranderingen door, telkens gekenmerkt door een hiërarchisering waarbij de keizer zelf de hoogste positie innam. Tribunalen werden opgericht in de belangrijkste steden en het onderwijs werd gereorganiseerd.

Interne problemen

De economische voorspoed duurde tot het jaar 1809. Omdat Napoleon Engeland militair niet kon op de knieën krijgen, probeerde hij de Engelse economie te dwarsbomen. Om het continentale handelswezen te bevorderen stelde de keizer een gigantische blokkade op. Het ganse keizerrijk werd gesloten voor Engelse produkten. Men vernietigde in de Gentse opslagplaatsen voor miljoenen aan Engelse handelwaren; katoen, linnen,...

Op 6 september 1809 werd aangekondigd dat het keizerlijke *armée du Nord*, het leger bedoeld om Engeland binnen te vallen, voortaan de naam van *armée de la tête de Flandre* zou aannemen en dat het hoofdkwartier naar Gent werd verplaatst.

De opvolger van Faipoult, de prefect van het Scheldedepartement, was Frédéric d'Houdetot. Deze kon op minder bijval rekenen bij de Gentse bevolking dan zijn voorganger. Hij verplichtte de uitgever van de *Gazette van Gent* om zijn krant voortaan in het Frans op te stellen en om de naam te veranderen naar *Journal du département de l'Escaut*. Hij sloot ook het theater van de *Fonteinisten* en vanaf 1807 werden Vlaamse opvoeringen verboden.

Op 17 mei 1810 bracht Napoleon samen met zijn echtgenote Marie-Louise zijn tweede bezoek aan Gent. Alle huizen waren versierd met vlaggen, guirlandes, emblemen en inscripties. Dit bezoek kon de Gentenaars niet vermurwen. Het gebrek aan koffie, specerijen en andere Engelse produkten deed samen met de verhoogde oorlogsbelastingen de ontevredenheid groeien.

Ondertussen had Napoleons leger de strijd in Rusland verloren. De opeisingen voor de militaire dienst in het begin van 1813 begonnen zwaar te wegen op de al ontevreden

Gentse bevolking. In hetzelfde jaar ontzette Napoleon de bisschop van Gent, de *prince de Broglie*, uit zijn ambt wegens protest tegen de verbanning van paus Pius VII. Zijn aangestelde opvolger, Brue de Saint-Bauzille, werd niet erkend door de Gentse clerus. Enkele dagen later werden velen van hen eveneens verboden om hun functie verder uit te oefenen. De nieuwe religieuze politiek die Napoleon voerde, met de vele conflicten met de paus, conflicteerde met zijn verdraagzame beleid uit de beginjaren van zijn consulaat. Het monopolie van de *Université Impériale* op het onderwijs vergrootte de weerstand bij de katholieken nog.

Militaire dreiging

Naast de onrust binnen het keizerrijk, begonnen de geallieerden ook de grenzen te bedreigen. Gent werd een knooppunt waar militaire gewonden werden verzorgd alvorens terug naar Frankrijk gebracht te worden. De Gentse bourgeoisie werd verplicht om grote bijdragen te leveren voor de militaire hospitalen. Na het leger verlieten op 15 januari 1814 ook de Franse *administrateurs*, waaronder ook het personeel van het *Lycée*, de stad Gent. De ongerustheid bij de Gentse bevolking, die door de recente gebeurtenissen vele werklozen telde, nam hierdoor nog toe. Er werd een *garde bourgeoise* opgericht: zij bezetten de stadspoorten en patrouilleerden in de stad om de orde te bewaren.

Gent onder geallieerde bezetting

Op 4 februari kwamen geallieerde troepen zich aanmelden op het stadhuis. Onder het bevel van de Russische kolonel Novonowitsch Melnikof bezetten 400 soldaten de stad Gent. Uit een verslag van de stedelijke raad van 27 mei 1814, bleek dat Gent net als andere Belgische steden veel te lijden had onder de militaire aanwezigheid van de Russen. De stad werd zelfs bedreigd door plundering; dit kon nog net vemeden worden door een betaling aan de Russische commandant Warabioff.¹ Hiernaast moest de stad nog een bijdrage leveren van 750.000 *francs* aan de geallieerden.

Onder bevel van generaal Maison namen een 7000-tal Franse soldaten op 26 maart de stad weer in. Bij deze nieuwe bezetting moesten de Gentenaars 1.000.000 *francs* ophoesten. Enkele dagen later werden de Fransen opnieuw verdreven door de Russische en Pruisische troepen. Wegens een gebrek aan kazernes moesten de soldaten bij bewoners thuis logeren, wat de nodige problemen opleverde.

(1) Nève J.E., 1927, p.10.

Ondertussen konden de door Napoleon gevangen genomen of verbannen priesters terugkeren: enkele kloosters en begijnhoven werden opnieuw geopend. Op 23 mei kon bisschop de Broglie opnieuw de positie innemen aan het hoofd van zijn dioceses. Er werd over de vrede onderhandeld in Wenen. In het begin van 1815 besliste het congres over de definitieve stichting van het Verenigd Koninkrijk der Nederlanden.



Fig.1. Lucien Bonaparte (1775-1840) minister van Binnenlandse Zaken van de Republiek in 1799-1800.



Fig.2. Jean Chaptal (1756-1832) minister van Binnenlandse Zaken van de Republiek van 1800-1804.

Lycée

Wetten en decreten

Een sfeer van wantrouwen bedreigde het voortbestaan van de *Ecoles Centrales*. Lucien Bonaparte, toenmalig minister van Binnenlandse Zaken, stelde reeds in maart 1800 vast dat deze instellingen te liberaal waren.

« *Chez un grand peuple, dont les institutions sont fixes, l'éducation nationale doit être en harmonie avec ses institutions.* »²

Op 16 maart 1801 organiseerde Lucien Bonaparte's opvolger Chaptal een enquête onder de onderwijsraden van de departementen gericht op de lamentabele situatie waarin het onderwijs toen verkeerde. In de antwoorden kunnen we reeds de wil onderkennen om een nationale universiteit op te richten. Chaptal en Fourcroy bereidden een nieuwe wet voor die uiteindelijk werd goedgekeurd op 11 *floréal* jaar X (1 mei 1802). Artikel 9 vermeldt dat er per arrondissement met een *Tribunal d'Appel* minstens één *Lycée* moest opgericht worden.³

« *A mesure que les lycées seront organisés, le Gouvernement déterminera celles des écoles centrales qui devront cesser leurs fonctions.* » (Art. 22)

Ditzelfde artikel duidt ook op de verplichting om de lycea volledig operationeel te laten zijn in het jaar XIII, waardoor de centrale scholen gesloten werden in de loop van het jaar XII (1803 en 1804). In 1806 waren echter slechts 29 van de in totaal 45 lycea in de Franse republiek geopend.

Door een wet van 10 mei 1806 kreeg de *Université Impériale* een monopolie, waardoor de lycea de enige scholen werden die voorzagen in het secundaire publiek onderwijs.⁴ Dit onderwijs werd exclusief georganiseerd door de universiteit. Niemand mocht een school openen, noch publiekelijk onderwijzen zonder lid te zijn van de *Université Impériale* en een diploma te bezitten aan een faculteit van deze instelling.

(2) LAVISSE, *Histoire de France contemporaine* in PARISSET G., 1920, p.236.

(3) Napoleon voorzag per departement een *Tribunal Criminel*. In de belangrijke steden kwam er een *Tribunal d'Appel*. In België waren dit onder andere Brussel en Luik. Als gevolg daarvan kwamen er geen lycea in Antwerpen, Brugge en Bergen, waar voorheen wel centrale scholen gevestigd waren. In Gent was er eveneens geen *Tribunal d'Appel*.

(4) Napoleon verving de revolutionaire opnieuw door de Gregoriaanse tijdsrekening op 1 januari 1806. Ook de zevendaagse week werd opnieuw ingevoerd.

Extract uit de wet van 11 floréal jaar X:

Titre IV . Lycées

Art 9. Il sera établi des lycées pour l'enseignement des lettres et des sciences. Il y aura un lycée, au moins, par arrondissement de chaque tribunal d'appel.

Art 10. On enseignera dans les lycées les langues anciennes, la rhétorique, la logique, la morale, et les éléments des sciences mathématiques et physiques. Le nombre des professeurs de lycée ne sera jamais en dessous de huit ; mais il pourra être augmenté par le gouvernement, ainsi que celui des objets d'enseignement, d'après le nombre des élèves qui suivront les lycées.

Art 11. Il y aura, dans les lycées, des maîtres d'études, des maîtres de dessin, d'exercices militaires et d'arts d'agrément.

Art 12. L'instruction y sera donnée,

À des élèves que le gouvernement y placera ;

Aux élèves des écoles secondaires qui y seront admis par un concours ;

À des élèves que les parents pourront y mettre en pension ;

À des élèves externes.

Art 13. L'administration de chaque lycée sera confiée à un proviseur : il aura immédiatement sous lui un censeur des études et un procureur gérant les affaires de l'école.

Art 14. Le proviseur, le censeur et le procureur de chaque lycée, seront nommés par le premier consul : ils formeront le conseil d'administration de l'école.

Art 15. Il y aura, dans chacune des villes où sera établi un lycée, un bureau d'administration de cette école. Ce bureau sera composé du préfet du département, du président du tribunal d'appel, du commissaire du gouvernement près ce tribunal, du commissaire du gouvernement près le tribunal criminel, du maire et du proviseur. Dans les villes où il n'y aurait point de tribunal d'appel, le président du tribunal criminel fera partie du bureau d'administration du lycée. Dans celles où il n'y aurait ni tribunal d'appel, ni tribunal criminel, les membres du bureau seront nommés par le premier consul.

Art 16. Les fonctions de ce bureau seront gratuites. Il s'assemblera quatre fois par an, et plus souvent s'il le trouve convenable, ou si le proviseur du lycée l'y invite. Il sera chargé de la vérification des comptes et de la surveillance générale du lycée. Le proviseur rendra compte au bureau d'administration de l'état du lycée. Il y portera les plaintes relatives aux fautes graves qui pourraient être commises par les professeurs dans l'exercice de leurs fonctions et par les élèves dans leur conduite. Dans le premier cas, la plainte sera communiquée au professeur contre lequel elle est dirigée ; elle sera ensuite adressée, ainsi que la réponse, au gouvernement. Dans le cas d'inconduite et d'indiscipline, l'élève pourra être exclu du lycée par le bureau, à la charge par celui-ci d'en rendre compte au gouvernement.

Art 17. Il sera nommé par le premier consul trois inspecteurs généraux des études qui visiteront, une fois au moins l'année, les lycées, en arrêteront définitivement la comptabilité, examineront toutes les parties de l'enseignement et de l'administration, et en rendront compte au gouvernement.

Art 18. Après la première formation des lycées, les proviseurs, censeurs et procureurs des lycées, devront être mariés ou l'avoir été. Aucune femme ne pourra néanmoins demeurer dans l'enceinte des bâtiments occupés par les pensionnaires.

Art 19. La première nomination des professeurs des lycées sera faite de la manière suivante : les trois inspecteurs généraux des études, réunis à trois membres de l'Institut national désignés par le premier consul, parcourront les départements, et y examineront les citoyens qui se présenteront pour occuper les différentes places de professeurs. Ils indiqueront au gouvernement, et pour chaque place, deux sujets, dont l'un sera nommé par le premier consul.

Art 20. Lorsqu'il vaquera une chaire dans les lycées une fois organisés, les trois inspecteurs généraux des études présenteront un sujet au gouvernement ; le bureau, réuni au conseil d'administration et aux professeurs des lycées, en présentera un autre : le premier consul nommera l'un des deux candidats.

Art 21. Les trois fonctionnaires chargés de l'administration et les professeurs des lycées pourront être appelés, d'après le zèle et le talent qu'ils apporteront dans leurs fonctions, des lycées les plus faibles dans les plus forts, des places inférieures aux supérieures : cette promotion sera proposée au premier consul, sur le rapport des trois inspecteurs généraux des études.

Art 22. Les lycées correspondant aux arrondissements des tribunaux d'appel devront être entièrement organisés dans le cours de l'an XIII de la République. À mesure que les lycées seront organisés, le gouvernement déterminera celles des écoles centrales qui devront cesser leurs fonctions.

In tegenstelling tot de relatief onafhankelijke centrale scholen stonden de lycea onder controle van deze universiteit en bijgevolg van Napoleon zelf. Artikel 41 van de wet stipuleert het volgende:

« *Les membres de l'Université [...] promettent obéissance au Grand-Maître, dans tout ce qu'il leur commandera pour notre service ou pour le bien de l'enseignement.* »

Deze *Grand-Maître* stond aan het hoofd van de universiteit en moest enkel verantwoording afleggen aan de keizer zelf.

Colleges met een militaire discipline

De ambities die gepaard gingen met het oprichten van de centrale scholen, waren revolutionair over de volledige lijn. De rol van *langues anciennes* werd sterk beperkt. In plaats daarvan werden de wetenschappen op de voorgrond geplaatst. In zekere zin betekende de oprichting van de lycea een achteruitgang op dit vlak, de wetenschappen kregen hier een secundaire plaats. Langs de kant andere pasten deze scholen zich meer aan aan de maatschappij: zowel qua mentaliteit als moeilijkheidsgraad.

« *Quant à la force et au degré de l'instruction, déclare le Préfet, on suit à cet égard les dispositions arrêtées par le gouvernement pour la latinité. Le cours des études embrasse, comme dans les anciens collèges, toutes les connaissances nécessaires pour préparer les élèves à entrer dans les diverses facultés : pour les mathématiques, on met les élèves en état d'entrer à l'école polytechnique.*»⁵

Het onderwijs aan de lycea bestond uit twee zogenaamde *branches*: Latijn en wiskunde, aan dewelke de rest van de vakken ondergeschikt waren. De Latijnse lessen waren echter het belangrijkste en de wiskundige opleiding speelde maar een tweede rol. De literaire opleiding domineerde net zoals in de *cours d'humanités* uit het *ancien régime*. Er waren nochtans evenveel professoren voor beide richtingen. Het artikel 10 van de wet van 1 mei 1802 schrijft voor: '*on enseignera dans les lycées les langues anciennes, la rhétorique, la logique, la morale et les éléments des sciences mathématiques et physiques.*' Hiernaast onderwees men ook astronomie, *belles-lettres*, *histoire naturelle*, poëzie, tekenen, godsdienst, geschiedenis, muziek, geografie, politieke economie en

(5) NEVE J.E., 1927, p.209.

(6) Vooral Latijn maar ook Grieks

mythologie.⁷ Men leerde ook opzoekingsmethodes aan en het lezen van plannen en kaarten was belangrijk voor een eventuele latere ingenieursopleiding aan de *école polytechnique*,...⁸ Later werden er lessen in filosofie en *langues vivantes* gegeven. De onderwijsstructuur van de lycea bestond uit twee parallelle sporen, die echter niet onafhankelijk waren. Er waren zes klassen voor de studie van Latijn en zes voor wiskunde. De getalenteerde leerlingen konden twee lessenreeksen in één jaar volgen. Naast dit basisonderwijs waren nog er nog bijkomende lessen in *belles-lettres*, zowel in het Latijn als het Frans, en *mathématiques*. Deze lessen duurden twee jaar. Elke leerling moest een ingangsexamen afleggen aan het lyceum en werd vervolgens in de klas geplaatst die hem naargelang de resultaten het meest paste.⁹ Om aan het eerste jaar van de wiskundecyclus te kunnen beginnen, moest de leerling de eerste twee jaar van Latijnse lessen (*sixième & cinquième*) afgelegd hebben. Daarna mochten eventueel lessen uit beide cycli tegelijk gevolgd worden. De professoren van de twee hoofdcycli waren verplicht om twee maal per dag, één keer in de voor- en één keer in de namiddag, les te geven.¹⁰

(7) Na de vrijheid om de religie opnieuw openlijk te mogen praktiseren, waarbij de kerken opnieuw aan de katholieke cultus toegewezen werden in 1801 (het zogenaamde *concordat* met paus Pius VII), koos Napoleon er ook voor om de godsdienst opnieuw te laten onderwijzen in de lycea. Dit was vanzelfsprekend een belangrijk aspect om de scholen bij de katholieke Belgische bevolking in goede aarde te laten vallen.

(8) Net zoals bij de centrale scholen speelde de aanwezigheid van de grote bibliotheek naast het lyceum een belangrijke rol in dit aspect van het revolutionaire onderwijs. Het zelfstandig kunnen opzoeken en studeren was elementair. Roederer, *conseiller de l'instruction publique*, was er zelfs van overtuigd dat vakken zoals geschiedenis niet moesten onderwezen worden, maar volledig via zelfstudie konden aangeleerd worden.

(9) Veel werd niet verwacht van de leerlingen bij dit ingangsexamen, zij moesten vooral kunnen lezen en schrijven. Zie artikel 9 uit *Règlement arrêté par le ministre de l'intérieur pour les Collèges de Paris*. RAG, Scheldepartement, 4806. De directie van het lyceum was in het bezit van dit reglement opgesteld door Lucien Bonaparte, minister van Binnelandse Zaken. Deze zogenaamde *Collèges* dienden als voorbeeld voor de lycea.

(10) Artikel 105 uit *Règlement arrêté par le ministre de l'intérieur pour les Collèges de Paris*, RAG, Scheldepartement, 4806.

Dagindeling van een intern in een napoleontisch lyceum: ¹¹

5h30	opstaan
6h	gebed
	studie tot 7h30
7h30	ontbijt
8-10h	les
10-11h30	les
11h30-12h30	schrift en tekenen
12h30-13h15	middagmaal
13h15-15h	studie
15h-16h45	les
	15 min. 'theetijd'
17h-19h	studie
19h-19h30	ontspanning
19h30-20h45	avondmaal en ontspanning
	15 min. gebed
21h	bedtijd

donderdag: militaire oefeningen

zondag: geen les

19 augustus tot 7 oktober: grote vakantie

In deze dagindeling zien we opnieuw een bijna tegengestelde filosofie als in de centrale scholen. De leerlingen hadden geen enkele vrijheid, hun dag werd van 's morgens tot 's avonds gepland.

Onder het beleid van de *Université Impériale* werd vanaf 1810 het lessenprogramma van de lycea ten opzichte van de beginjaren grondig hervormd.¹² Er waren geen twee cycli meer, maar één, waar tenminste in de eerste jaren de literaire opvoeding domineerde. De studies duurden zes jaar en bestonden uit; twee jaar *grammaire*, twee jaar *humanités*, één jaar *rhétorique* en één jaar *mathématiques spéciales*. Er waren ook voorbereidende klassen die de leerlingen voldoende voorkennis moesten geven om te kunnen instappen op het niveau van de lycea. Elke dag van de week werd les gegeven, behalve op donderdag.

De leraren moesten de leerlingen ook regelmatig ondervragen, daarbij moest elke maand

(11) Naar een arrest van 21 *prairial* jaar XI (10 juni 1803), artikels 69 tot 99.

(12) SAG, U 869.

een klassering van de studenten doorgestuurd worden naar de *Proviseur*. Die beloonde dan de beste leerlingen met een *medaille de récompense* en hun namen mochten een trimester vooraan op een plakkaat in het klaslokaal blijven hangen.¹³

In het lyceum werd het jaar net zoals in de *Ecoles Centrales* beëindigd met publieke oefeningen. Per klas werd door de leraar het programma beschreven van de lessen van dat jaar. Een *Commission Administrative* kon de leerlingen dan ondervragen over die materie.¹⁴ Deze vonden plaats midden augustus en duurden drie dagen. Op het einde was er dan een *distribution solennelle des prix* in het stadhuis van Gent, waarbij de klokken van het belfort luidden. Eenmaal per jaar, in de loop van augustus, kwam iemand van de *Université Impériale* naar het lyceum om een examen af te nemen van de leerlingen die zich wilden inschrijven aan de *Ecole Polytechnique*.

De lessen werden gegeven in het Frans en het Latijn. Het gebruik van het Frans was minder problematisch dan in de *Ecoles Centrales* omwille van het feit dat een groot deel van de leerlingen kinderen van ambtenaren en militairen waren, en derhalve de Franse taal reeds beheersten.

Artikel 38 uit de wet van 6 mei 1806 schrijft het volgende voor :

« Les bases de l'enseignement, dans les écoles de l'Université devaient être les suivantes:

1° Les préceptes de la religion catholique.

2° La fidélité à l'Empereur.

3° L'obéissance aux statuts du Corps enseignants. »

Discipline was dus essentieel in de lycea; een bijna tegengestelde mentaliteit als in de liberale centrale scholen. Tot op zekere hoogte kunnen we de lycea vergelijken met pre-kazernes, waar de leerlingen naast wiskunde en Latijn ook tucht en discipline werden bijgebracht.

*« Les soins que l'on prend du physique et du moral des pensionnaires et des élèves ne laissent rien à désirer. On souhaiterait seulement que l'on pourvoie à la partie de l'habillement des élèves avec encore plus d'exactitude et de régularité et que leur trousseau fut constamment tenu et complet. »*¹⁵

(13) Artikels 35 en 73 uit *Règlement arrêté par le ministre de l'intérieur pour les Collèges de Paris*, RAG, Schelvedepartement, 4806.

(14) RAG, Schelvedepartement, 3744/4.

(15) NEVE J.E., 1927, p.209.

De leerlingen waren verplicht om uniformen te dragen, vanaf twaalf jaar werden militaire oefeningen gegeven onder leiding van een adjudant.¹⁶ De leerlingen werden onderverdeeld in compagnies van 25 personen, met elk één sergeant en vier korporaals gekozen uit de beste leerlingen. Men maakte geen gebruik van een bel of een klok, maar tromgeroffel structureerde de lesdagen. Als disciplinaire maatregelen maakte men gebruik van lijf- en gevangenisstraffen.¹⁷ Beyts, de *provisieur* van het lyceum te Gent, beschikte over een reglement voor de Parijse lycea opgesteld door Lucien Bonaparte. Artikel 15 schrijft voor : ' *tous les élèves apprendront le maniement des armes et les manoeuvres de l'infanterie* '. Van het eventuele gebruik van wapens in het Gentse lyceum is geen spoor terug te vinden, in de praktijk zullen deze oefeningen zich waarschijnlijk beperkt hebben tot militaire marsen op de esplanade van het lyceum of tijdens excursies.

Overdracht bibliotheek, tuin, museum en kabinetten

Een belangrijk gevolg van de wet van 11 *floréal* is het splitsen van de school en de educatieve instellingen die er aan gekoppeld waren, zoals het museum, de bibliotheek en de botanische tuin. De financiële lasten van deze instellingen waren zwaar en met de oprichting van de lycea werd er voor gekozen om deze niet meer verder te onderhouden. In artikel 40 lezen we dat alle kosten voor aanleg en onderhoud van het *Lycée* eveneens dienden gedragen te worden door de stad.

Maar reeds vóór de afschaffing van de centrale school en de bijhorende splitsing had de prefect van het Schelvedepartement al initiatieven genomen om de onderhoudskosten van het museum en de tuin te laten overnemen door het Gentse stadsbestuur.¹⁸ Vanzelfsprekend was dit geen enkel probleem voor de minister van Binnenlandse Zaken van de republiek; het museum en de bibliotheek werden kosteloos overgedragen aan de stad. Hetzelfde gebeurde met de kabinetten, alhoewel we hier geen officiële documenten van teruggevonden hebben. Toch kunnen we deze conclusie trekken uit analoge gebeurtenissen in andere steden, zoals Brussel.¹⁹

In verschillende bestaande bronnen over het *Lycée* is er sprake van plannen om de tuin om te vormen tot een militair oefenterrein. Hierbij zou Van Hulthem opnieuw de reddende

(16) De oudere leerlingen leidden de jongste leerlingen op, verder was er ook een *maître d'exercice* of *officier d'instruction*.

(17) Artikel 82 : ' *les punitions les plus graves, sont les arrêts pendant un ou plusieurs mois, sous la surveillance des personnes indiquées* '. Uit *Règlement arrêté par le ministre de l'intérieur pour les Collèges de Paris*. RAG, Schelvedepartement, 4806.

(18) RAG, Schelvedepartement, 2685/18.

(19) Voor de delen *Musée des Beaux-Arts* en de *Cabinets* zie het einde van het hoofdstuk *1804-1814*.

A V I S.

LE MAIRE de la Ville de GAND a l'honneur de prévenir ceux de ses Administrés et généralement tous ceux des Habitans de ce Département qui se proposent de laisser suivre à leurs Enfans le Cours du Lycée qui va s'ouvrir, sous peu, dans cette Ville, qu'il vient d'autoriser un Cours provisoire et intérimistique, dans lequel le Professeur se bornera à donner aux Elèves quelques Notions utiles sur les Auteurs classiques, tant latins que français, et sur les Livres élémentaires qui sont adoptés pour les Leçons des Lycées.

Au moyen de cette instruction préliminaire les Elèves pourront suivre avec fruit le Cours du Lycée, et se préparer d'avance par une application et un zèle soutenus, des droits aux recommandations des Magistrats et à la bienveillance du Gouvernement.

Ce Cours provisoire est confié à M^r COURTET, ancien Professeur à l'École Centrale. La première Leçon aura lieu le lundi 2 Vendémiaire de l'an 13, à huit heures du matin jusqu'à dix heures, et jours suivans, dans une des Salles de l'ancienne École Centrale, excepté les dimanche et les jeudi; les Elèves se feront inscrire à ce domicile depuis dix heures jusqu'à midi.

Les Leçons qui, d'après l'autorisation de M^r le Préfet, seront données aux frais de l'Administration Municipale, et sans la moindre rétribution de la part des Elèves, cesseront d'avoir lieu lorsque celles du Lycée commenceront.

Fait à la Mairie le 30 Fructidor an XII.

Signé J. DELLAFAILLE.

A Gand chez J. BEGYN, Imprimeur de la Mairie.

Fig. 4. Aanplakbiljet dat de voorbereidende lessen van Couret-Villeneuve op het Lycée propageert. (SAG)

hand geboden hebben: de plantentuin werd door zijn toedoen toegewezen aan de stad en onder hoge bescherming van het Franse hof geplaatst.²⁰ Een lyceum had echter geen nood aan een militair oefenterrein van een dergelijke grootte, de verschillende binnenkoeren en het terras aan de oostkant van de abdij waren ruim voldoende voor de oefeningen, die niet veel meer inhielden dan fysieke beproevingen en marcheren. De echte bedreiging voor de botanische tuin bestond erin dat wanneer de staatsdotatie zou verdwijnen de tuin zonder officiële eigenaar zou blijven en daardoor verwaarloosd worden.

Overgangssituatie

De ontevredenheid van de bevolking en het wantrouwen ten opzichte van de *Ecoles Centrales* leidden tot een initiatief van het Gentse stadsbestuur. Op 16 *fructidor* jaar X (3 september 1802) aanvaardde de Gentse gemeenteraad een rapport '*sur les moyens de trouver un local et les fonds nécessaires pour rétablir dans la commune une maison d'éducation sur le pied de nos anciens collèges*'. De burgemeester Della Faille kreeg de toestemming van de gemeenteraad om de voormalige Augustijnen- en Jezuiëtencolleges hiervoor te gebruiken met een budget van 30.000 *francs* voor de eerste kosten. Deze poging bleef echter zonder gevolg vanwege het arrest van 30 *fructidor* jaar XI (21 september 1803) dat de oprichting bevestigde van een *Lycée* te Gent. De stad moest met 50.000 *francs* instaan voor deze kosten, waardoor de plannen voor een eigen college werden opgeborgen.

Het laatste jaarprogramma van de *Ecole Centrale* van het jaar XII (1803/1804) bevestigt het bestaan van deze instelling tot september 1804. De onmiddellijke opening van het *Lycée* ging echter niet door zoals voorzien. Omdat het *Lycée* in de lokalen van de *Ecole Centrale* moest geïnstalleerd worden en hiervoor een aantal aanpassingen vereist waren, werd deze voorlopig gesloten. De uiteindelijke opening zou nog drie en een half jaar op zich laten wachten.

In afwachting van de oprichting van het *Lycée* werden door Couret-Villeneuve, ex-leraar *grammaire générale* aan de centrale school ²¹, aan de leerlingen die de diverse *cours de latinité* volgden, lessen gegeven om hun kennis te onderhouden. Dit volgde op een schriftelijk verzoek van de prefect van het Scheldepartement, Faipoult, die het probleem van een dergelijke lacune in het publieke onderwijs onderkende. Deze lessen startten reeds in september 1804 en trachtten zich te richten op de nieuwe

(20) PAS P., 2000, p.10.

(21) Couret Villeneuve was tevens tussen 1802 en 1804 directeur van de *Jardin Botanique*. Zie de paragraaf *Het plantenbestand* in het deel *Jardin Botanique du Département de L'Escaut, hoofdstuk 1792-1804*.

accenten die gelegd zouden worden door het *Lycée*, zoals de grotere aandacht voor Latijn, onder andere door nieuwe boeken te gebruiken. In een brief van 25 *floréal* jaar XIII (15 mei 1805) werd door de prefect ook tot de oprichting van een wiskundecursus aangemaand. De vroegere verantwoordelijke voor het *cabinet d'histoire naturelle* van de *Ecole Centrale*, Witman, werd hiervoor aangesteld.²² Deze lessen gingen ook door in de gebouwen van de voormalige Baudeloo-abdij.

De sluiting van de Centrale Scholen had de meerderheid van de professoren zonder werk gezet. *Citoyen Botte*, de vroegere *professeur de Belles-Lettres*, richtte zelf een gemeentelijk secundaire school op. Ze opende op 16 *vendémiaire* jaar XIII (8 oktober 1804). Er werden lessen gegeven in lezen, schrijven, talen, tekenen, recht en economie. De directeur, Botte, richtte deze school naar eigen zeggen op als voorbereiding op het *Lycée*. Over de duur van het bestaan ervan is weinig bekend.²³

Lyceum van Brussel als voorbeeld

Een delegatie werd gestuurd naar het lyceum van Brussel dat reeds in 1803 opgericht was.²⁴ Siégeard, een lid van de *Jury d'Instruction Publique* van de centrale school, en Beyts, *professeur de physique et chimie*, bezochten op 14 *frimaire* jaar XII (6 december 1803) het Brusselse *Lycée*.²⁵

Hun verslag vermeldt de situering van de lokalen, de appartementen van de professoren, de indeling van de keuken, de refter, de slaapruintes, de kledij, de uniformen en de maaltijden. Ook over het benodigde personeel wou men inlichtingen: de taken van de *provisieur*, de *censeur des études*, de *maîtres d'étude*, de *domestiques*, de *procureur-gérant*, de *médecin*, de *chirurgien* en de *pharmacien* worden nauwkeurig beschreven.²⁶ De commissarissen waren onder de indruk van de discipline in het Brusselse lyceum:

« *Tous les mouvements se font militairement; tous les appels sont affectués par le tambour. Aussi y a t'il beaucoup d'ordre, de précision et de silence partout,*

(22) NEVE J.E., 1927, p.207.

(23) HEINS M., 1886, p.22.

(24) Het Brusselse lyceum bevond zich in de voormalige abdij van Koudenberg en opende de deuren in juli 1803 als één van de eerste in de republiek. Voor meer informatie zie DE VREUGHT J., 1938.

(25) RAG, Schelvedepartement, 3128/67.

Beyts heeft gedurende een korte periode ook les gegeven in het Brusselse lyceum. In 1804 werd hij als *professeur de sciences* alweer vervangen door Christian. Zie DE VREUGHT J., 1938, p.108.

(26) 'Le proviseur a le pouvoir suprême.....'

*même au réfectoire. »*²⁷

Als problemen zagen Siégeard en Beyts de fragmentering van de slaap- en studiezalen, wat een gebrek aan controle met zich meebracht. Bovendien moest het Brusselse lyceum zelf de bouw van een overdekte galerij bekostigen om de militaire oefeningen en speeltijden ook bij slecht weer te kunnen laten plaatsvinden.

*« Les mêmes difficultés ne se rencontreront pas dans les bâtiments de l'Ecole Centrale de Gand où il sera possible d'avoir des salles d'études plus vastes, de plus grands dortoirs, des classes plus belles, des cours plus accommodés. »*²⁸

Het Brusselse *Lycée* had op dat moment acht klaslokalen, een bibliotheek, een *cabinet de physique*, een *cabinet d'histoire naturelle*, een verpleegzaal, een linnenkamer, een *salle de dessin*, een *salle d'écriture*, slaapzalen, studiezalen, een refter met keuken en opslagruimtes en appartementen voor de professoren en de portier. De commissarissen vermeldden ook de grote trap die goed zichtbaar is en de verbinding vormde tussen de slaapzalen en de leslokalen.

Oprichting van het Lycée te Gent

Aangezien Gent volgens de wet van 11 *floréal* geen aanspraak kon maken op de oprichting van een lyceum omdat er geen *Tribunal d'Appel* gevestigd was, moest de prefect van het Scheldedepartement hiervoor ijveren bij de *conseiller de l'instruction publique* Roederer. In zijn schrijven uit 1802 brengt Faipoult verschillende argumenten naar voor. Een *Lycée* te Gent zou kunnen fungeren voor zowel het Schelde- als het Leidedepartement. Samen hadden deze departementen immers meer dan één dertigste van het totale inwonersaantal van de republiek. Bovendien was Gent met zijn 60.000 inwoners de grootste stad van beide departementen en een handels- en cultuurknooppunt. Tot slot schuift de prefect naar voor dat de gebouwen van de toenmalige *Ecole Centrale* ideaal waren om er een lyceum in onder te brengen.²⁹ Het verzoek werd blijkbaar aanvaard; het arrest van 30 *fructidor* jaar XI (21 september 1803) bevestigde de oprichting van een lyceum te Gent.³⁰ Het Scheldedepartement stond zelf in voor de kosten. Artikel 3 en 4 van het arrest van 30 *fructidor* jaar XI (17 september 1803) schrijven voor dat een commissie, belast met de organisatie van het lyceum, deze taak uiterlijk voor

(27) RAG, Scheldedepartement, 3744/2

(28) Ibid.

(29) RAG, Scheldedepartement, 3128/76.

(30) NEVE J.E., 1927, p.207.

fructidor van het jaar XII (augustus-september 1804) moest volbrengen.³¹

« *article 4 ; La commission fera les dispositions préparatoires soit pour le local, soit pour l'organisation du lycée.* »

Deze organisatie hield in dat de voorbereidende werken aan het *Lycée* moesten opgevolgd worden. Aan de minister van Binnenlandse Zaken werd een voorstel gedaan voor de aanstellingen van de professoren. De inschrijvingen van leerlingen werden bekeken en de bestaande middelbare scholen werden geïnspecteerd.

In april 1804 roept de prefect de voorzitter van het *Tribunal Criminel* op om deze commissie samen te stellen. Waarschijnlijk maakten Beyts en Siégeard, de commissarissen die het Brusselse lyceum enkele maanden daarvoor bezochten, hiervan ook deel uit. Deze commissie stelde in overleg met Pisson het plan van het lyceum op. Pisson dateert dit plan op 10 *messidor* jaar XII (29 juni 1804). De werken zouden onmiddellijk daarna van start gaan. De organisatie van het lyceum verliep traag: op 19 april 1807 schreef de *Directeur Général d'Instruction Publique*, Fourcroy, aan de prefect:

« *...l'intention de l'Empereur est que l'on s'occupe sur-le-champ de l'organisation du lycée de Gand.* »³²

Beyts antwoordde op zijn beurt aan de prefect Faipoult dat alle obstakels verdwenen waren en dat het lyceum kon openen op dinsdag 19 april 1808.³³ Uit een leerlingenlijst uit mei 1808 blijkt dat er in de eerste maanden 77 leerlingen waren; 15 met volledige dotatie, 27 met driekwart en nog eens 27 leerlingen met een halve dotatie. Acht leerlingen betaalden de volledige bijdrage.³⁴

Op 11 januari 1808 werd het lerarenkorps benoemd: Beyts (*proviseur*), Louchard (*censeur des études*), Tesseidre (*professeur des belles lettres latines et françaises*), Lesbroussart, Montjoie en Bachelier (*professeurs de Latin*) en tenslotte Dubois, Montgalvi en Cleran (*professeurs de mathématiques*).³⁵ Zij verdeelden de theoretische vakken; één leraar stond telkens in voor een hoofdvak (wiskunde of Latijn) en één of meerdere verwante bijvakken. De lessen gingen van start op 1 mei 1808.

De dagelijkse organisatie van het lyceum was in handen van de *Conseil*, bestaande uit de *proviseur*, de *censeur* en de *procureur-gérant*.³⁶ Artikel 18 van de wet van 11 *floréal*

(31) RAG, Schelvedepartement, 3744/2.

(32) NEVE J.E., 1927, p.207.

(33) RAG, Schelvedepartement, 3740/6.

(34) Ibid.

(35) Ibid.

(36) Zie wet van 11 *floréal* jaar X, artikel 13 en 14.

schrijft ook voor dat deze *administrateurs* gehuwd moesten zijn of geweest zijn. Een duidelijke maatregel om de clerus, die in de andere scholen het onderwijs domineerde, weg te houden van de drie hoogste posities in het *Lycée*. Voorts valt nog op te merken dat er volgens hetzelfde artikel geen vrouwen in het lyceum toegelaten waren, alhoewel men vereiste dat het onderwijskorps binnen het lyceum verbleef. Fourcroy schreef hierover in een brief: '*Le bon ordre semble exiger que les logements vacants dans l'intérieur de l'établissement soient données de préférence aux célibataires..*'³⁷

De leden van de *Conseil* werden benoemd door de keizer zelf. In de hiërarchie van het lyceum namen deze *administrateurs* een prominentere positie in dan de professoren.³⁸ De *provisieur* was de directeur van de school, hij zorgde voor de navolging van de reglementen en stond aan het hoofd van het lerarenkorps. Ieder jaar moest hij een rapport schrijven over de gang van zaken aan de minister van Binnenlandse Zaken. De *censeur d'études* stond onmiddellijk onder de proviseur, hij stond in voor het toezicht op de leerlingen. De *procureur-gérant* of de *économe* beheerde de financiën van de school. Naast de professoren die de theoretische vakken verzorgden, waren er ook enkele *maîtres d'études* in dienst. Zij verzorgden de praktische lessen; er was een *maître de dessin, d'écriture, de musique* en *d'exercices*. De muzieklessen werden gebruikt als beloning voor de goede studenten. Studenten die uitblonken in het fysische aspect kregen lessen in schermen.

De *domestiques* deden de was, hielden de gebouwen proper en maakten de maaltijden klaar. Uit een document uit 1804 blijkt dat het de bedoeling was om per compagnie van 25 leerlingen telkens één *maître d'étude* en één *domestique* te voorzien. Per drie compagnies waarvan alle leerlingen onder de veertien jaar waren, was het voldoende om twee *maîtres d'étude* en twee *domestiques* te voorzien. De *domestiques* sliepen in de slaapzalen van de leerlingen.³⁹

Op 3 *floréal* jaar XIII (23 april 1805) werd een keizerlijk decreet uitgevaardigd waarbij beslist werd dat in elk lyceum 150 leerlingen een dotatie van de staat verkregen: twintig volledig, tachtig voor drie vierde en vijftig voor de helft. Napoleon eiste dat elke leerling binnen het departement van het lyceum woonde en dat er rekening zou worden gehouden met de financiële status van de ouders. Daarom moest door de *provisieur* Beyts een lijst van de leerlingen met het beroep van de vader opgestuurd worden naar Fourcroy, de

(37) Citaat uit een brief van 17 *prairial* jaar XI (6 mei 1803). Uit DE VREUGHT J., 1938, p.68.

(38) Dit verschil zien we vooral in de lonen opduiken; de *provisieur* en de *censeur* verdienden per jaar respectievelijk 4000 en 2500 *francs*, terwijl de professoren het moesten stellen met 1500 tot 2000 *francs*. De *maîtres d'étude* kregen slechts 1000 *francs* jaarloon.

(39) RAG, Schelvedepartement, 3744/2.

*directeur général de l'instruction publique.*⁴⁰ Op 11 januari 1808 worden deze plaatsen toegekend. Ze gingen naar Franse kinderen. Op 7 juli 1808 worden, om tegemoet te komen aan de begrijpelijke frustraties van de Gentenaars, de nodige fondsen (13.800 *francs*) gegeven aan het stadsbestuur om vijftig beursstudenten uit de stedelijke lagere scholen te selecteren. Naast deze beursstudenten waren er nog enkele leerlingen die de volledige bijdrage betaalden. Een derde groep waren de externen. In 1810 waren er 131 leerlingen: 85 met een beurs van de overheid, 17 met een beurs van de stad, 14 internen, één half-intern en 14 externen. De beurzen werden toegekend op basis van een *concours*. Het jaarlijkse inschrijvingsgeld voor een intern was 600 *francs*, de bijdrage voor een extern was 72 *francs*.

Een arrest van 5 *brumaire* jaar XI (27 oktober 1802) deelde de lycea in in drie klassen; de inschrijvingstarieven, en daarmee dus ook de bijdragen van de overheid, verhoogden per klasse. Daarmee droeg de staat dus bij in de kosten van de lycea. In het stadsarchief komen veel aanvragen voor deze beurzen voor. De toekenning van een volledige, halve of kwart beurs gebeurde met behulp van een tabel met de namen van de leerlingen, waar de belangrijkste factor het beroep van de vader was, aantonend dat vooral rekenig gehouden werd met de financiële situatie van het gezin.

Het decreet van 15 november 1811 besliste dat er slechts één *collège ecclésiastique* mocht bestaan per departement. Bijgevolg daarvan moesten alle colleges in het Gentse diocees de deuren sluiten. Het college in Gent, dat in 1810 nog 93 leerlingen telde, was wegens de weigering van de leraars om zich te verbinden met de *Université Impériale* in 1811 gesloten en diende nu slechts nog als pensionaat voor leerlingen die les volgden in het *Lycée*.⁴¹ Ook de privé-scholen mochten geen leerlingen ouder dan negen jaar huisvesten tenzij het plaatselijke lyceum zelf een tekort aan slaapplekken zou hebben. Nog in hetzelfde decreet werd beslist dat: '*Dans les villes où il y a un lycée[...], les élèves des institutions et pensions, au-dessus de l'âge de dix ans, seront conduits par un maître aux classes du Lycée...*' (Art. 22)

De rector van de Brusselse *Académie*, Van Hulthem, vroeg met betrekking tot dit decreet aan de *provisieur* om het aantal *pensionnaires* die het Gentse *Lycée* kon opvangen, het aantal instituten en pensionaten in Gent en hoeveel internen boven de leeftijd van elf

(40) RAG, Schelvedepartement, 3740/6.

(41) Bisschop Fallot de Beaumont had in het seminarie het *Collège de Gand* opgericht in de periode tussen het sluiten van de *Ecole Centrale* en de opening van het *Lycée*. Dit initiatief werd gesteund door Van Hulthem, de toenmalige rector aan de *Académie de Bruxelles*, en Della Faille, burgemeester van Gent: '*Dans cette nullité presque absolue d'instruction publique, on a quelque obligation à M. l'évêque d'avoir établi des écoles latines au Séminaire, qui, quoiqu' insuffisantes, valent mieux de n'avoir plus que de n'avoir rien*'. Uit *Messenger des Sciences Historiques*, 1882, p. 318.

jaar er logeerden.⁴²

De overheid had zijn doel bereikt en het monopolie van de lycea op het middelbare onderwijs was verzekerd. Hierdoor ontving het *Lycée de Gand* vanzelfsprekend een groter aantal studenten. De nodige werken werden uitgevoerd en op 20 april 1812 deelde burgemeester della Faille mee aan de *provisieur* dat het lyceum nu in staat was om 310 leerlingen te ontvangen. Op 11 juni 1812 werd het lyceum daarmee van een derde naar een tweede klasse lyceum omgevormd, waardoor de vereiste bijdrage per student voor een jaar van 600 naar 650 francs werd verhoogd. In het stadsarchief bevindt zich een lijst met de werken aan een nieuwe slaapzaal en de aankopen die verricht zijn om deze verhoging van het aantal leerlingen te kunnen opvangen.⁴³ We weten dat Pisson in 1807 niet alle slaapzalen ingericht had om kosten te besparen, het lyceum kon in 1812 dus probleemloos uitbreiden.⁴⁴

Het lerarenkorps in 1813 was volledig anders samengesteld dan dat van vijf jaar ervoor, het gevolg van de overdracht van de organisatie aan het publieke onderwijs aan de Université Impériale, die daarmee haar eigen professoren kon aanstellen.⁴⁵

De lijst is als volgt: Patin (*professeur de rhétorique*), Luomandie (*2me année d'humanités*), Firmin (*1^{re} année d'humanités*), Deschamps (*2me année de grammaire*), Voisin (*1^{re} année de grammaire*), Defacqz (*1^{re} classe élémentaire*), Michaux (*2me cours élémentaire*), De Pruysenaere (*maître d'étude*), de Rochelines (*mathématiques spéciales*), Cuvet (*mathématiques élémentaires*) en Bayard (*provisieur*).⁴⁶

Commission Administrative du Lycée

Artikel 15 van de wet van 11 *floréal* schrijft dat de, vooral disciplinaire, organisatie van het lyceum in handen was een *Bureau d'Administration*.⁴⁷

« Il y aura, dans chacune des villes où sera établi un lycée, un bureau

(42) RAG, Schelvedepartement, 3744/4.

(43) SAG, U 871.

(44) Zie de paragraaf *Aanpassingen aan het lyceum* in dit deel.

(45) De eerste professoren aan het Lycée werden, net zoals in de *Ecoles Centrales*, aangesteld door een *commission*.

(46) RAG, Schelvedepartement, 3744/4.

(47) We zien in de samenstelling ook de motivatie van Napoleon om personen uit de tribunalen te laten zetelen in deze *Bureaux*. Opnieuw was dit een manier om het onderwijs van hoger uit te controleren. Uit verschillende anekdotes van het lerarenkorps van de Gentse *Ecole Centrale* komt inderdaad naar voor dat deze professoren nogal vrijblijvend waren in het uitvoeren van hun taak. Met deze *Bureaux d'Administration* kon in de lycea hiertegen streng worden opgetreden.

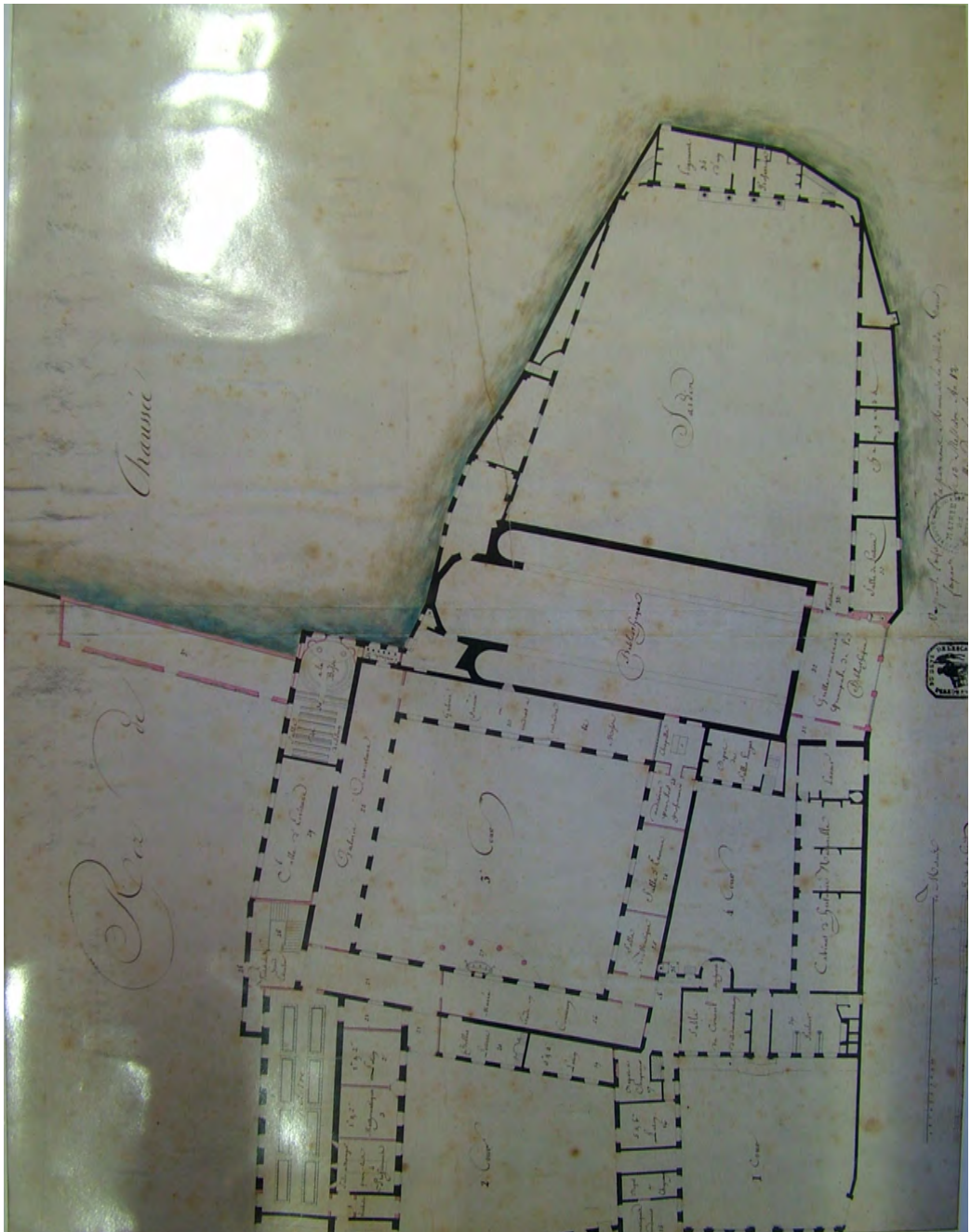

Fig. 5. Plan voor de verbouwingen naar Lycée door Pisson, 1804, het gelijkvloers (SAG, L129/3).

d'administration de cette école. Ce bureau sera composé du préfet du département, du président du tribunal d'appel, du commissaire du gouvernement près ce tribunal, du commissaire du gouvernement près le tribunal criminel, du maire et du proviseur. Dans les villes où il n'y aurait point de tribunal d'appel, le président du tribunal criminel fera partie du bureau d'administration du lycée. Dans celles où il n'y aurait ni tribunal d'appel, ni tribunal criminel, les membres du bureau seront nommés par le premier consul. »

De taken van dit *Bureau* worden omschreven door het volgend artikel :

« Les fonctions de ce bureau seront gratuites. Il s'assemblera quatre fois par an, et plus souvent s'il le trouve convenable, ou si le proviseur du lycée l'y invite. Il sera chargé de la vérification des comptes et de la surveillance générale du lycée. Le proviseur rendra compte au bureau d'administration de l'état du lycée. Il y portera les plaintes relatives aux fautes graves qui pourraient être commises par les professeurs dans l'exercice de leurs fonctions et par les élèves dans leur conduite. Dans le premier cas, la plainte sera communiquée au professeur contre lequel elle est dirigée ; elle sera ensuite adressée, ainsi que la réponse, au gouvernement. Dans le cas d'inconduite et d'indiscipline, l'élève pourra être exclu du lycée par le bureau, à la charge par celui-ci d'en rendre compte au gouvernement. »

Daarnaast had het *Bureau d'Administration* een belangrijke rol in het beheer van de financiën van de school, de toekenning van de lokalen, de examens en de benoemingen van de professoren.

Met het decreet van 4 juni 1809 werden de *Bureaux d'Administration* van de lycea vervangen door een commissie. Fourcroy schrijft aan de prefect van het Scheldedepartement d'Houdetot dat hij deze *commission administrative* moest voorzitten. Daarnaast maakten Van Leempoel (*inspecteur de l'Académie*), della Faille (burgemeester) en Defaine-Esmeuyard (voorzitter van het *Tribunal Civil*) deel uit van dit bestuur. We zien opnieuw dat in tegenstelling tot de centrale scholen, waar het bestuur intern werd geregeld, de lycea onder een sterke hiërarchische controle stonden.

L'Académie de Bruxelles

De Brusselse *Académie* werd opgericht door de *Université Impériale* in 1809 en had een autoriteit over de departementen van de Dijle, Jemappes, de twee Netes en de Leie. Volgens Fontanes, de *grand-maître* van de *Université Impériale*, was dit *'une des*

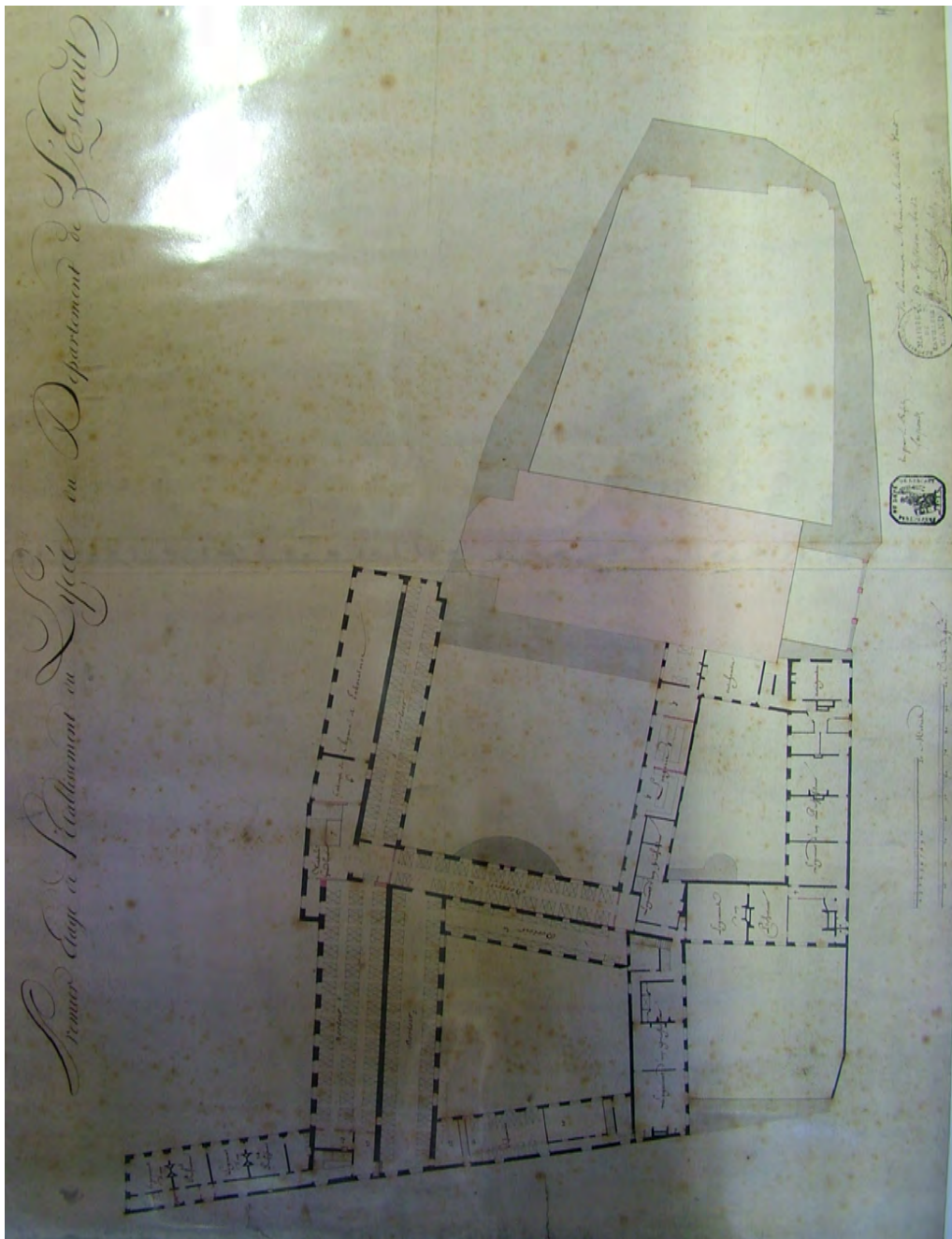

Fig. 6. Plan voor de verbouwingen naar Lyceum door Pisson, 1804, de verdieping (SAG, L129/4)

plus intéressantes et des plus fortes académies de l'Empire'.⁴⁸ In de praktijk stond zij in voor de organisatie van de lycea van Brugge, Gent en Brussel. De organisatie werd daardoor niet meer toevertrouwd aan burgerlijke functionarissen zoals bij de *Bureaux d'Administration*. De rector en zijn *conseil académique* stonden in nauw contact met de organisatie van de scholen.

Deze instelling huisde in de lokalen van de vroegere Brusselse *Ecole Centrale*. De *Académie* was onderverdeeld in drie secties; de eerste regelde de geschillen en de zaken in verband met richtlijnen van de *Université Impériale*, de tweede hield zich bezig met de boekhouding, de derde afdeling stond in voor het hogere onderwijs. Er waren drie faculteiten; *droit*, *sciences* en *lettres*. Van Hulthem werd benoemd als rector van deze proto-universiteit, tussen de andere negen leden van de *Conseil Académique* vinden we de naam van Van Gobbelschrooy terug, de decaan van de rechtenfaculteit, die later nog de post van minister van Onderwijs waarneemt onder het Hollands bewind.

Aanpassingen aan het Lycée

De kosten voor het in werking stellen van het *Lycée* en het onderhoud ervan waren voor de stad. Er werd waarschijnlijk een poging ondernomen om het *Lycée* snel te laten functioneren, getuige daarvan is een rekening van 30 *thermidor* jaar XIII (18 augustus 1805) over de kosten van het voorbije jaar XII, terwijl de centrale school nog in werking was. We zien de aankoop van honderd bedden en kasten voor de leerlingen, tien bedden voor de professoren, een honderdtal stoelen en lessenaars voor de klassen en de studiezaal voor een totale kost van 7149,26 *francs*.⁴⁹ De aard van deze aankopen duidt op een praktische ingesteldheid vanuit het stadsbestuur gericht op het onmiddellijk in werking treden van het *Lycée*. Op 6 *thermidor* jaar XII (25 juli 1804) schreef burgemeester della Faille aan de prefect dat de aanbesteding voor de werken aan het lyceum gebeurd was volgens de vooropgestelde prijzen. De werken zouden vrijwel onmiddellijk beginnen. In een document van 26 *vendémiaire* jaar XIII (18 oktober 1804) zien we een kost voor de meubels, met vijftig nieuwe bedden en kasten, en linnen van 30.330 *francs*, de installatie van de kapel kost 1435 *francs*, de werken aan de bibliotheek 5386 *francs*. De constructie- en reparatiekosten komen neer op 39.577 *francs*. Pisson schrijft in dezelfde periode aan de prefect dat de herstelling van dakbedekking zal afgewerkt zijn binnen 15 dagen, het timmerwerk binnen 25 dagen en ook het metselwerk zou binnenkort af zijn. Pisson hoopt de werken gedaan te hebben tegen 20 *brumaire* (11 november 1804).⁵⁰

(48) Citaat uit DE VREUGHT J., 1938, p.70.

(49) RAG, Schelvedepartement, 3744/2.

(50) RAG, Schelvedepartement, 3744/2 en 3744/4.

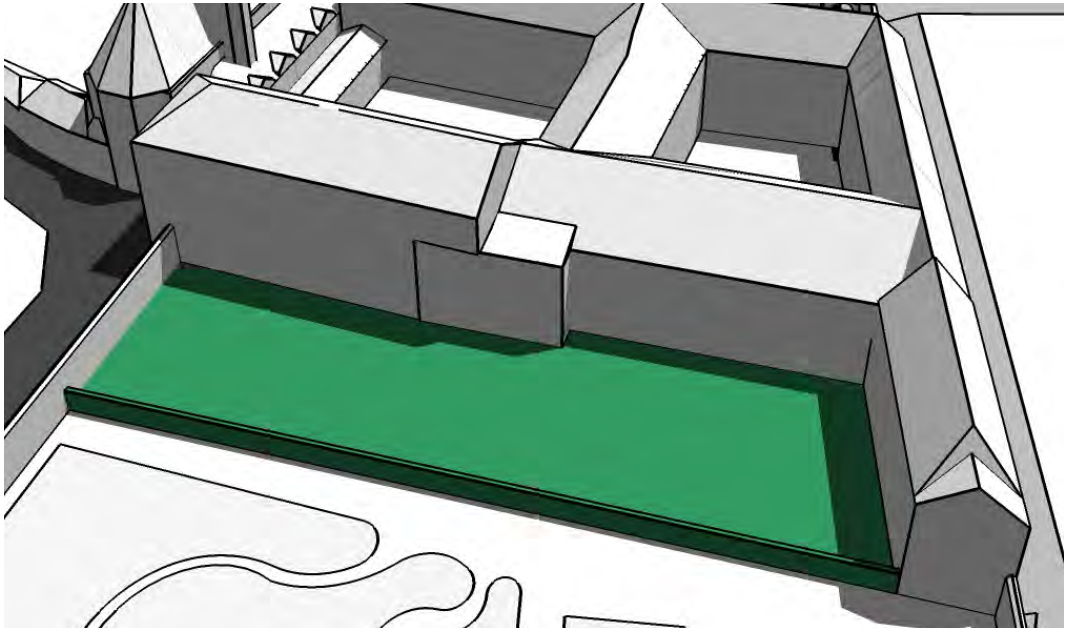

Fig. 7. Het terras d'Hollande dat fungeerde als koer voor het Lycée en waar de militaire oefeningen doorgingen. De koer werd afgeschermd van de Jardin Botanique de la Ville door een manshoge muur.

Ondanks deze snelle start opent het lyceum niet en vinden we geen sporen terug van de oorzaak van de vertraging. Op 26 juni 1807 rapporteert Pisson opnieuw aan de prefect over de werken aan het lyceum die ondanks de laatste berichtgeving uit 1804 nog steeds niet voltooid waren.⁵¹ Hierdoor kunnen we vermoeden dat de werken een aantal jaar stil hebben gelegen, waarschijnlijk vanwege financiële strubbelingen. Pisson beschrijft lokaal per lokaal de nodige werken en kosten gebaseerd op zijn eigen plan voor het *Lycée* opgemaakt in 1804. De meeste lokalen moeten geschilderd en gewit worden en een groot aantal glas-in-lood vensters en deuren moeten nog geplaatst worden. In de vestibule ten zuiden van de eerste koer moet een toilet afgebroken en een nieuw geplaatst worden en een deel van de muur moet hermitseld worden. De eventuele kosten aan de kapel worden vermeld, maar zijn volgens Pisson niet prioritair voor het in werking treden van het lyceum, ook voor de werken aan de ingang van de bibliotheek wordt een compromis gezocht. In de tekenzaal moet nog een amfiteater geïnstalleerd worden. De leeszaal ten westen van de bibliotheek vereist een nieuwe overdekte doorgang vanaf de bibliotheek en een nieuw plafond, voor een totale kost van 896 *francs*. Ten oosten van de school, langs de Ottogracht wordt een volledig nieuwe hangar voorzien die uitgaat op de esplanade, dit zou neerkomen op 540 *francs*. De aanleg van een terras *d'hollande* aan deze oostzijde van het *Lycée* wordt voorzien op 4000 *francs*. De trap naar de kelders onder de keuken aan de oostzijde moet ook nog gebouwd worden.

Op de eerste verdieping beschrijft Pisson de verschillende slaapzalen met respectievelijk 78, 57, 23, 46 en 54 bedden. Het lyceum had maar nood aan 150 slaapplekken en ook hier kon Pisson dus besparen. De werken aan de slaapzaal van 23 bedden, bestaande uit het afbreken van de tussenmuren van de vroegere cellen van de monniken, kunnen ook uitgesteld worden. Nog afbraakwerken zijn nodig om twee appartementen van professoren met elkaar in contact te kunnen brengen. De appartementen boven de keuken, in de oostelijke vleugel moeten nog bepleisterd worden. Rond de grote trap naar de slaapzalen wordt een kooi voorzien. In de linnenkamer moeten nog kasten worden geïnstalleerd ter waarde van 570 *francs*. Dit komt neer op een totale kost van 21.475 *francs* met een eventuele besparing van 4745 *francs*. Samen met de eerdere kosten uit 1805, namelijk 32.136 *francs* wordt het budget van 46.820 *francs* met ongeveer 2000 *francs* overschreden.

We kunnen trouwens opmerken dat bij de plannen van Pisson uit 1804 voor het lyceum geen apart fysica-lokaal voorzien was, enkel een laboratorium en *cabinet de chimie* zijn terug te vinden op de grondplannen.

(51) RAG, Schelvedepartement, 3744/4.

Bibliotheek van het Lycée

Artikel 27 van het arrest van 19 *frimaire* jaar XII (11 december 1803) verplichtte de oprichting van een bibliotheek met 1500 volumes in elk lyceum, waarvan de titels van de verplichte werken neergeschreven waren in een gedrukte catalogus.⁵² Men mocht hier geen enkel werk aan toevoegen. Het volgende jaar specificeerde het arrest van 8 *frimaire* (29 november) de manier waarop deze moest opgericht worden. De *provisieur* moest de 1500 werken overnemen uit de stadsbibliotheek. Als er dubbelexemplaren waren, mocht hij, na toelating van de minister van Binnenlandse Zaken, de boeken inruilen voor exemplaren die nog niet in het bezit van het lyceum waren.

Architectuur en discipline

*«...een ononderbroken, constante dwang, die meer over het verloop van de activiteit waakt dan over het resultaat, en die wordt uitgeoefend aan de hand van een nauwgezet gecodeerde parcellering van tijd, ruimte en bewegingen. Deze methoden, die de verrichtingen van het lichaam aan een minutieuze controle onderwerpen, en die een constante beheersing waarborgen van zijn krachten door ze gehoorzaam en bruikbaar te maken, deze methoden kunnen we 'disciplineren' noemen. »*⁵³

In feite tegengesteld aan de basisprincipes van de revolutie worden de lycea disciplinerende machines van de overheid. Deze discipline heeft als doel de ongeordende en gevaarlijke massa te veranderen in een overzichtelijke veelheid.⁵⁴ Tijd, ruimte en bewegingen worden de drie domeinen waarop deze 'disciplineren' aangrijpt. Niet toevallig zijn dit essentiële verschillen met het concept van de centrale scholen. Elke regel of methodiek die hierna wordt beschreven zegt met andere woorden niet enkel iets over de lycea, maar ook over de centrale scholen. Een grotere tegenstelling tussen twee onderwijsideologieën is namelijk moeilijk denkbaar.

1. Tijd

*« De discipline richt een positieve economie in. Ze gaat uit van een theoretisch al maar groeiend gebruik van de tijd: dus indeling, maar ook exploitatie. Het gaat erom steeds meer beschikbare momenten aan de tijd te onttrekken, en uit deze momenten steeds meer bruikbare krachten te putten. »*⁵⁵

(52) DE VREUGHT J., 1938, p.92.

(53) FOUCAULT M., 2001, p.190.

(54) Zie ook de bibliografie over het frequente gebruik van tabellen.

(55) FOUCAULT M., 2001, p.214.

Leerlingen van het lyceum worden minutieus begeleid en gecontroleerd op elk moment van de dag.⁵⁶ De zelfstandigheid waardoor de student zich in de centrale scholen kon ontwikkelen, wordt nu vervangen door een rigoureuze van bovenaf opgelegde planning die het zelfde doel heeft. De student wordt aanzien als een machine die je op een economische wijze moet inzetten.

2. Ruimte

*« De disciplinerende ruimte splitst zich in evenveel segmenten als er lichamen of elementen zijn in te delen. De effecten van twijfelachtige indelingen, het ongeregelde rondzwerven en ongecontroleerde verdwijnen van individuen en het onrendabel en gevaarlijk samenklonteren van individuen, moeten bestreden worden. »*⁵⁷

Niet toevallig wordt voor het eerst een grondplan opgesteld van de school wanneer het lyceum zich in het Baudelo-complex komt vestigen.⁵⁸ Het proces van nuttig maken van ruimte vertoont grote gelijkenissen met de exploitatie van de tijd. Elke ruimte krijgt een bestemming, ieder vak krijgt zijn eigen klas, iedere leerling zijn eigen bed.

*« Le portier empêchera toute correspondance de l'écolier avec l'extérieur: il n'en laissera sortir aucun sans la permission du directeur. »*⁵⁹

Bovendien splitst de school zich niet enkel administratief af van de botanische tuin en de bibliotheek, maar ook fysiek. Een muur scheidt speelplaats en tuin, voor de bibliotheek wordt een nieuwe ingang langs de straatzijde voorzien. Het lyceum wordt een beschermde, afgesloten plek van disciplinerende eentonigheid. Nog maar eens wordt de status van het gebouw omgekeerd; van klooster naar openbaar knooppunt opnieuw naar een afgesloten entiteit.

« De discipline is de kunst van het rangschikken en een techniek om de rangschikkingen te transformeren. Ze individualiseert de lichamen niet door ze op één plaats vast te pinnen, maar door ze binnen een netwerk van betrekkingen

(56) Zie het dagrooster van het Lycée in de paragraaf *Colleges met een militaire discipline* in het deel *Lycée*, hoofdstuk 1804-1814.

(57) FOUCAULT M., 2001, p.199.

(58) Zie de plannen van Pisson bij de paragraaf *Aanpassingen aan het Lycée*. Voor het eerst krijgen alle ruimtes van het abdijgebouw een specifieke functie toegewezen.

(59) Art. 114 uit *Règlement arrêté par le ministre de l'intérieur pour les Collèges de Paris*, RAG, Scheldepartement, 4806.

*te verdelen en te laten functioneren. »*⁶⁰

De onderverdeling in compagnies met korporalen en sergeanten was niet enkel een verwijzing naar het militaire aspect, maar ook een manier om de betere leerlingen te belonen door hen een bevoorrechte positie toe te kennen. We weten ook dat elke maand een rangschikking van de leerlingen werd opgemaakt, opnieuw werden de besten beloond, met een medaille of lessen in muziek en schermen.⁶¹

3. Bewegingen

*« De lichamen worden geplaatst in een beperkte wereld van signalen die ieder afzonderlijk maar één respons toelaten: een dressuurtechniek die 'op despotische wijze iedere bedenking en alle gemor volledig uitsluit'; de gedisciplineerde soldaat 'gehoorzaamt terstond en blindelings ieder willekeurig bevel...'. »*⁶²

De leerlingen worden op een militaire manier gedisciplineerd. Ze leren om op eenzelfde manier op één kort signaal te reageren; tromgeroffel, het bevel van een leraar,... Bij wandelingen in de stad moeten de leerlingen in stilte op een cadans marcheren. Het lichaam vormt een element van mechanismen op een hoger niveau; het niveau van de compagnie, het niveau van het lyceum en het niveau van de maatschappij.

*« Discipline doet de krachten van het lichaam toenemen (in termen van economisch nut), en deze zelfde krachten afnemen (in termen van politieke gehoorzaamheid). Kortom, ze splitst de macht van het lichaam in tweeën; ze maakt er aan de ene kant een 'bekwaamheid' van, een 'capaciteit' die ze tracht te vergroten; anderzijds wordt de energie, de kracht die hieruit kan voortkomen geïnverteerd en omgezet in een betrekking van strikte onderworpenheid. »*⁶³

Einde van het lyceum

De lycea ondervonden minder weerstand dan de centrale scholen, zowel bij de bevolking als bij de overheid zelf. Het internaat verbonden aan het lyceum zorgde ervoor dat ook leerlingen van ver buiten Gent als beursstudent aan deze instelling konden studeren, waardoor de aanwezigheid van de Gentse jeugd, met één derde van de 150 leerlingen, minder prominent was als bij de centrale scholen. Hoe dan ook bleven beide scholen, vanwege hun hoge inschrijvingsgelden en Franse voertaal (of Latijn) een elitaire status

(60) FOUCAULT M., 2001, p.203.

(61) Zie paragraaf *Colleges met een militaire discipline* in het deel *Lycée, hoofdstuk 1804-1814*.

(62) FOUCAULT M., 2001, p.231.

(63) FOUCAULT M., 2001, p.192.

innemen.

Het vernieuwende aspect in de onderwijsmethodiek van de centrale scholen was wellicht, samen met het gebrek aan inbedding in de politiek structuren, de voornaamste reden van hun kortstondige bestaan. Wanneer we kijken naar de ideologie achter de lycea, valt een tegengestelde houding op op deze vlakken. Deze scholen werden een overheidsinstrument, sterk gecontroleerd door de *Université Impériale*. Door middel van verschillende decreten en wetten slaagde Napoleon erin om het monopolie van het secundaire publieke onderwijs te verkrijgen. Het militaire vertoon van deze scholen, met de marcherende leerlingen, viel niet in goede aarde bij de Gentse bevolking. De Gentse pers vermeldde de opening van het *Lycée* zelfs niet, het was slechts in 1811 dat het *Journal du Département de l'Escaut* enkele artikels publiceerde over de *distribution des prix* die op 11 augustus plaatsvonden in het stadhuis.⁶⁴

De sluiting van het lyceum verliep vrij plots. Op 15 januari 1814 verlieten de Franse *administrateurs*, waaronder ook het personeel van het lyceum, de stad Gent wegens de militaire dreiging van de geallieerden. De gebouwen bleven daarmee min of meer bruikbaar voor het Koninklijk College dat precies een jaar later de deuren zou openen.

(64) HEINS M., 1886, p.22.

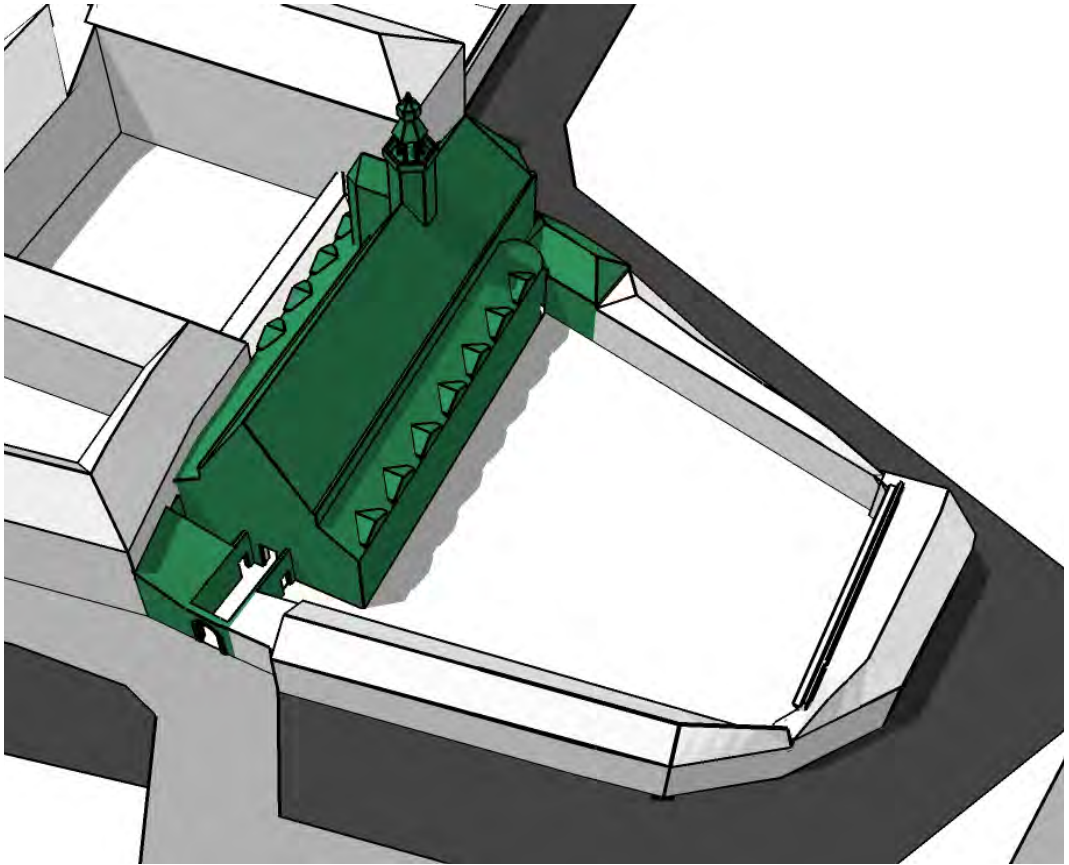

Fig.8. De bibliotheek in de jaren 1801-1818.

Bibliothèque de la ville de Gand

De stad wordt eigenaar

Op 8 *pluviose* jaar XI (28 januari 1803) werd beslist dat, onmiddellijk na de vorming van de *lycea*, de bibliotheken van de *Ecoles Centrales*, na het maken van een inventaris, overgedragen moesten worden aan het gemeentebestuur.⁶⁵ De *Ecole Centrale* te Gent werd pas in 1804 door de Franse overheid omgevormd tot een *Lycée*.⁶⁶ De locatie van de bibliotheek bleef ongewijzigd en, alhoewel er onmiddellijk plannen waren om de Baudelo-site aan te passen aan zijn nieuwe functie, veranderde er de eerste jaren weinig of niets aan de bibliothecaire gebouwen. De inrichting en het in stand houden van de *Ecoles Centrales* hadden handenvol geld gekost en de staat was blij een deel van deze kosten uit handen te kunnen geven. De *Bibliothèque Départementale* en het *Musée des Beaux Arts* werden, zoals een brief van de prefect aan de minister van binnenlandse zaken van 13 *floréal* jaar XII (3 mei 1804) bewijst, overgedragen aan het plaatselijke bestuur.⁶⁷

« ...et ce serait un beau moment pour moi que celui où je pourrais lui annoncer que le gouvernement, qui l' a déjà honorée de tant de marques de distinctions particulières, a bien voulu mettre le comble à ses bontés en lui laissant la propriété du musée et de la bibliothèque de l'école centrale. »

De stad had zelf al om de overdracht van de *Bibliothèque Départementale* en het *Musée* gevraagd. Waarschijnlijk hoopten de stad zo het wegvallen van beide instellingen ter vermijden als deze na de afschaffing van de *Ecole Centrale* hun statuut zouden verliezen.⁶⁸ Na het afschaffen van de *Ecole Centrale* werd het boekenbestand van deze instelling toegevoegd aan het bibliotheekcatalogus. De onduidelijkheid, volgend uit de opdeling tussen enerzijds deel van de *Ecole Centrale* en anderzijds openbare bibliotheek, was na 1804 verdwenen. De bibliotheek werd in 1804 een onafhankelijk stedelijk instituut.⁶⁹

(65) ROBERT U., 1883, p.32.

(66) ZABEAU - VAN DER VERREN L., 1972, p.106.

(67) RAG, Schelddedepartement, 2685/18 bevat een brief van de minister van Binnenlandse Zaken uit 23 Mei 1804 aan de prefect van het departement van de Schelde waarin deze mededeelt dat de stad eigenaar kan worden van de bibliotheek en het museum, als ze de administratieve kosten hiervan voor haar rekening neemt.

(68) RAG, Schelddedepartement, 2685/18.

(69) Het *Lycée* richtte binnen zijn muren met een vooropgesteld budget van 5386 francs een eigen bibliotheek op. RAG, Schelddedepartement, 3744/2. Zie ook de paragraaf *Bibliotheek van het Lycée* in het deel *Lycée*, hoofdstuk 1804-1814.

De plannen van Pisson

De stad had onmiddellijk na de organisatie van het *Lycée* plannen om de site aan te passen aan zijn nieuwe functie. De eerste bron voorhanden om de transformatie van *Ecole Centrale* naar *Lycée* op architecturaal vlak in te schatten is een project van de toenmalige stadsarchitect Pisson. In dit project uit 1804, dat bestaat uit een reeks van interieurverbouwingen, werd wat betreft de kapel enkel de ingang anders gepland. Ook werd een leeszaal geïnstalleerd met een vestibule aansluitend op deze nieuwe ingang. Het project zou echter gekenmerkt worden door een langdurige en onvolledige voltooiing, en ook de geplande bibliotheekingang zou het uiteindelijk niet halen. Dit wordt duidelijk als men het plan vergelijkt met het plan van Jean Baptiste De Noter uit 1818. Hoewel de kaart op het vlak van nauwkeurigheid enorm tekortschiet, kan de functionele indeling van het complex wel goed afgelezen worden.⁷⁰

Op 2 *thermidor* jaar XII (21 juli 1804) werd, zoals de burgemeester in een rapport aan de prefect van het departement schrijft, een aanvang genomen met de werken.⁷¹ Pisson zelf, die de werken opvolgde, hoopte dat ze reeds op 20 *brumaire* (11 november) van hetzelfde jaar voltooid zouden zijn. Uit de tekst kan men afleiden dat de werken uit het najaar van 1804 vooral herstellingen waren;

« ...j'ai l'honneur de vous remarquer, que la couverture du toit sera achevée endéans les 15 jours, le maçonnerie et plafonnage sera fini à peu près à la même époque, la feronnerie [ijzerwerk] et menuiserie [fijn timmerwerk] le sera en vingt à 25 jours, de manière que je compte finir les travaux du dit lycée pour le 20 brumaire prochain. »

Blijkbaar is dit niet helemaal gelukt. Want zoals documenten bewijzen werd er nog verder gewerkt aan het project in 1807. In dat jaar werd eindelijk het volledige complex aangepast aan zijn nieuwe functie als *Lycée*. Op een herziening van het project, opgesteld door Pisson zelf, omschrijft hij de werken. De belangrijkste werken werden eerst aangepakt. Zo werden de vestibule en het afsluitingshek voor de bibliotheek uitgesteld en uiteindelijk afgesteld. Enkel de latrine werd ontmanteld voor een totaal kost van 640 *francs*. Aan de kapel zelf werden geen werken uitgevoerd.

(70) Het plan is geometrisch enorm vereenvoudigd. De hoeken tussen de verschillende vleugels zijn allen rechtgetrokken en de oppervlaktes van de ruimtes komen geenszins overeen met de realiteit, zoals onmiddellijk blijkt uit een vergelijking met andere plannen of met de huidige toestand.

(71) RAG, Schelvedepartement, 3744/2.

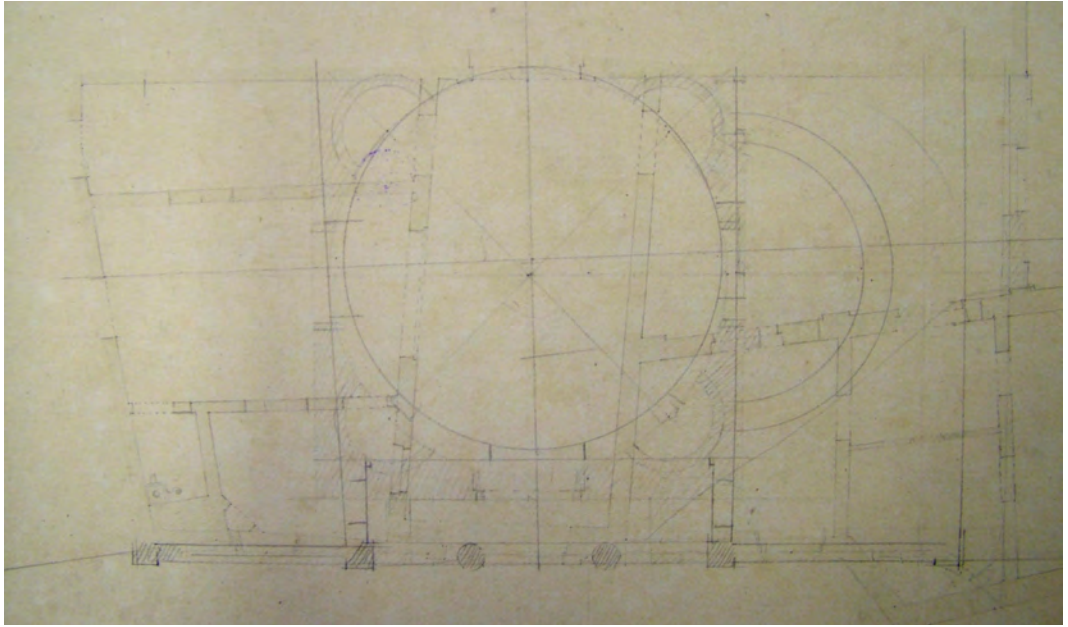

Fig. 9. Plan van Roelandt voor de bouw van de vestibule in 1819. Op het plan kan men, naast de wanden van de cirkelvormige vestibule, geel ingekleurde wanden aflezen die de toestand weergeven van voor 1820. (UG, kaartenzaal, map 'bibliotheek van de universiteit')

De ingang van de bibliotheek

Uit opmetingen die Roelandt 15 jaar later maakte voor zijn nieuwe entree, merken we dat de ingang van Pisson niet werd uitgevoerd en kunnen we bovendien de vroegere toestand aflezen.⁷² We weten dat dit de toestand was van vóór de bouw van de vestibule aangezien ze wordt bevestigd door een tekening van Jean Baptiste De Noter uit het jaar 1820, gemaakt net voor de verbouwing van Roelandt. Op de tekening is heel duidelijk de laagbouw te zien die, net als de latere vestibule van Roelandt, een deel van de kerkgevel aan het zicht onttrekt. Goed af te lezen is een smalle doorgang, met de poort op de Ottogracht, die toegang gaf aan de kapel.⁷³ Een soortgelijke doorgang vindt men ook terug, weliswaar vereenvoudigd, op de plannen uit 1773 en 1774. Men kan dus aannemen dat de situatie van 1804 dezelfde was als in deze jaren. Eén opening in de wand geeft aan de noordelijk kant toegang tot de ontvangtzalen van de abt, die nu werden ingevuld als *cabinet d'histoire naturelle*. Ten zuiden van de ingang was een doorgang naar de binnenkoer, die door de monniken symmetrisch was aangelegd, en waar nu opslagplaatsen waren voor de stadsbibliotheek. De overige bebouwing rond de toegang bestaat uit kleinere kamers, die behoorden tot de respectievelijk vleugels eromheen.

Het project van Pisson uit 1804 toont een aangepaste ingang met traliewerk aan de Ottogracht, een lavatorium aan de zuidelijk kant en een gang die de vroegere ontvangstkamers van de abdij ontsluit langs de noordelijk kant. Niettegenstaande dat het waarschijnlijk een goedkope oplossing was voor het probleem van de nogal onbeduidende ingang van de vroegere kerk - bij Cisterciënzer kerken was de kerk niet toegankelijk voor het publiek en was het dus niet nodig deze erg te benadrukken - werd dit deel van het project niet uitgevoerd.

De leeszaal

De eerste leeszaal was gevestigd in de vroegere sacristie van de kerk, ten zuiden van het koor. De omvorming tot leeszaal was al vastgelegd in 1801 en ze werd hoogstwaarschijnlijk reeds in gebruik genomen vanaf 1802. De opdracht staat beschreven in *'Devis des*

(72) Het is belangrijk op te merken dat, alhoewel uit het plan van De Noter uit 1818 zou kunnen opgemaakt worden dat de hoofdingang die Pisson in 1804 voorstelde wel gerealiseerd werd (de indeling is erg gelijkend), de tekening van dezelfde De Noter uit 1820 en vooral de opmetingen van Roelandt uit 1819 dit tegenspreken.

(73) De tekening is terug te vinden in het stadsarchief en het archief van het Koninklijk Instituut voor het Kunstpatrimonium. http://www.kikirpa.be/www2/cgi-bin/wwwopac.exe?DATABASE=object&LANGUAGE=1&OPAC_URL=&%250=129730&LIMIT=50

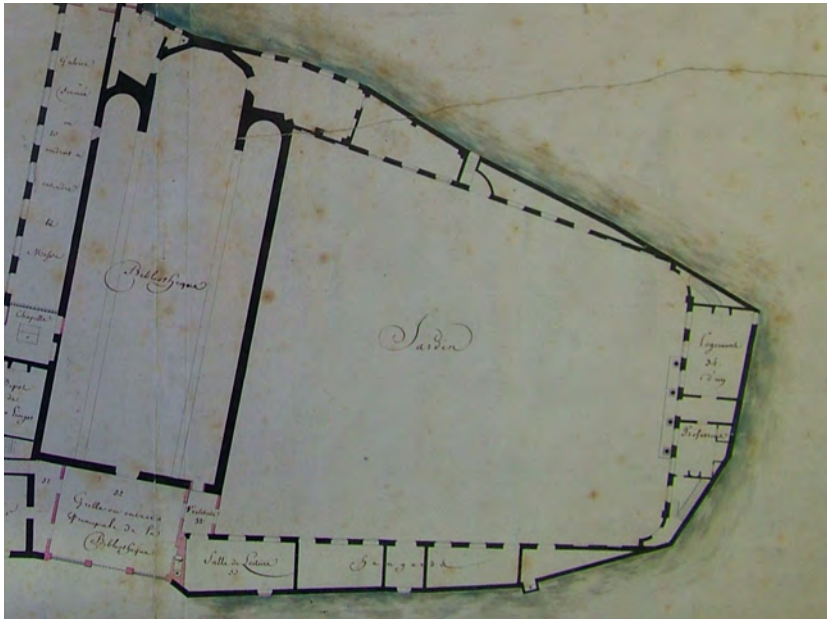

Fig.10. Plan voor de verbouwingen naar Lyceum door Pisson, 1804, een detail uit het gelijkvloers. Het door Pisson voorgestelde project voor de ingang van de Bibliothèque de la ville. De roze gekleurde elementen duiden de nieuw te bouwen delen aan. (SAG, L129/3)

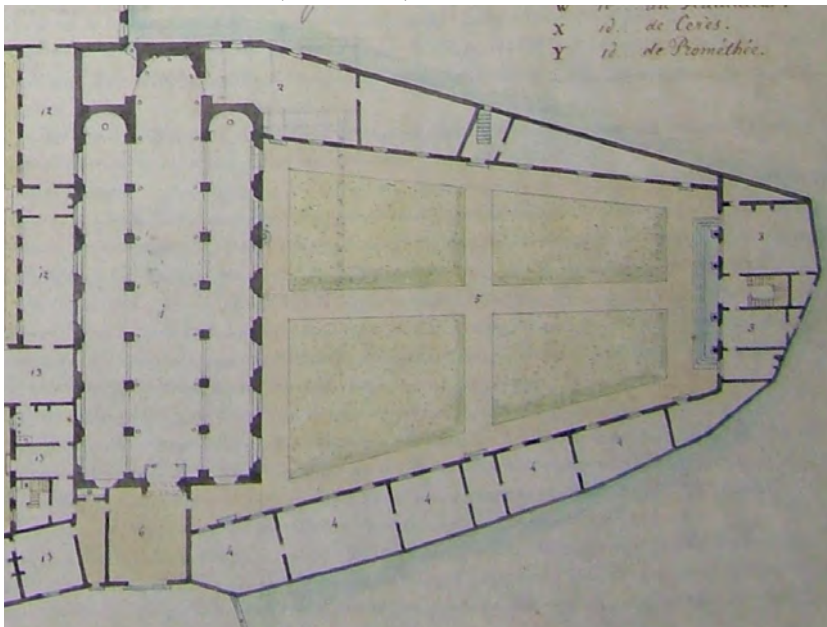

Fig.11. Plan van De Noter, 1818, een detail. Dit sterk vereenvoudigde plan toont de graad van uitvoering van het project van Pisson. De leeszaal in de voormaligesacristie staat rechts van het koor. (SAG, L129/5)

ouvrages à faire pour l'établissement de la bibliothèque de l'école centrale dans la ci-devant église de Baudeloo. van 9 prairial jaar IX (29 mei 1801) ;

« On ouvrira quatre croisées [kruisraam, venster ; kruising] de deux mètres de hauteur et 1.30 de largeur avec leurs vitrages [glasruiten], dans l'endroit destiné a fournir une chambre de lecture. Elles seront garnies entièrement de sept barreaux [spijlen] de fer verticaux d' un pouce de grosseur. On fera un plancher en bois de sapin dans l'intérieur de cette chambre qui sera plafonnée et peinte en détrempe [tempera= lijm, waterverf]. »

Ook op de kaart uit 1818 van De Noter staat deze leeszaal aangeduid. De vier ramen, vermeld in de tekst, zijn duidelijk te herkennen aan de oostkant van de tuin. In het project van Pisson en de herziening uit 1807 werd een andere leeszaal gepland langs de Ottogracht, die met een extra ingang via een vestibule in de voormalige kapel ontsloot. In de herziening van 1807 werden de werken, voor een totaalsom van 1127 *francs*, als volgt beschreven: ⁷⁴

« plafonnage & pavage ensemble »
« 2 croisées et une porte.»

Op het plan van 1818 staat deze leeszaal echter niet opgetekend. De ruimte behoorde volgens De Noter tot het appartement van een werknemer van de bibliotheek. Aangezien deze zaal in de andere bronnen echter nooit wordt vernoemd, noch de vestibule, die ze moest verbinden met de rest van de bibliotheek, kan men ervan uitgaan dat ze niet werd gerealiseerd.

Eigenlijk had de bibliotheek vanaf zijn ontstaan al te kampen met een tekort aan ruimte voor de bibliothecaire diensten. Het was vooral wachten op een voldoende grote leeszaal. Alle projecten in de jaren volgend op 1804 trachtten immers dit euvel op te lossen. Uiteindelijk werd het probleem pas veel later aangepakt, wanneer in 1861 beslist werd een leeszaal te bouwen tegen de zuidelijke wand van de kerk aan.

De tuin van de bibliotheek

Voor de gebouwen rond de tuin van de bibliotheek, de meest zuidelijke tuin, is de functie goed af te lezen van de plannen van Pisson uit 1804. De bibliotheek bevond zich dus in de abdijkerk, de leeszaal in de voormalige sacristie. De overige kamers in de vleugel langs het Baudelo-leitje worden in het plan niet benoemd, maar waarschijnlijk werd deze

(74) RAG, Schelvedepartement, 3744/4.

nog steeds ten dele gebruikt als bootshuis, ten dele als opslag voor de bibliotheek.

Ruimtelijk lijkt, net als aan de oostelijke vleugel, weinig tot niets veranderd aan de zuidelijke vleugel. Hoewel het plan van De Noter niet erg nauwkeurig is, lijkt de verplaatsing van de trap naar de middelste travee de grootste ingreep in het voormalige abtswartier.⁷⁵ Op het plan van 1804 was hier een verblijf voor een professor voorzien. Hoogstwaarschijnlijk werd deze vleugel ook daadwerkelijk hiervoor gebruikt, aangezien de *Ecole Centrale* verplicht was zijn professoren onderdak te verlenen. Ook op de herziening van 1807 staat het abtswartier aangeduid als logement voor een professor, waarvoor enkel nog kleine afwerkingen moesten gebeuren. In 1818 was op dezelfde plaats de onderbibliothecaris gehuisvest. Walwein de Tervliet, de hoofdbibliothecaris, verbleef niet in het complex.

In de periode 1804-1818 werd enkel aan de westelijke vleugel langs de Ottogracht verbouwd. In vergelijking met het plan uit 1804, toen hier een opslagplaats voor de centrale school gevestigd was, waren er op het plan uit 1818 twee kamers bijgekomen. Hier zal de transformatie naar verblijven voor medewerkers van de bibliotheek in 1818 niet vreemd aan zijn. Een blik op de opmetingen van Roelandt laat vermoeden dat de werkelijke indeling van de verblijven nog complexer was.

Moeilijke jaren

Toen Napoleon in 1808 Spanje trachtte te veroveren, verslechterde niet alleen de publieke opinie over zijn persoon en optreden, maar verminderden ook de financiële middelen van de departementen. De toestand verergerde nog toen in 1810 ook de Noordelijke Nederlanden geannexeerd werden. Bovendien bevond het land zich in 1810 in een diepe economische crisis, die voor de eerste keer in de Belgische geschiedenis niet het gevolg was van een tekort, maar van een verzadiging van de markt. Deze onbekende economische reactie beschadigde het vertrouwen van de bankiers in het beleid van Napoleon. Dit verklaart wellicht het ontbreken van grote werkzaamheden tijdens de jaren 1810-1818. Typerend hierin is het feit dat het plan van Pisson uit 1804 in 1818 nog steeds slechts gedeeltelijk gerealiseerd was en dat de nodige verbouwingen om de bibliotheek van volwaardige ruimtes voor de bibliothecaire diensten te voorzien steeds uitgesteld werden. Ook aan de botanische tuin werd in die jaren weinig gebouwd, met uitzondering van de verbouwing van de serres door stadsarchitect de Broe in 1812.

(75) Over de onnauwkeurigheid van De Noter: het aantal traveeën van de meest zuidelijke vleugel klopt niet met andere plannen, bovendien heeft het hof een volledig vervormd oppervlak.

In 1805 doneerde Joseph Bonaparte het gebundelde werk van Giovanni Battista Piranesi '*Calcographie ou Traité des Arts d'Architecture, Peinture et Sculpture*', gepubliceerd door beide zoons van Piranesi, aan de nieuwe Bibliothèque de la ville. Zijn naam staat vermeld op een plakkaat op de gevel langs de Ottogracht. (uit: NEVE J.E., 1927, p.228)



Fig.12. Joseph Bonaparte (1765-1844), anonieme gravure begin 19de eeuw.



Fig.13. In 1807 werd de windwijzer op de kerktoeren van de abdijkerk, als voorbereiding op de opening van het Lycée op 1 mei 1808, vervangen door een werelbol, zodat duidelijk werd dat dat de voormalige abdij nu een tempel van de wetenschap geworden was. (uit: PAS P., 1998, p.121)

Openstelling aan het publiek

Op 15 *prairial* jaar XIII (4 juni 1805) werd de bibliotheek aan het publiek opengesteld.⁷⁶ Dit was slechts voor enkele dagen van de week het geval, zoals het ook al was toen de bibliotheek deel uitmaakte van de *Ecole Centrale*. Men kon de bibliotheek bezoeken op dinsdag, vrijdag en zaterdag vanaf 10 uur tot 12u en vanaf 14u tot 16u in de namiddag de ene helft van het jaar en vanaf 15u-17u de andere helft.⁷⁷ Pas drie jaar later zou de bibliotheek alle dagen open zijn.⁷⁸

In 1810 werd bibliothecaris Van Hulthem, die naar Brussel werd gehaald als rector aan de *Académie*, vervangen door Walwein de Tervliet.

Van Hulthem en de bibliotheek

In een brief uit 1812 van Charles Van Hulthem, rector aan de *Académie* te Brussel,⁷⁹ beklagt deze zich bij de prefect erover dat de proviseur van het *Lycée* van plan was de kerk terug zijn oorspronkelijk functie te geven. Volgens Van Hulthem was daar geen nood aan en was de beschikbare kapel voldoende ruim.⁸⁰

Monsieur le préfet

J' ai appris avec autant de surprise que de douleur que M. le proviseur du Lycée de Gand l'emparer d'un côté de la bibliothèque publique pour en faire une chapelle pour les élèves, cette mutilation faite sans aucune nécessité nuirait infiniment à ce bel établissement que j'ai formé avec tant des soins et de peine. Je séconderait avec plaisir le zèle et les projects abiles de M. Baijard, dons je lui ai déjà donné plus d'une preuve, mais je ne souffrira jamais qu'un proviseur qui est sous mes ordres commet cet acte de vandalisme et je viens de lui faire une défense eppresse d'employer cette partie de la bibliothèque pour l'usage auquel il la désignait. Le local actuel suffit pour y faire l'exhortation et les prières le matin en du soir, et il y a à 20 pas du lycée une eglise où le proviseur peut faire conduire ses élèves pour y entendre la messe.

Je prends la liberté de recommander à votre protection particulière cette bibliothèque qui est un vrai monument pour la ville de Gand, qui contient un grand nombre de beaux ouvrages sur toutes les parties des connaissances humaines et

(76) PAS P., 1998, p.114.

(77) RAG, Schelvedepartement, ecole centrale, 3744/2.

(78) CLAEYS P, 1902.

(79) Zie paragraaf *L'Académie de Bruxelles* in het deel *Lycée*, hoofdstuk 1804-1814.

(80) RAG, Schelvedepartement, 3744/4.

qui bien dirigé ne serait pas moins utile à l'instruction publique que le lycée.

Je vous prie, monsieur le préfet, de recevoir l'assurance de la haute considération avec laquelle j'ai l'honneur de vous saluer

Charles Van Hulthem

De brief lijkt, zoals de geschiedenis uitwijst, zijn effect niet gemist te hebben. In de volgende jaren werd er, behalve onderhoudswerken, niets meer veranderd aan de stadsbibliotheek.⁸¹

(81) In de kostenlijsten van de stad Gent van het jaar 1812 vindt men enkel uitgaven terug in verband met de bibliotheek voor 'travaux de simple entretien'. RAG, Schelvedepartement, 3744/4.

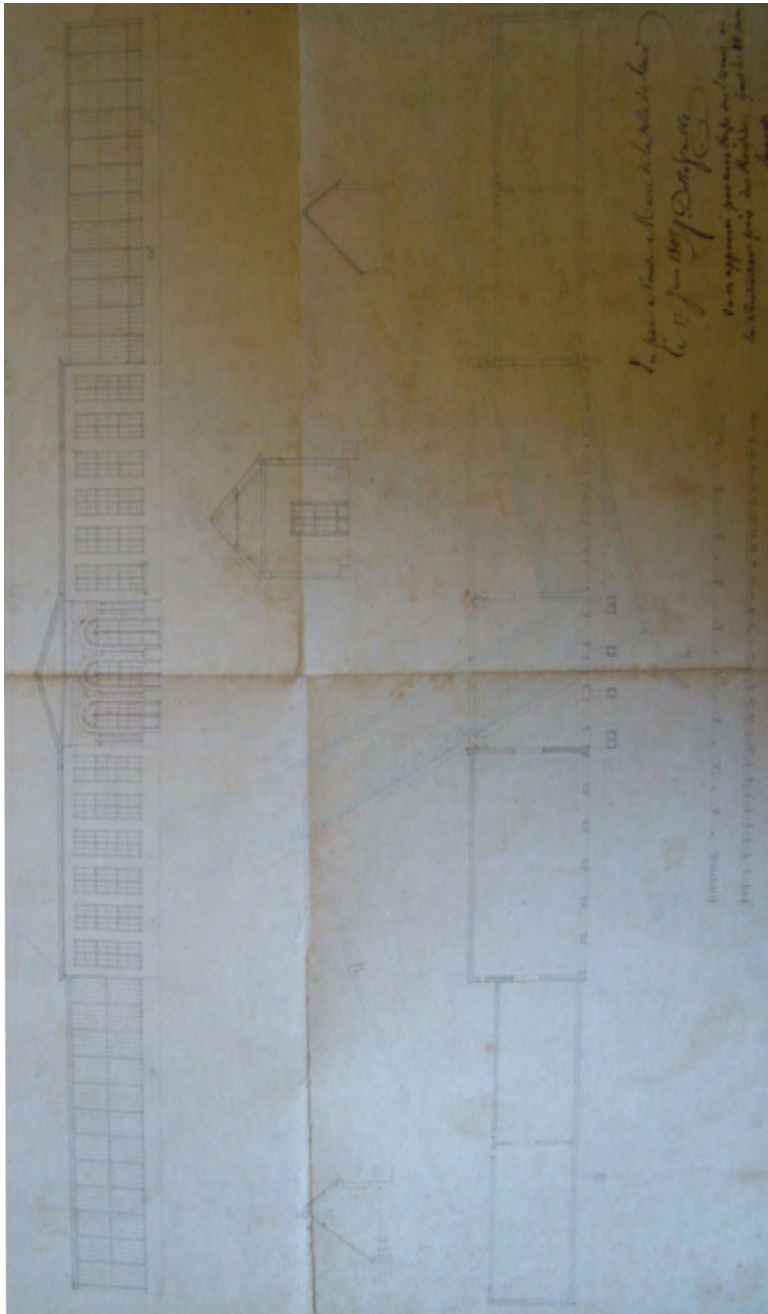

Fig.14. De plannen van het volledige project van Pisson met de niet uitgevoerde galerij voor de vestibule. (SAG, F208)

Jardin Botanique de la ville de Gand

Werken aan de serres en orangerie

Na de overdracht van de tuin aan de stad in 1804, beleefde de tuin een welvarende tijd. Deze rustige periode van bloei voor de tuin werd jammer genoeg al na twee jaar verstoord door het afkondigen op 21 november 1806 van de continentale blokkade, die als doel had Groot-Brittannië economisch op de knieën te krijgen. Deze blokkade was erg nefast voor de plantentuin omdat deze voor vele van zijn zaden en exotische planten afhankelijk was van de Engelse kwekers.

Ondanks deze tegenslag werden de gebouwen van de tuin in de eerste decennia van de 19^{de} eeuw toch voortdurend uitgebreid of aangepast. In de jaren 1807 en 1808 werd de oude ommuring van de kloostertuin met verscheidene nieuwe stukken weer opgebouwd.⁸² Reeds in 1807 was de bestaande orangerie te klein geworden door de vele schenkingen. Meester-metser Jan-Baptist Vande Capelle, sleepte de opdracht in de wacht voor de verbouwing en afwerking van de serres en de orangerie volgens het ontwerp van Jean De Broe, voor de som van 16.999,90 *francs*. In 1809 waren de werken voltooid.⁸³

Uit het lastenboek en de plannen uit 1807 en de plannen uit 1813 kan men opmaken dat de serres en orangerie op dat moment bestonden uit twee delen die tegen elkaar gebouwd waren.⁸⁴ De serres, een eenvoudige houten zadeldakconstructie, grensden met een hoek aan de oude kloostermuur langs de Baudelostraat. In het verlengde daarvan, richting Leie, lag de orangerie. Het oorspronkelijk plan van Pisson was slechts ten dele uitgevoerd.⁸⁵ In de eerste jaren van de botanische tuin was enkel de westelijke vleugel voltooid van een plan dat bestond uit een vestibule met twee vleugels, die elk een deel orangerie en een deel serre omvatten. In 1808 werd het project uiteindelijk volledig afgewerkt.⁸⁶ De oostelijke vleugel en de vestibule werden voltooid en de westelijke vleugel werd opgeknapt. Er waren wel enkele wijzigingen. De open galerij, die Pisson voor de gevel van de vestibule had geplaatst, werd niet uitgevoerd evenals de kraagstenen

(82) SAG, F 208.

(83) VIANE, R. L. & VAN DEN HEEDE C.J., 2000, p.17.

(84) De reeds gebouwde delen zijn donker ingekleurd en in de tekst staat '*le batiment dont il s'agit, sera suite a l'orangerie existante*'. SAG, F 208.

(85) Een zicht van het oorspronkelijke ontwerp kan men zien op een munt uit 1816. UG, kaartenzaal, map 'botanische tuin'.

(86) SAG, F 208.

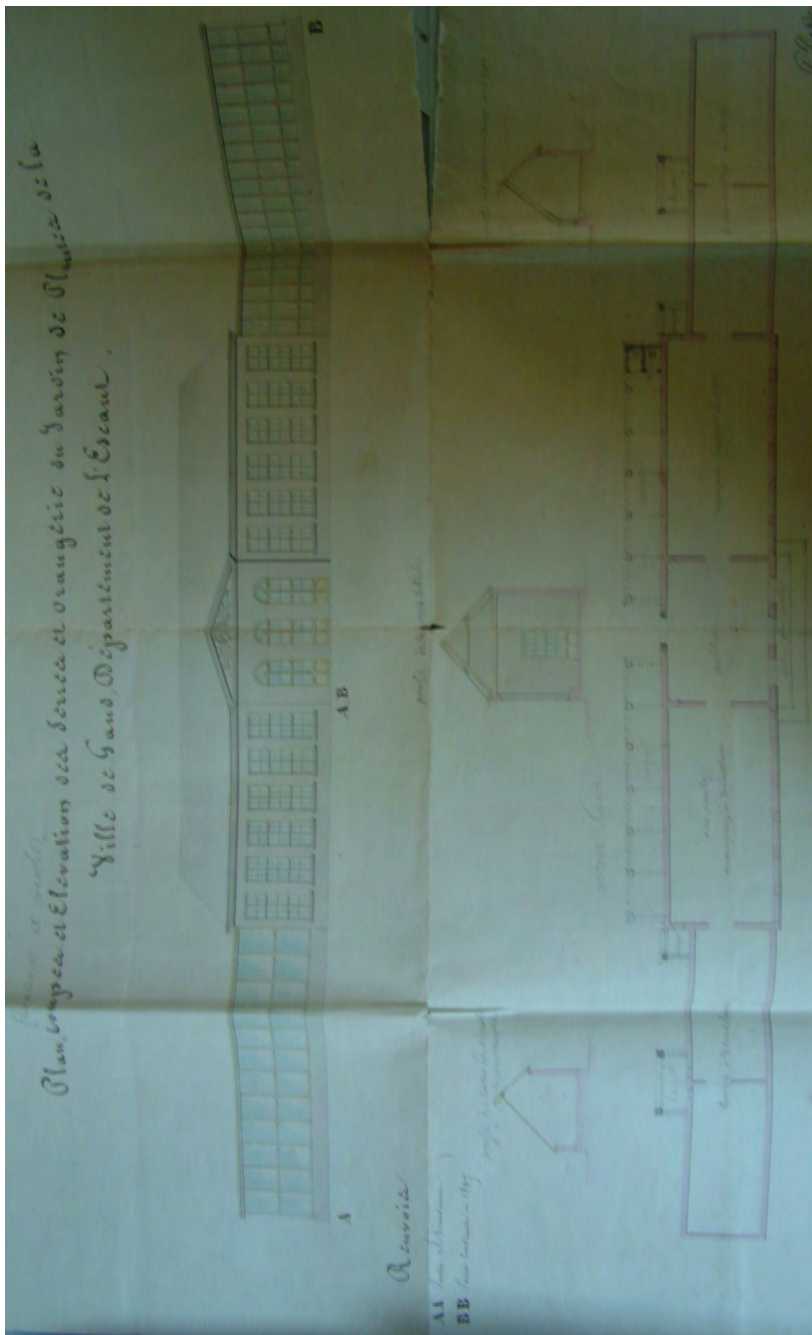

Fig.15. De plannen van de orangerie en de serres uit 1813. (SAG, F208)

rond de deuren van de vestibule en het fries van het tympanon. Zowel de serres als de orangerie werden wel bekroond met een kroonlijst, van het vermelde entablement is echter op de plannen geen spoor terug te vinden.

«... un entablement couronnera l'orangerie et la serre, les corniches des dits entablements quoi que d'un profil différent sont évaluées au même prix au devis estimatifs par mètre courant, le bois de la dite corniche sera sapin de Riga et les cartouches en bois de chêne d'après le profil tracée sur le plan. »

De vestibule die uit drie traveeën bestond, opende langs de twee zijden grote zijvleugels die de orangerie vormden. Aan weerszijden hiervan bevonden zich de serres. De gevel van de vestibule aan de tuinzijde werd gebroken door drie grote deuren uit dennenhout en glas, die samen met de twaalf hoge en brede ramen aan de zijvleugels veel licht binnenlieten in de vestibule en de orangeriedelen. Aan de andere zijde van de vestibule bevond zich een gelijkaardige poort, maar dan volledig uit dennenhout, die uitgaaf op de koer waar de planten konden uitgesteld worden en waar de nodige gereedschappen voor de tuin in hangars bewaard werden.

Door het rechte trekken van het gebouw was het nodig een deel van de arm van de Leie, die vroeger langs de Baudelostraat liep, te overwelden.⁸⁷ De muur van het klooster die hiervoor in de weg stond werd afgebroken en de hierbij gewonnen stenen werden gebruikt voor de fundamenten van de orangerie.

In 1812 stemde Napoleon toe met een verhoging van het budget van de stad met 11.000 *francs* om de afwerking van de serres en de bouw van een nieuwe orangerie tot een goed einde te brengen.⁸⁸ Hier werd onmiddellijk gebruik van gemaakt. De tuin werd nu in zijn geheel afgewerkt. Het bestek en de plannen werden door stadsarchitect De Broe opgemaakt op 31 december 1812.⁸⁹ De werken werden begin 1813 toevertrouwd aan J.P. Velleman, na een openbare aanbesteding, voor de som van 12.520 *francs*.⁹⁰ De serres van voor 1807 werden volledig opgeknapt en er werden allerlei nieuwe functionele voorzieningen aangebracht. Het bestek geeft een volledige omschrijving van deze werken: ⁹¹

(87) SAG, F 208.

(88) RAG, Schelvedepartement, 3744/4.

(89) VIANE, R. L. & VAN DEN HEEDE C.J., 2000, p.18.

(90) RAG, Schelvedepartement, 3744/4.

(91) SAG, F 208.

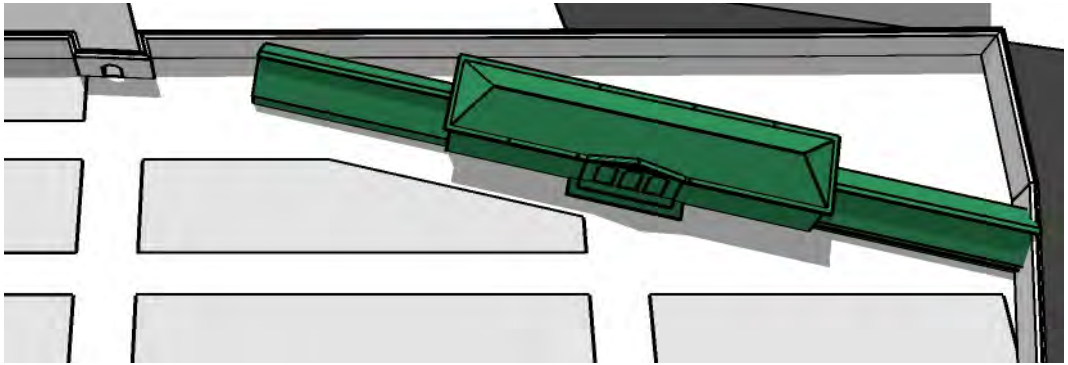

Fig. 16. Beeld op de serres en orangerie van Pisson omstreeks 1814. De koer achter de serres werd gebruikt als opslagplaats van de tuinier.



Fig. 17. een munt die geslagen werd ter ere van Johan Hendrik Mussche. Op de munt staat een zicht op het project van Pisson voor de serres en orangerie. (UG, kaartenzaal, map 'botanisch tuin')



Fig. 18. De cover van de Hortus Gandavensis uit 1810, een aangevulde versie van de editie van 1809. (UG)

« Cette entreprise est divisionnée en 14 articles , dont le

- le 1e. la reconstruction et le achèvement des serres chaudes
- le 2e. la constructions des 4 gradins pour les serres
- le 3e. la reconstruction et le achevement de l'orangerie
- le 4e. la construction de un gradins à placer a l'arriere mur de l'orangerie
- le 5e. la confection de 3 gradins à placer dans l'orangerie
- le 6e. la restauration et achevement du vestibule
- le 7e. la confection de deux hangards a construire contre l'arriere mur, pour les ustensiles du jardin
- le 8e. la construction de 4 hangards pour couvrir les trous de fourneaux
- le 9e. la confection de deux trous devant les fourneaux
- le 10e. la construction de 2 latrines dans l' arriere cour dessous le toit du hangar
- le 11e. la construction d'une couche avec separation
- le 11e. la construction de deux couches ambulantes
- le 13e. la deplacement et la changement de la porte et dependances à l'entree principale
- le 14e. la construction d'une aubette de portier »

Ondanks het feit dat de uitbreiding van het plantenbestand op een laag pitje stond, waren er nog steeds belangrijke schenkingen.⁹² In 1809 publiceerde Van Hulthem met de '*Hortus Gandavensis*', die geschreven werd door hoofdtuinier Mussche, een tweede catalogus van de botanische tuin.⁹³ Er zouden er in het volgende decennium nog enkele volgen.⁹⁴

Het bestuur van de tuin

In 1809 werd het comité, dat in 1804 van burgemeester Dellafaille opdracht had gekregen de tuin te beheren, uitgebreid met nog eens drie namen waarbij deze keer Charles Van Hulthem wel van de partij was samen met toenmalig burgemeester Pycke en Charles Piéton. Deze administratie stond in voor het onderhoud van de tuin tot 1817, wanneer de tuin werd overgedragen aan de universiteit. Burgemeester Pycke voerde ook een reglement in dat de rechten en plichten beschreef van de directie en de hoofdtuinier.⁹⁵

(92) Men verkreeg onder andere 200 soorten van vetplanten van de graaf von Salm-dyck en een omvangrijke verzameling boomzaden uit Noord-Amerika afkomstig van de Franse botanicus Michaux. VIANE, R. L. & VAN DEN HEEDE C.J., 2000, p.19.

(93) De uitbreidingen van de catalogus betroffen voornamelijk planten verkregen via nieuwe schenkingen. NEVE J.E., 1927, p.239.

(94) Een aanvulling van de eerste catalogus verscheen in 1810. In 1817 verscheen een nieuwe versie door hoofdtuinier Mussche.

(95) VIANE, R. L. & VAN DEN HEEDE C.J., 2000, p.19.



Fig.19. Triomfboog aan de Graanmarkt, opgericht ter ere van het bezoek van Napoléon in 1810. (J.B. De Noter, Gent, Bijloekemuseum)



Fig.20. Het Casino aan de Coupure. (SAG, Atlas Goetghebuer)

Na het bezoek van Napoleon aan Gent met zijn eerste echtgenote Josephine in 1803, kwam er een tweede bezoek van de keizer in 1810, deze keer met zijn tweede vrouw Marie-Louise. De keizerin bezocht ditmaal de tuin alleen en schonk planten aan de toenmalige directeur van de plantentuin, Charles Van Hulthem.

Société d'Agriculture et de Botanique

Het ontbrak de tuin nog aan een instelling die haar meer in de openbaarheid bracht. In 1808 hield de *Société d'Agriculture et de Botanique* haar eerste tentoonstelling in het café *Au jardin de Frascati* aan de Coupure met een vijftigtal planten.⁹⁶ In deze herberg kwamen vele amateur-botanici regelmatig samen om te spreken over problemen bij het kweken. Op 10 oktober 1808 werd na een enthousiasmerende toespraak van Frans Van Cassel, een van de meest vooraanstaande tuiniers van Gent, beslist een maatschappij op te richten met als doel het bevorderen van de botanica in het algemeen en het kweken van inheemse en uitheemse planten in het bijzonder. Hiermee was de *Société d'Agriculture et de Botanique* geboren. De maatschappij ging officieel van start op 10 oktober 1808. Waar de tentoonstelling van 1808 nog draaide om een vijftigtal planten, was dit aantal in 1811 reeds gestegen tot 466 en in 1815 tot meer dan 500.

In zijn jaarlijkse zomer- en winterexposities stelde deze vereniging prachtige exotische planten tentoon en gaf ze voorbeelden van uitmuntend tuinieren.⁹⁷ Deze exposés waren de eerste van hun soort in Europa. Ook hier speelde Van Hulthem een bepalende rol. Hij was voorzitter van de maatschappij van 1815 tot 1832, het jaar van zijn overlijden. Later werd de sociëteit officieel erkend door de Franse overheid en in 1818 werd het zelfs een koninklijke maatschappij met Willem I als bijzondere beschermheer. Door de stijging van het aantal leden en de populariteit van hun tentoonstellingen werd gezocht naar een nieuwe thuisbasis. In 1836-1837 werd een onderkomen gebouwd voor de *Société* aan de Coupure naar een ontwerp van Lodewijk Roelandt. In het zogenaamde Casino organiseerde de maatschappij bloemententoonstellingen, die bekend werden over de hele wereld.

(96) In de volksmond stond de vereniging bekend als de *Société du Casino*. In het eerste decennium van de 19^{de} eeuw ontstonden in Gent allerlei verenigingen door het opbloeiende sociale en culturele leven: *la Société de la concorde* (1804), *la Société de Commerce* (1811), *la Société de Beaux Arts et Lettres* (1808), *la Société des Arts* (1810),... Bovendien bloeiden ook de vier hoofdgildes van Gent (*St-Joris, St-Sebastiaan, St-Michiel en St-Jozef*) weer op en nam de vrijmetselarij een ongekende vlucht. DE HERDT R., 1990, p.6.

(97) VAN HULTHEM C., 1837, p.59.



Fig.21 & 22. Twee beelden op de Jardin Botanique van De Noter uit ca. 1815 (UG, kaartenzaal, map 'Botanische Tuin')

De indeling van de tuin.

De *Jardin Botanique* bestond in de periode 1804-1814 uit vier delen. Langs de noordelijke kant had men langs de Baudelo-straat de serres en de oranjerie, die in hetzelfde gebouw gehuisvest waren en waar langs de straatkant een afgesloten koer bestond voor de cultuur van ananasplanten. Aan de hoofdingang, de poort uit 1695, in het verlengde van de Oude Vest lag het portiersverblijf, rakend aan de serres. Langs de Leie, aan de oostelijke kant, bevond zich een hof met allerlei fruitbomen. In een brede strook tegen de serres aan, bevonden zich de planten, geïnclassificeerd in vierkante perceeltjes volgens Linnaeus. Daarnaast lag het grootste deel van de tuin, de landschapstuin, dat verfraaid was met beelden en bustes.⁹⁸ In de landschapstuin slingerden verscheidende kronkelpadjes zich rond eilandjes van coniferen, een bassin en een meertje voor waterplanten. De landschapstuin was door zijn opzet visueel afgesloten van de rest van de tuin, op twee zichtassen na: één naar de hoofdingang en één naar het salon voor de bezoekers dat zich ten zuiden van de tuin, naast de woning van de hoofdtuinier, bevond. Verder waren er ook enkel perforaties in de groene wand rondom de tuin gemaakt die mooie vistas boden op de Leie. De Gentse burgerij flaneerde graag in openbare parken als deze tuin. Wie geld genoeg had, liet in deze periode zelfs bij zijn eigen woning een *jardin à l'anglaise* aanleggen. Net als in de volgende jaren was de tuin sinds de oorspronkelijke indeling van 1800 in essentie niet meer veranderd.

(98) Een beeld van Ganimedes, van Flora, van een gladiator, van Ceres en van Prometheus; bustes van Linnaeus, Dodonée, Clusius, Sterrebeek, Lobel en Poederlé.

Musée des Beaux Arts

Door het Concordaat van 1801 werd de Sint-Pieterskerk, in 1802 de locatie voor het *Muséum*, opnieuw gebruikt als een plaats voor de cultus. De prefect stelde voor om een scheidingswand te plaatsen om beide delen te scheiden.⁹⁹ Deze combinatie hield echter niet lang stand en in 1805, bij de overname door de stad, werd beslist dat het *Muséum* zou overgeplaatst worden naar een zaal van de *Académie* in het voormalige Augustijnenklooster. Deze verhuis verliep echter zeer traag en was pas voltooid in 1809. De verhuis ging gepaard met de sluiting van de *école de dessin* in het voormalige klooster omdat de tekenlessen door de oprichting van het *Lycée* konden doorgaan in de gebouwen van de vroegere Baudeloo-abdij. De goed verlichte en ruime lokalen, om deze reden door de *Jury Temporaire des Arts et Sciences* reeds geselecteerd om te fungeren als tekenschool, waren ook geschikt om beeldhouwwerken en schilderijen in tentoon te stellen.¹⁰⁰ Het bestaande *cabinet de modèles* in deze zalen, met werken samengebracht door Charles Van Poucke, kon hierdoor gewoon blijven waar het was en aansluiten bij het *Musée des Beaux Arts*. Dat dit museum ook los van de school moest blijven fungeren als een educatieve instelling blijkt uit een brief van de prefect aan de minister van Binnenlandse Zaken. Hierin voert hij het aan argument dat het belangrijk is om tekenmodellen van alle genres te bewaren in een stad als Gent om jonge artiesten de kans te geven om hun talenten te ontwikkelen.¹⁰¹

(99) NEVE J.E., 1927, p.237.

(100) COPPENS B. en VAN HULTHEM C., 1797, p.2.

(101) RAG, Schelvedepartement, 7045/10.

Cabinets

De collecties van de twee bestaande kabinetten, het *cabinet d'histoire naturelle* en het *cabinet de physique* werden eveneens lopsgekoppeld van het *Lycée*. Het didactische aspect ervan werd niet meer nuttig geacht in de sterk theoretische lycea. Door de periode van vier jaar tussen de sluiting van de centrale school en de opening van het *Lycée* zou een verwaarlozing van de kabinetten zeer nefast geweest zijn. Toch vinden we het *cabinet d'histoire naturelle* terug op de plannen van Pisson voor het *Lycée*, en dit op dezelfde plaats als voorheen in de *Ecole Centrale*. Later vond deze trouwens een onderdak in de nieuwe aula in de Voldersstraat. Deze gebeurtenissen duiden erop dat de collectie als waardevol werd aanzien en daarmee kon ze, net als het museum, de bibliotheek en de tuin op een dotatie van de stad rekenen. Dit kabinet was waarschijnlijk publiek toegankelijk en functioneerde onafhankelijk van het lyceum.

Een inventaris uit 1807, met alle meubelen van de afgeschafte *Ecole Centrale*, beschrijft de inhoud van het *cabinet d'histoire naturelle*.¹⁰² Wanneer we deze inventaris vergelijken met de eerste lijst die we hebben teruggevonden van de *Ecole Centrale* zien we echter dat de collectie beduidend verkleind is. We vinden er de volgende zaken terug:

4 Armoires avec minéraux, écailles (steenschilfers) et pétrifications (fossielen)
3 grands buffets en bois d'acajou avec des oiseaux empaillés (opgezet) et des minéraux
1 grande électricité (generator)
1 grande table en bois de chêne
1 grand vaisseau

Uit geschriften over het Brusselse lyceum weten we dat de toestellen van het *cabinet de physique* weinig bruikbaar waren, want niet modern genoeg voor de natuurkundelessen in de lycea.¹⁰³ Vele toestellen dateerden immers nog van de Leuvense universiteit. De nieuwere toestellen waren, net zoals in Gent, afkomstig uit privé-collecties, die in bruikleen gegeven werden aan de *Ecole Centrale*. Na de sluiting van de school verdwenen deze waarschijnlijk grotendeels opnieuw in privé bezit.

De inventaris uit 1807 van het *Lycée de Gand* beschrijft de inhoud van het vroegere *cabinet* als volgt:

(102) SAG, U 869.

(103) DE VREUGHT J., 1938, p.93.

« *Quelques débris d'instruments de physique qui avaient servi à l'école centrale.* »¹⁰⁴

In januari 1810 vroeg Beyts, de proviseur van het lyceum, extra fondsen om het verblijf te kunnen regelen van drie nieuwe professoren, die door het nieuwe programma van de *Université Impériale* vereist waren.¹⁰⁵ In dezelfde brief wordt eveneens aan de burgemeester gevraagd om de bouw van een zaal voor *physique* te bekostigen, dit was eveneens onontbeerlijk volgens de *Grand-Maitre*. We kunnen trouwens opmerken dat bij de plannen van Pisson uit 1804 voor het *Lycée* geen apart fysica-lokaal voorzien was, enkel een laboratorium en *cabinet de chimie* zijn terug te vinden op de grondplannen.

(104) SAG, U 869.

(105) SAG, U 869.

De toestand in 1814

De overname door de stad van de tuin, de bibliotheek en de kabinetten illustreert het besef van het stadsbestuur van hun educatieve waarde. Toch kunnen we een verschuiving merken in de maatschappelijke betekenis van deze instellingen. Zij dragen nu bij tot de uitstraling van de stad en hebben niet louter een wetenschappelijk doel meer. De landschapstuin wordt afgewerkt, de serres en de orangerie worden uitgebreid, er worden door Pisson plannen gemaakt voor een nieuwe ingang van de bibliotheek langs de Ottogracht. Wegens de voorspoedige economische situatie groeit de stedelijke ambitie. Samen met de overwelvingen van de waterlopen en de verfraaiingen van het stadscentrum is de botanische tuin ook een prestigeproject van het snel veranderende Gent.

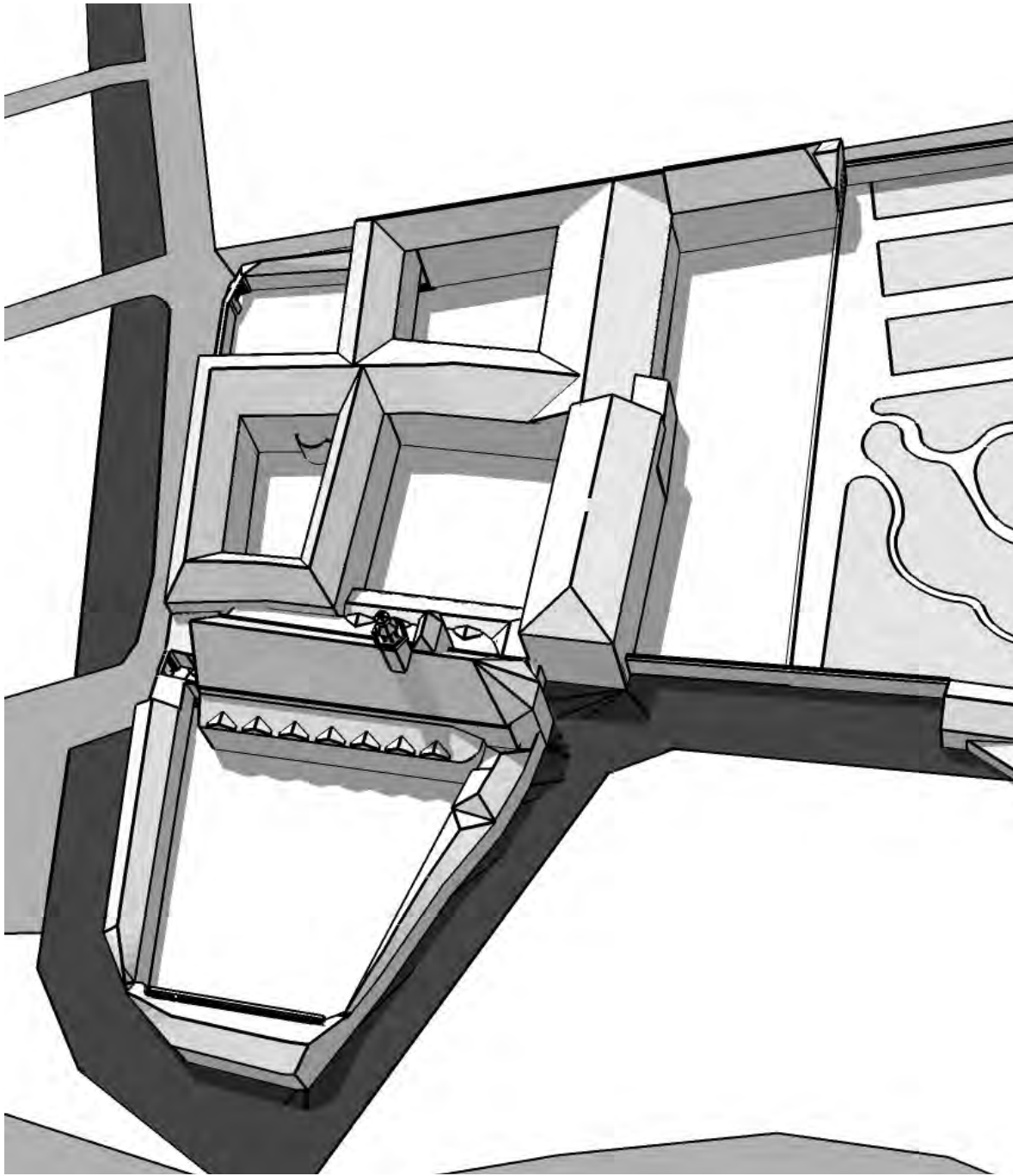

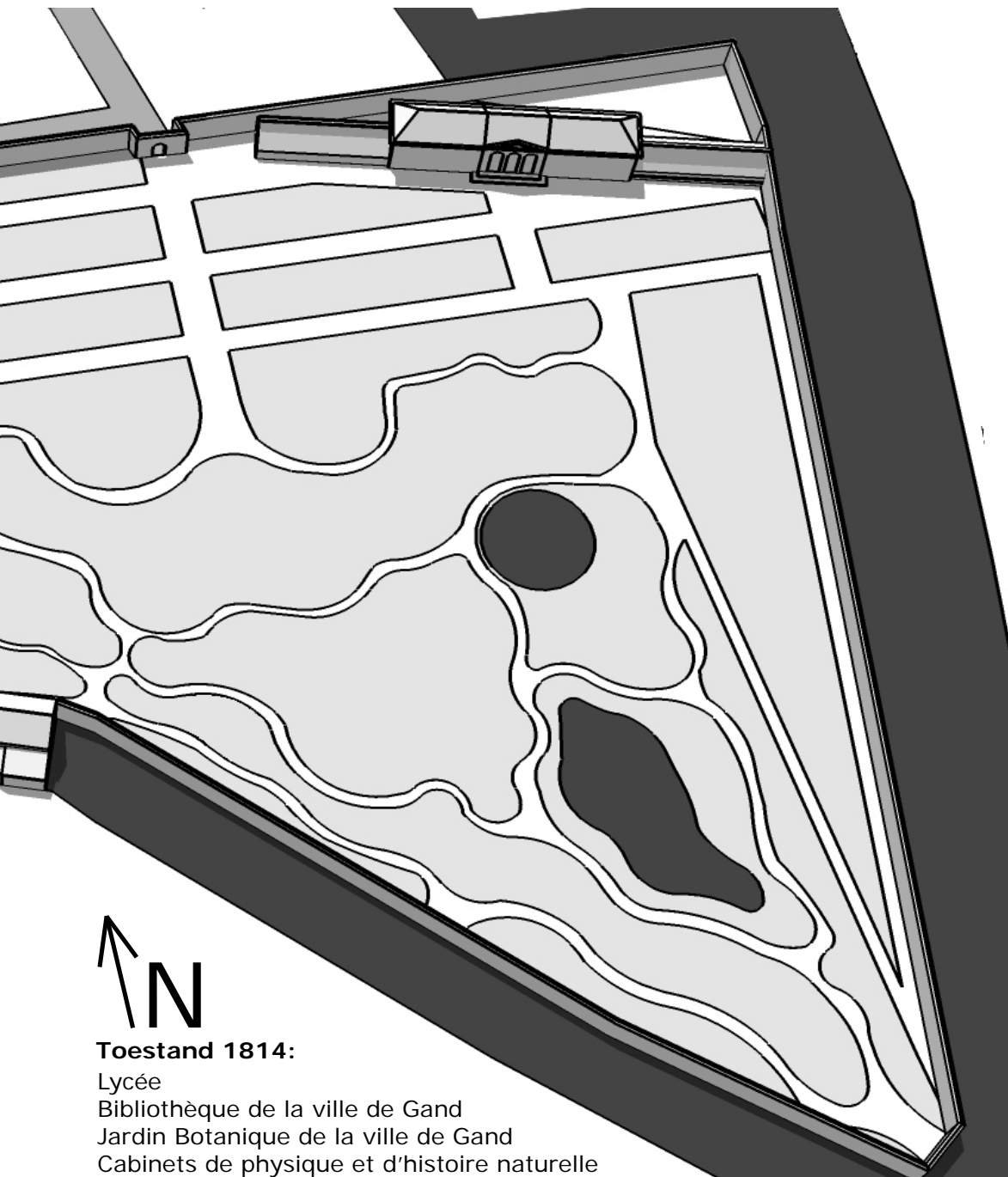

Toestand 1814:

Lycée

Bibliothèque de la ville de Gand

Jardin Botanique de la ville de Gand

Cabinets de physique et d'histoire naturelle

1814-1830

Koninklijk College
Bibliotheek van de Universiteit
Botanische Tuin van de Universiteit
Musée des Beaux Arts
Kabinetten

1814-1830

Nieuw bewind

Het vertrek van de Fransen in februari 1814 zorgde voor veel vragen: door welk regime zouden de Belgische provincies nu ingelijfd worden? Niemand dacht aan onafhankelijkheid.¹ De gewelddadige Brabantse Revolutie had het concept van onafhankelijkheid onverzoenbaar gemaakt met de rust en kalmte die de Belgische provincies nastreefden.² Bovendien hadden de geallieerden andere bedoelingen met het strategisch gelegen België, als onafhankelijk land zou de weerstand tegen Frankrijk te miniem zijn. De Belgen zelf leken een toekomst onder Oostenrijks bestuur wel aanvaardbaar te vinden. De adel, de clerus en de bourgeoisie hadden het meest baat bij een terugkeer naar het ancien régime. Maar zij stuitten op een weigering van de Oostenrijkse keizer, Frans II.

De geallieerden wilden de Belgische kroon aan de Prins van Oranje aanbieden, wegens zijn militaire steun in de oorlog tegen de revolutionairen in 1793 en 1795. Bovendien zouden de twee landen zo een voldoende sterke natie vormen om de Franse expansiedrang in te dijken. Daarnaast wisten de geallieerden dat de liberaal-gezinde Willem de invloed van de revolutionaire Vonckisten niet zou tolereren. De algemene opinie in België omtrent dit nieuws was niet positief. Men was het verleden met de sluiting van de Schelde en het Barrièredecreet nog niet vergeten. Bovendien was het katholieke België niet opgezet met de nieuwe protestantse bewindhebbers.

De Vrede van Gent

In 1812 hadden de Engelsen de oorlog verklaard aan de Verenigde Staten van Amerika, zij ambieerden een *recolonisation*. Zij zagen echter al gauw in dat de strijd tegen de Verenigde Staten ondertussen een verloren zaak was. Onderhandelingen werden gestart en een congres vond plaats te Gent in de tweede helft van 1814. De Vrede van Gent werd ondertekend op 24 december.

(1) Een manifest van de hertog van Weimar waarin te lezen stond dat de tijden van het despotisme voorbij waren en dat de onafhankelijkheid van België niet te betwijfelen viel, kreeg zeer weinig respons. PIRENNE, *Histoire de Belgique*, vol. 4, p.220.

(2) NEVE J.E., 1935, p.7.

Les Cent Jours

Ondertussen had Napoleon Elba verlaten en de macht in Frankrijk opnieuw overgenomen. De Franse koning, Lodewijk XVIII, moest Parijs verlaten en trok zich met zijn familie en gevolg terug te Gent. Zij verbleven in een *hôtel* op de Kouter. Gent kreeg voor een drietal maanden een hofcultuur: ambassadeurs en de hooggeplaatse Franse adel kozen de stad als hun verblijfplaats. De geallieerde troepen verzamelden zich aan de Belgische grenzen. Desondanks viel Napoleon België binnen met een leger van meer dan 100.000 soldaten. Hij werd uiteindelijk verslagen op 18 juni te Waterloo.

Hollandse verwezenlijkingen in Gent

De functie van België als barriere werd geconcretiseerd door de bouw van een nieuwe citadel en versterkingen aan de Heuvel- en de Kortrijksepoort. Deze werden afgewerkt in 1830. De economische situatie begon te verbeteren. De Hollandse kolonies bleken een afzetmarkt te vormen die de verloren Franse markt kon vervangen. Willem bracht ook de plannen reeds geopperd door Napoleon, namelijk om het kanaal tussen Gent en Terneuzen te completiseren, tot uitvoer.

Politieke strubbelingen

Door de zogenaamde *Loi Fondamentale* verkreeg Willem grote politieke macht. Ministers en parlementen hadden weinig zeggingschap. Ook de organisatie van het publieke onderwijs werd een staatszaak. Ondanks het verschil in inwonersaantal, België had drie miljoen inwoners, Holland twee miljoen, kregen beide landsdelen een gelijk aantal vertegenwoordigers in het parlement. Door de geallieerden, die een compleet amalgaam van beide landen ambieerden, werden nog acht artikelen opgelegd. Protestantisme en katholicisme moesten op gelijke voet behandeld worden, iedereen mocht toegelaten worden tot een publiek ambt en de grondwet moest aangepast worden.

De Belgische publieke opinie was onrustig, de clerus leidde de oppositiebeweging. Anonieme brochures verschenen waarbij hooggeplaatste Belgische politieke figuren ervan werden beschuldigd België te dekoloniseren.³ De Gentse bisschop, de Broglie, verklaarde dat de katholieken de nieuwe grondwet moesten verwerpen. De leider van de Gentse notabelen, della Faille, probeerde zijn medestanders nog te overtuigen, maar de

(3) *Avis aux Notables de la Belgique choisis par Sa Majesté pour voter le rejet ou l'acceptation de la nouvelle constitution au nom des Belges*, juli 1815, deze brochure was het werk van de vicaris-generaal van Gent, Lessure.

extract uit:

Reglement op de inrigting van het Hooger Onderwijs in de Zuidelijke Provinciën van het Koninkrijk der Nederlanden, 1817.

Art.110

Alsmede zal door de respectieve steden, waar de hooge scholen gevestigd worden, in de eerste materiële behoeften van het onderwijs voorzien worden, voor zoo verre reeds stedelijke inrigtingen en verzamelingen, daartoe betrekkelijk, voorhanden zijn.

Art.122

Ten behoeve van het onderwijs in de natuurkundige wetenschappen, zal aan elk der hooge scholen een kabinet zijn van natuurkundige instrumenten, zoo wel als van modellen der meest belangrijke zaamgestelde werktuigen. Curatoren zullen tot bewaring daar van een droog en geschikt lokaal aanwijzen.

Art.126

Er zal mede aan elk der hooge scholen een chemisch laboratorium zijn. Curatoren zullen voor een nodig en geschikt lokaal te dien einde te zorgen.

Art.127

Bij dit laboratorium zal eene zoo veel mogelijk volledige verzameling van chemische instrumenten en van alles wat daartoe nodig is voorhanden zijn.

Art.129

Ten behoeve van het onderwijs in de natuurlijke historie, en bijzonder in de zoologie, zal er aan de hooge scholen een kabinet zijn voor de natuurlijke historie der dieren en de anatome comparata derzelve.

Art.130

Er zal insgelijks aan alle de hooge scholen, voor al in betrekking tot het geologisch onderwijs, eene verzameling van steensoorten en mineralia bestaan.

Art.132

Er zal aan elk der hooge scholen een kruidtuin zijn.

SAG U 1253.

Loi Fondamentale werd verworpen. Door een politiek manoeuvre kon Willem de uitslag toch in zijn voordeel doen uitdraaien. Meer dan honderd nee-stemmen werden geannuleerd en 280 notabelen die niet hadden gestemd werden bij het ja-kamp gerekend.

De Gentse bisschop richtte zich tot de Oostenrijkse en de Russische tsaar om te protesteren tegen dit machtsmisbruik. De Broglie, de leider van de oppositiebeweging, werd veroordeeld en vluchtte naar Frankrijk. Op 20 juli 1821 overleed de *prince de Broglie* in Parijs, waardoor de katholieke tegenstand verzwakte.

Door enkele nieuwe maatregelen deed Willem de discussie echter weer oplaaien. In 1824 besliste hij dat religieuze ordes geen onderwijs mochten geven zonder officiële toestemming, in 1825 werden alle middelbare scholen onder staatstoezicht geplaatst.

Staatsonderwijs

Op nationaal vlak wilde het Hollandse bestuur het volledige onderwijs herorganiseren. Voor het hoger onderwijs was dit een enorme opdracht want tijdens de Franse bezetting was op dit vlak niets gerealiseerd, uitgenomen de weinig performante *Académie de Bruxelles*.⁴ De *Convention* en het *Directoire* hadden al problemen genoeg gehad bij het oprichten van primaire en secundaire onderwijsinstellingen. Voor Napoleon betekende het hoger onderwijs een broeihaard van liberale ideologieën, net zoals bij de *Lycées* streefde hij ernaar om dit via de *Université Impériale* volledig te controleren.⁵ De enige Belgische universiteit tot dan toe, die van Leuven, was tijdens het Franse bewind volledig opgedoekt.

De *Athénées* van Brugge en Brussel werden door Willem I reeds geopend in 1816: in deze inrichtingen voor hoger onderwijs werd onderwezen door doctoren.⁶ In de steden waar een universiteit gevestigd zou worden, Gent, Leuven en Luik, was een dergelijke onderwijsinstelling niet noodzakelijk. Willem voorzag per provincie één *Athénée* of één universiteit.⁷ De universiteiten, ook *Hooge Scholen* genoemd, zouden verschillende bestaande instellingen in zich opnemen. Hier zullen we later op terugkomen. Het middelbaar onderwijs werd verzorgd door de *Koninklijke Colleges*, zij werden opgericht in de grotere steden. In Oost-Vlaanderen hadden onder andere Aalst, Oudenaarde, St. Niklaas en Gent zo'n *College*.

(4) Zie paragraaf L'*Académie de Bruxelles* in het deel *Lycée*, hoofdstuk 1804-1814.

(5) NEVE J.E., 1935, p.71.

(6) EVERAERT C., *Liber Magistorum: van Ecole Centrale du département de l'Escaut tot koninklijk Atheneum te Gent, 1797-1997*, Gent, 1997, p.16.

(7) *Reglement op de inrigting van het Hooger Onderwijs in de Zuidelijke Provinciën van het Koninkrijk der Nederlanden*, 1817. SAG U 1253.

De manier waarop Willem het universitaire onderwijs organiseerde stuitte op veel verzet bij de Belgische bisschoppen. Hij eiste geen exclusief katholiek professorenbestand en bovendien richtte hij een faculteit voor theologie op; een concurrent voor de seminaries van de bisschoppen, waar de koning bovendien een grote invloed op zou hebben. Onder protest van de bisschoppen nam Willem afstand van dit laatste. Op het vlak van het secundaire onderwijs verklaarde Willem dat de staat eigen reglementen voor de *Colleges* zou vervaardigen; opnieuw een ontgoocheling voor de clerici, die daardoor hun invloed op het middelbare onderwijs ook al zagen afnemen.

De gebeurtenissen van 1830

Op 29 oktober 1829 startte de krant *Le Catholique des Pays-Bas* met een petitie waarin de bevolking zich kon uiten over het Hollandse bestuur. De petitie had als bedoeling om de katholieke tegenstand uit te breiden naar de bevolking. Het was een geslaagde onderneming want 360.000 Belgen ondertekenden ze. Op 11 december reageerde een ongeruste Willem: hij veroordeelde de persvrijheid en het parlementaire systeem en verdedigde zijn eigen politiek als volgt :

*«...une politique [...] libérale et forte qui conservera pour la postérité et pour notre maison les grands exemples de nos ancêtres, dont la sagesse et le courage servira d'égide à la liberté politique, civile et religieuse des Pays-Bas contre les usurpations d'une foule égarée et contre l'ambition d'une domination étrangère ».*⁸

Dit was een regelrechte oorlogsverklaring aan de katholieke oppositie. De Potter, die later een belangrijke rol zou spelen in de revolutionaire gebeurtenissen stelde een pamflet op waarin voor de eerste maal het woord *séparation* werd gebruikt. De industriële bourgeoisie te Gent aanzag deze scheiding echter als een catastrofe voor hun handelsbelangen.⁹

Willem daagde de oppositie verder uit. Hij beschuldigde zes leden van de *Seconde Chambre des Etats-Généraux*, waaronder de Potter, van een complot tegen de staat. Zij werden veroordeeld tot verbanning.

(8) DE GERLACHE, *Histoire de Royaume des Pays-Bas*, III, p.175, uit Nève p.25.

(9) Ook de katholieke partijen waren niet exclusief gewonnen voor deze scheiding. *Le catholique des Pays-Bas* protesteerde reeds in 1829 tegen 'le désir coupable qu'on nous suppose d'une séparation entre le Nord et le Midi!'.⁹

Het nieuws omtrent de revolutionaire gebeurtenissen te Brussel bereikte Gent op 29 augustus 1830. Het leger en de *garde bourgeoise* werkten samen om de orde in de stad te bewaren. Verschillende petitieën werden gestart tegen de scheiding.¹⁰ Gent was echter geïsoleerd, Brussel en Luik waren de centra van de revolutionaire beweging en gans het land volgde hun voorbeeld. Bij het bericht dat Hollandse troepen optrokken naar Brussel, zochten velen bescherming in het orangistische Gent. Maar na een viertal dagen van straatgevechten werd het Hollandse leger verslagen. Een voorlopige Belgische regering werd opgericht, de Gentenaars bleven echter langs de kant staan in de onafhankelijkheidsbeweging. De Gentse arbeiders, bedreigd door werkloosheid, namen een onrustige houding aan. Toen de bevolking de Sint-Pieterskazerne wilde plunderen kon de *garde bourgeoise* nog net ingrijpen.

Een *Société Patriotique* werd opgericht te Gent. Zij bereikte dat de lessen aan de *Université*, een orangistisch bolwerk, werden opgeschort. Bij de Gentse verkiezingen voor het *Nationaal Congres* haalden de Belgisch gezinden het op hun concurrenten. De orangisten hadden echter nog steeds veel invloed te Gent en schermutselingen braken uit bij de eerste opvoering van de Brabançonne. Op het einde van 1830 dienden de Gentenaars een petitie in bij het *Nationaal Congres*, waarin zij verzochten om Willem tot eerste koning van België uit te roepen. De Belgische regering was niet opgezet met deze blijvende Gentse orangistische sympathieën. De *stedelijke raad* van Gent werd geschorst. Op dat moment was Gent door de machtsstrijd tussen royalisten en patriotten op de rand van de anarchie gekomen. De orangisten probeerden zelfs om het stadhuis gewapenderhand in te nemen.¹¹ Hierdoor verloren zij echter de sympathie van de Gentse bevolking, waardoor Gent stilaan weer tot rust kwam.

Op 4 juni 1831 had het *Nationaal Congres* prins Leopold van Saksen-Coburg-Gotha verkozen tot koning van het pas opgerichte België. Leopold was met zijn Engelse achtergrond een doorn in het oog van de orangisten. Het overgrote deel echter van de Gentse bevolking begroette de nieuwe koning enthousiast bij zijn bezoek aan de stad op 18 juli. Leopold lichtte zijn visie op de Gentse situatie toe als volgt:

« *J'ai vu avec douleur la souffrance de la ville de Gand durant la révolution. Vous le savez tous, je n'en suis pas la cause ; je ne suis pas venu parmi vous pour*

(10) « *De nijvere middenstand is hier niet alleen vol ijver voor de bewaring van rust en orde, maar ook vijand van de voorgestelde scheiding tusschen de noordelijk en de zuidelijke gewesten.*» FREDERICQ, *Thorbeke voor 1830*, p.104, uit Nève p.27.

(11) NEVE J.E., 1935, p. 31.

*laisser les plaies saignantes, mais pour les cicatriser. J'ai suivi avec attention toutes les phases de la révolution. Je connais vos besoins et je m'appliquerai spécialement à rouvrir les sources de prospérité de cette ville industrielle.»*¹²

De Gentse publieke opinie schaarde zich achter het nieuwe regime. De weerstand van de orangisten zou zich echter blijven manifesteren tot rond 1840.

(12) NEVE J.E., 1935, p. 32.

Koninklijk College

Katholiek of staatsonderwijs ?

Door het instorten van het Napoleontische bestuur dachten de katholieken dat de ambitie van de overheid om het onderwijs te monopoliseren voorbij was. De ondertussen teruggekeerde bisschop van Gent wilde het katholieke middelbare onderwijs herinvoeren. De gebouwen van het vroegere *Lycée* leken het meest geschikt om er een eigen college te vestigen. Op 4 juli 1814 stuurde de bisschop zijn Vicaris-Generaal Lesure naar Brussel om de zaak aan te kaarten bij de Gouverneur. Maar de Gentse burgemeester had ondertussen reeds het plan opgevat een *Gemeentelijk College* op te richten op dezelfde plaats, waardoor het bisschoppelijk verzoek geweigerd werd. Op 18 oktober opende de bisschop dan toch een *Seminarie* in het oude Sint-Barbaraklooster in de Savaanstraat.

In 1814 hield het Gentse stadsbestuur zich bezig met de voorbereidingen om een *Lycée* op te richten, ter vervanging van het vorige. Zij stuurden op 7 november een verzoek naar Graaf d'Ursel, de minister van Binnenlandse Zaken van de Belgische regering. Hij had vroeger reeds de toestemming gegeven voor

*« un projet de plan d'études à l'effet d'obtenir un lycée dans la ville de Gand. Cette demande était commandée, Monseigneur, par nos besoins: nos besoins s'augmentent, nous sommes forcés de la renouveler à Votre Eminence. Votre Eminence sait que l'éducation diminue dans la proportion des fortunes particulières, l'homme pauvre la néglige totalement ; les fortunes particulières ont tellement souffert dans ces derniers temps, que l'honnête est forcé de négliger l'éducation de ses enfants parce qu'il manque des moyens de la procurer sans grands frais. Nous ne possédons aucun Collège où l'on puisse espérer une éducation libérale et propre à nos besoins, les pères de famille sont forcés d'envoyer leurs enfants dans des villes étrangères pour leur procurer une instruction convenable et comme la majeure partie n'en peut supporter la dépense, la nécessité fait que l'instruction publique se néglige et que cette perte devient irréparable et pour l'homme et pour l'Etat. Ce désavantage finirait si un bon collège était établi à Gand... ».*¹³

Uit het citaat blijkt dat het stadsbestuur de problemen van de vroegere *Ecole Centrale* en het *Lycée*, namelijk de grote inschrijvingskosten, erkende. De school waar het stadsbestuur om vroeg kwam er onder de naam *Collège de Gand*, *Collège Royal* of *Koninklijk College*.¹⁴ De stad deelde samen met de regering de kosten van de oprichting

(13) NEVE J.E., 1935, p.145.

(14) De contemporaine benaming was *Koninglyk Collegie*.



Fig.1. M.J.M de Broglie, 19de Bisschop van Gent, anoniem schilderij, St-Baafskathedraal.

ervan door een som van 14.900 francs beschikbaar te maken, het budget voor de beurzen van het jaar 1814 van het vroegere Lycée.¹⁵

De bisschop van Gent, de *Prince de Broglie*, bekloeg zich over de beperkte rol van de kerk in de organisatie van het *College*. De Broglie zelf werd immers pas na de oprichting van het *College* betrokken in het bestuur ervan. In een brief aan de burgemeester, de *Comte de Lens*, schrijft hij:

*« Je ne peux vous dissimuler combien j'ai été affligé d'apprendre que le conseil municipal a établi un collège dans ma ville épiscopale, organisé une commission pour le diriger, formé des règlements qui en fixent le régime et les a fait approuvé par Son Altesse Royale sans que j'étais auparavant consulté d'aucune manière sur une affaire de cette importance. On ne m'a engagé à prendre part à cet établissement que lorsque toutes les parties dont il est composé ont été définitivement arrangées [...] il est certain que [...] dans ce malheureux siècle où l'irréligion et l'immoralité ont fait des progrès si effrayants, il est de la plus grande importance que les institutions destinées à régénérer les mœurs soient aussi aujourd'hui principalement dirigées par ceux que l'Eglise a établi chefs de la religion dans leurs diocèse respectifs [...] Pénétré de ces principes, j'ai en moins de trois mois, après mon retour à Gand, rétabli l'année dernière deux collèges supprimés et formé un troisième. Il sont tous maintenant dans un état très florissant. Mes premiers soins furent pour ma ville épiscopale. Je demandai à l'autorité supérieure un local propre à y former un collège proportionné aux besoins de cette grande ville. Cette demande fut accueillie comme elle devait l'être ; mais dès les premiers pas, je fus arrêté par le conseil municipal. C'est après s'être fortement opposé à un projet auquel les personnes les plus distinguées de la ville applaudissaient, qu'il m'appelle maintenant à coopérer à son propre ouvrage, à exécuter un plan dont toutes les parties ont été concertées, fixées et demandées, ainsi que dûment sanctionnés à mon insu, à n'exercer enfin qu'une influence très précaire sure une institution qui doit exiger toute ma sollicitude ...».*¹⁶

Dit protest had weinig effect: het nieuwe *College* bleef onder invloed van de staat. De religieuze bezwaren hadden wel hun invloed op de katholieke bevolking van Gent die de voorkeur gaf aan andere scholen in Noord-Frankrijk. Het kwam zelfs zover dat de Gentse burgemeester in een brief de hulp van Charles Van Hulthem, de toenmalige *bibliothécaire de la Ville de Bruxelles*, inriep.

«...Nous venons vous prier itérativement d'employer toute votre influence auprès de leurs Excellences le Commissaire Général de l'intérieur et le Secrétaire d'Etat, afin que par leur intervention les difficultés soient aplanies, car vous sentirez facilement qu'abandonnés à nos propres forces, nos efforts doivent échouer contre

(15) NEVE J.E., 1935, p.146.

(16) SAG, U 3 C 1.

Bij gebrek aan Gentse leerlingen, ging het bestuur van het *College* studenten recrutereren in Wallonië, Noord-Frankrijk en zelfs in Engeland.¹⁸

Terug naar het college-model uit het ancien-régime

Het *Koninklijk College* werd beheerd door de burgemeester geassisteerd door een commissie van zes personen, waaronder de bisschop van Gent en Lammens, voormalig *professeur* aan de *Ecole Centrale*.¹⁹ Deze commissie of *Bureau d'Administration* opende het college in januari 1815 met de volgende intenties:

« qu'on y inspirerait à la jeunesse l'amour de la religion, la morale chrétienne et les bonnes moeurs et que le mode d'instruction serait à peu près celui qui était suivi dans les collèges Thérésiens ».

De Nederlandse taal behoorde oorspronkelijk nog niet tot het onderwijsprogramma. Op 29 mei 1816 zag men in dat de moedertaal essentieel was omwille van

« l'utilité, la nécessité même de la langue nationale ... de la langue du Souverain et qui est adoptée dans les actes du Gouvernement ».

Via het Hollandse bestuur werd een algemeen programma opgelegd voor alle *Athenea* en *Colleges* in de zuidelijke provinciën.²⁰ Het document was opgesteld door Repelaer van Driel, commissaris-generaal voor het onderwijs, de kunsten en wetenschappen. Er waren zes opeenvolgende klassen waarin telkens gefocust werd op één onderwerp. Achtereenvolgens moesten de leerlingen de jaren *La Petite Figure*, *La Grande Figure*, *Grammaire*, *Syntaxe*, *Poésie* en *Rhétorique* doorlopen.²¹ In elk jaar kwamen

(17) NEVE J.E., 1935, p.148.

(18) In het stadsarchief bevindt zich een Engelse vertaling van de prospectus van het college en in een brief van 25 mei 1816 wordt geschreven dat "...*déjà quelques anglais et quelques-uns des provinces wallones et limitrophes françaises sont entrées dans le Collège...*".

(19) Zie paragraaf *Jury Central de l'instruction publique* in het deel *Ecole Centrale*, hoofdstuk 1792-1804.

(20) *Reglement op de inrichting van het onderwijs in de athenea en collegien der zuidelijke provinciën van het koninkrijk der Nederlanden*, 's Gravenhage, 1817. RAG, Hollandse periode, 0349/13.

(21) *La Petite* en *la Grande Figure* verwijzen naar de stijlfiguren van de retorica. De ironie is een voorbeeld van een *Petite Figure*, de tegenstelling is een zogenaamde *Grande Figure*.

dezelfde vakken terug; enerzijds de talen die in elke klas vanuit een specifiek aspect bekeken werden: Latijn, Grieks, Frans en *Vlaams*, anderzijds wiskunde, geschiedenis, aardrijkskunde en godsdienst. De belangrijkste vakken waren, zoals in de colleges uit het *ancien régime*, Latijn en Grieks. De grote aandacht voor het taalkundig aspect wordt geïllustreerd door de benaming van de klassen. In de eerste twee jaren werd vier uur per dag besteed aan de klassieke talen. De inhoud van de leerstof van elk jaar werd bepaald in paragraaf één van het reglement. Het wiskundig onderwijs beperkte zich in de eerste jaren tot decimalen en breuken. Later werd ook nog algebra en geometrie aangeleerd. In de laatste drie jaren werd de geschiedenis van België bestudeerd. In aardrijkskunde werd elk jaar een ander continent besproken.

In een brief aan de *administrateurs* van het *College* uit 1817 wordt dit programma verder besproken.²² Bovendien wordt ingegaan op de zogenaamde *Classe Élémentaire*, ook wel *Tirocinium* genoemd, een voorbereidend jaar waarvan het *Bureau d'Administration* van het college per student zelf mocht bepalen of dit noodzakelijk was. De auteur van de brief maande het bestuur aan om een dergelijke klas zo snel mogelijk op te richten. Hier zouden twintig à dertig leerlingen, die wegens hun gebrekkige kennis van het Latijn een obstructie zouden betekenen voor de lessen in de *Petite Figure*, zich een jaar kunnen inwerken. Eveneens werd aan de professoren opgelegd dat ze zich strikt aan de opgegeven lesuren moesten houden. Het naleven hiervan was een probleem dat in de *Ecoles Centrales* en *Lycées* ook bestond.²³

(22) RAG, Hollandse periode, 0349/1.

(23) Er wordt ook ingegaan op het onderricht van andere levende talen; Engels en Duits. Dit was iets wat voorlopig nog geregeld werd door een systeem van niet-verplichte parallelle klassen, wat wel problematisch was voor het praktische verloop van zaken in het college. In augustus 1818 besliste het stadsbestuur evenwel om de lessen Engels en Duits niet verder te laten doorgaan wegens een gebrek aan geïnteresseerde leerlingen. NEVE J.E., 1935, p.147.



Fig.2. Het programma (in het Latijn) van het Koninklijk College te Gent uit het jaar 1829. (RAG, Hollandse periode, 0348/4)

Het dagelijks programma was vrij vergelijkbaar met dat van de *Lycées* ²⁴ :

5h	opstaan, gebed
5h30	studie
7h	ontbijt, speeltijd
8h	les
10h	mis
10h30	wiskunde
11h30	studie
1h	middagmaal, speeltijd
2h30	les
4h30	speeltijd
6h	studie
8h	avondmaal
8h30	speeltijd
9h	gebed, slapen in de winter (9h30 in de zomer)

Donderdag en zondag was er geen les, op vrije dagen werd tekenles gegeven. Op het einde van het jaar waren er examens voor elk vak, er waren ook literaire openbare oefeningen. De prijzen waren medailles en boeken.

Het onderwijzend personeel van het *College*, aangesteld door het commissariaat-generaal van Binnenlandse Zaken in 1815, bestond uit een vijftiental personen; één principaal, één regent voor elke klas, twee regenten voor wiskunde, twee onder-regenten, één voor Frans, één voor de *Vlaamse* taal, een teken- en een schrijfmeester. De onder-regenten waren clerici. Wellicht was dit een toegeving om de katholieke bevolking tegemoet te komen. In 1829 had het college daarnaast nog een dienstbode, een portier en een secretaris voor het *Bureau d'Administration* in dienst.²⁵

Als we naar het programma kijken, valt op dat de vernieuwingen ingevoerd door de Fransen, namelijk het sterk wetenschappelijk georiënteerd onderwijs en de focus op de zelfstandigheid van de studenten, volledig verdwenen zijn. Daar waar de lycea nog *histoire naturelle* en *physique* op het programma hadden staan, wordt in deze colleges radicaal teruggegrepen naar de klassieke '*latinité*'.²⁶

(24) Voor het programma van het *Lycée* zie paragraaf *Colleges met een militaire discipline* in het deel *Lycée*, hoofdstuk 1792-1804.

(25) RAG, Hollandse periode, 0349/4.

(26) Zie paragraaf *Colleges met een militaire discipline* in het deel *Lycée*, hoofdstuk 1804-1814.

Het College lijdt onder de onderwijsdisputen

We vinden het cijfer van 160 leerlingen in een rapport van 9 september 1818 aan het stadsbestuur. Het *Bureau* verklaart dat

*« le succès de l'établissement a dépassé nos espérances , malgré l'opposition du clergé et sa prétention au monopole, qui peut-être dans tout l'Europe n'existe que dans le diocèse de Gand et qui nous a empêchés jusqu'à ce jour de nommer un aumônier ou comme professeurs des ecclésiastiques sous tous les rapports dignes de la confiance des autorités et du public ».*²⁷

De regering en het stadsbestuur wilden echter de zonen van de katholieke families aantrekken naar het *Koninklijk College*. Op 26 september 1818 werd een besluit uitgevaardigd dat het *Katholieke Seminarie* in de Savaanstraat ontbond, dit wegens de grote overeenkomsten in het onderwijsprogramma met het college.

Deze suppressie getuigt van de anti-katholieke politiek die Willem voerde. Hij wilde net als de clerici een onderwijsmonopolie. De onderwijskwaliteit aan het *Koninklijk College* had te lijden onder deze disputen. Een verschijnsel dat we bij de *Ecole Centrale* en het *Lycée* ook al onderkenden. Telkens werd het ervaren onderwijzend personeel aan de kant geschoven, iets wat het onderwijs zelf niet ten goede kwam. De rapporten van de principaal Locines aan het administratief bureau schetsen een somber beeld van de toestand in het *College*. Op 20 augustus 1819 stelde Locines vast dat:

« beaucoup d'abus se sont introduits dans le collège [...] on rencontre continuellement dans les études, dans les classes, dans les dortoirs même, des élèves avec une permission qu'il (le sous-régent) n'est pas autorisé à leur accorder : on leur ouvre les portes et, ce qui est pis encore, on leur confie les clés. Dans les cours ils montent sur les murailles, les franchissent parfois[...] dans les études il règne un désordre qui empêche essentiellement les progrès des élèves : on sort de sa place, on cause avec ses voisins, on dort, tout est souffert et rien n'est puni [...] dans les promenades, que d'abus! Les élèves éloignées les uns des autres à une distance telle qu'on ne peut plus les apercevoir, se dispersent, vont dans les cabarets, disparaissent pendant une demi-heure, une heure, et il n'est pas sans exemple que quelques uns soient rentrés ivres au collège [...] Je passe maintenant au dortoir [...] C'est là que malgré mes ordres réitérés d'y maintenir le plus profond silence et la plus grande tranquillité, il règne une confusion insupportable. Les élèves causent, rient, disputent, courent non seulement d'un lit à un autre, souvent même lorsqu'ils sont entièrement déshabillés [...] Il a régné en général cette année peu d'ardeur et d'émulation parmi les élèves. Sans doute

(27) NEVE J.E., 1935, p.149.

Louis-Joseph-Adrien Roelandt

31 januari 1786 (Nieuwpoort), 5 april 1864 (Gent)

Roelandt studeerde aan de *Academie des Beaux Arts* te Gent, waarna hij zijn studies vervolledigde in Parijs. Vanaf 1809 was hij leerling bij de architecten Percier en Fontaine aan de *école des Beaux-Arts* te Parijs. Bij de inval van het geallieerde leger keerde hij terug naar zijn vaderland. Daar werd hij benoemd tot stadsarchitect van Antwerpen. Op hetzelfde ogenblik tekende hij de plannen voor de Aula van de Universiteit van Gent. Het monument maakte een grote indruk. Roelandt verkreeg voor zijn werk de *Orde royal du Lion Néerlandais*. Hij werd onmiddellijk benoemd tot stadsarchitect van Gent, een functie die hij van 1818 tot 1836 vervulde. In 1810 sticht hij te Gent de *Société Royale des Beaux-Arts et de Littérature*. Vanaf 1819 werd Roelandt benoemd tot professor architectuur aan de *Académie des Beaux-Arts* en vanaf 1835 geeft hij les aan de *Ecole du Génie Civil*. In hetzelfde jaar wordt hij lid van de *Commision Royale des Monuments*. Hij was verbonden aan het *Institut royale des Pays-Bas* en aan vele andere artistieke verenigingen. Sinds 1835 Ridder in de *Orde de Léopold* wordt hij in 1855 gepromoveerd tot Officier. In 1853 is hij directeur van de *classe des Beaux-Arts* aan de *Académie de Belgique*. Zijn architecturale carrière is even indrukwekkend. De orangerie van de botanische tuin, later afgebroken, stamt uit 1829. Het Casino wordt gebouwd in 1835. In 1840 bouwt hij te Gent het Grand Théâtre, in 1843 wordt het Palais de Justice afgewerkt. De Sint-Annakerk volgt in 1853. Al zijn ontwerpen kenmerken zich door een monumentale eenheid. Naast Gent, worden nog vele andere Belgische steden en gemeentes door hem met monumentale gebouwen verfraaid: Bergen, St-Truiden, St-Niklaas, Doel, Desselgem, Dottignies, Deurle,... Zijn productie bevat eveneens vele landelijke kerken, hospitalen, scholen, gevangenis, monumenten, kastelen, enz. Hij liet geen litteraire werken na.

Bron: *'Université de Gand. Liber memorialis Notices biographiques,* Vanderpoorten, Gent, 1913, p.72 e.v.

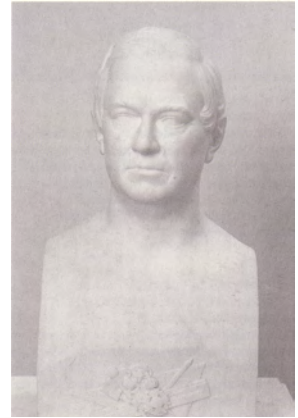

*il faut en attribuer la cause en partie au désordre dont j'ai déjà parlé, mais je crois aussi que de ce côté les professeurs ne sont pas entièrement sans reproche, ils savent peu intéresser leurs classes, ils n'y mettent pas tout le zèle dont ils devraient donner l'exemple [...] Un autre (professeur) souffre des élèves inutiles qui passent leur année entière sans exiger rien d'eux, ni devoirs, ni leçons... ».*²⁸

Een jaar later, in juli 1820, presenteert de principaal van het college een nieuw verslag waarin hij gewag maakt van 'des changements utiles'. Hij vervolgt:

*« mais ses intentions et les miennes n'étaient pas seulement de bannir du collège ce qu'on appelle désordre, mais encore de le rendre florissant, en y faisant régner une discipline exacte, de bonnes études et une morale sévère et il s'en faut bien que nous ayons atteint le but que nous nous sommes proposé: je rencontre à chaque instant à ma route des obstacles qui rendent vains tous les moyens que j'emploie, d'où il résulte qu'il se répand de jour en jour sur cette maison un discrédit qui, sans doute, lui deviendra funeste, si on n'y apporte un prompt remède... ».*²⁹

Het *Bureau d'Administration* van het college greep dit verslag aan om aan de minister van het Publieke Onderwijs de vraag te richten om een eigen schoolreglement op te mogen stellen.

*« ...pour que le Collège puisse continuer à subsister, il est indispensable, nécessaire qu'un bon règlement définitif détermine d'une manière précise les devoirs et obligations des différents fonctionnaires qui y sont employés. »*³⁰

Op 1 september 1820 werd dit reglement, opgesteld door het *Bureau d'Administration*, goedgekeurd door de minister. Het niveau van het onderwijs werd door deze maatregelen iets opgekrikt, maar tot in 1830 steeg de kwaliteit van het onderwijs aan het *College* nooit boven de middelmaat uit, terwijl de chaotische organisatie van de school zich bleef manifesteren.

De elfde paragraaf van het reglement opgesteld door het Hollandse bestuur zegt dat het onderwijs mocht gebeuren in de gangbare taal in de stad. Voor Gent betekende dit hoogstwaarschijnlijk dat de voertaal in het *College* in de eerste jaren het Frans was en

(28) NEVE J.E., 1935, p.149.

(29) NEVE J.E., 1935, p.149.

(30) Ibid.



BERIGT.

AENBESTEDING OP VERMINDERING

Van den aerbeyds-loon en leveringen noodig tot het doen van verscheyde veranderingen, reparatiën en andere werken in de gebouwen van het Koninglyk Collégie van GEND.

Fig.3. de aanbesteding uit 1820 voor onderhoudswerken aan het Koninklijk College. (SAG)



AVIS.

ADJUDICATION AU RABAIS

Des travaux et fournitures à faire pour changement et réparation à trente Couchettes et trente Tables de nuit, à l'usage du Collège de cette Ville.

Fig.4. de aanbesteding uit 1815 voor werken aan het meubilair van het Koninklijk College. (SAG)

dat het Nederlands pas na enkele jaren zijn intrede deed.³¹

Om het aantal leerlingen op peil te houden, werd elke concurrentie verder onderdrukt. In 1822 werden de *Frères de la Doctrine Chrétienne* verplicht om hun instelling te sluiten. Er waren in 1829 in Gent nog drie pensionaten en zestien privé-scholen die allen een middelmatig onderwijs aanboden. Zonder katholieke colleges zag de Gentse bourgeoisie zich verplicht om hun zonen naar colleges in Noord-Frankrijk te sturen.³² Willem probeerde dit te counteren door dergelijke studenten de toegang tot de universiteit en publieke functies te ontzeggen.

Het college in de gebouwen van de vroegere Baudelo-abdij

« Cette institution consacré à l'instruction publique, occupe presque tout le bâtiment de l'ancienne abbaye de Baudeloo. Le local en est très vaste et fort bien distribué. Dans la première cour sont situés les appartements du principal et du sous-principal, etc.; la seconde renferme toutes les classes; la troisième et la quatrième sont destinées aux élèves internes. Cette dernière qui est fort belle et plantée d'arbres, n'est séparée du jardin botanique que par une muraille peu élevée, caché, dans l'intérieur du jardin, par un rideau de hauts popliers. »³³

Er is weinig bekend over de inpassing van het *College* in de gebouwen van het vroegere *Lycée*. Er zijn geen desbetreffende grondplannen terug te vinden, noch sporen in de begroting van grote verbouwingen.³⁴ Indien we de meest recente plannen van het *Lycée*, die van Pisson uit 1804, naast de daaropvolgende grondplannen van het *Atheneum*, die

(31) De taal waarin het programma van het college opgesteld werd, illustreert de stappen die het onderwijs op taalkundig vlak heeft doorlopen. Men ging van het Frans over het Latijn (*Felicibus Auspiciis Wilhelmi primi Belgarum regis semper augusti, protentamine publico, in Collegio Regio Gandavensi, anno 1824, Programma, Gent, 1824*) naar het *Vlaams* (Koninklijk Collegie van Gent. Programma der leerroefeningen van het schooljaar 1824-1825, Gent, Steven, 1824).

(32) De katholieken verwezen naar de staatsscholen als '*écoles de diable*' en noemden de leerlingen '*bétail scolaire*'. Voor meer informatie hierover zie NEVE, 1935, p.202.

(33) VOISIN A., 1831, p.242.

(34) In het stadsarchief bevindt zich een document uit 1815 over de aanbesteding van de herstelwerken aan dertig bedden en nachttafels. De aanpassingen om het gebouw om te vormen tot college moeten allemaal van die schaal geweest zijn. Ook uit 1820 is een dergelijk document terug te vinden, hier bedragen de kosten een totaal van 1132 gulden en 75 cent voor de lonen, levering van materiaal en het uitvoeren van reparaties in de gebouwen van het college. Dit is een vrij onbeduidend bedrag als we het vergelijken met de 6500 gulden die het college der curatoren van de Gentse universiteit besteedde enkel en alleen aan kasten voor het natuurhistorisch en fysisch kabinet.

In 1822 zou de verdeling van de prijzen verlopen met toespraken in het Latijn, het Frans en het Nederlands. Op het laatste moment werd door de directeur beslist dat het Franse discours zou vervallen. Het was een incident dat de Gentse bevolking in beroering bracht; de minister van Binnenlandse Zaken eiste een verklaring van de directeur. Hij antwoordde dat het discours

« était rédigé dans le sens du système qu'on appelle Libéralisme et qu'il était rempli de propositions hasardées et inconvenantes pour l'auditoire et dans la bouche d'un jeune orateur ».

Om niet te verzaken aan het programma gaf de directeur dan maar zelf een toespraak in het Frans met een aangepaste inhoud. (NEVE J.E., 1935, p.151)

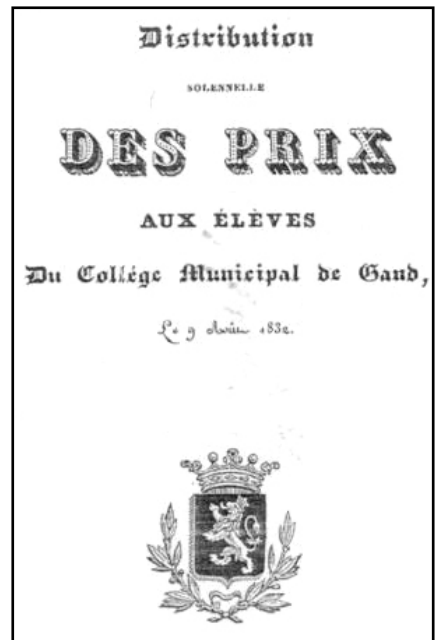

Fig.5. Distribution des Prix aan de leerlingen van het Koninklijk College in 1832 (UG, fonds vliegende Bladen)

gedateerd zijn tussen 1864 en 1874, leggen, komen we tot de conclusie dat er weinig veranderingen doorgevoerd zijn in de tussenliggende periode. Afgezien van de vestibule van Roelandt en de gerelateerde wijzigingen aan het abtshuis in de zuidelijke vleugel, zien we dat enkele wanden verschoven of verdwenen zijn. De gebouwen van het *Lycée* bleken geschikt voor het *College*. Dit is logisch wanneer men de overeenkomst in het lessenprogramma bekijkt. Het *College* behoeft geen speciaal uitgeruste lokalen, zoals laboratoria voor chemie of fysica. De benodigde klassen voor het *College*, een zevental, bevonden zich rond de twee noordelijke koeren. Het aantal leerlingen bleef ook vrijwel gelijk, zodat de aanwezige eet- en slaapzalen volstonden. In een document uit 1829 vinden we terug dat de principaal en zeven leraars buiten de school verbleven.³⁵ Het gebrek aan appartementen in de school bleef ook bij het *College* bestaan. We kunnen ook veronderstellen dat de *cabinets* zich tot 1826 op dezelfde plaats bevonden, en nog steeds, zoals bij het *Lycée*, publiek waren en dus onafhankelijk te betreden.

Het Koninklijk College rond 1830

Op 14 augustus 1829 schrijft de *Stedelijken Raad* in een verslag dat het beter zou zijn om de kostschool van het *College* te sluiten om te bezuinigen.³⁶ Slechts vijftig leerlingen overnachtten op het *College* terwijl de dagschool een honderdtal studenten telde. Dit besluit werd later ook aanvaard en in 1830 werd het pensionaat gesloten.³⁷

Op 18 augustus 1832 verving de Gentse gemeenteraad het *College* door het *Athénée de Gand*, dat naast de *Section des Humanistes*, een verderzetting van het programma van het *Koninklijk College*, ook een *Section Industrielle* omvatte. De leiding van de instelling werd toevertrouwd aan een *Recteur des études*. In beide afdelingen werden vijf klassen voorzien. We weten dat in 1831 en 1832 een prijsuitreiking plaats vond in de *Salle du Rotonde du Palais de l'Université*. Waardoor we kunnen veronderstellen dat tussen 1830 en 1832 de lessen aan het college gewoon verder gingen, wellicht in een zeer chaotische sfeer, want ook hier was de directie en het onderwijzend personeel grotendeels orangistisch gezind.

(35) RAG, Hollandse periode, 0349/4.

(36) RAG, Hollandse periode, nr. 0349/6.

(37) EVERAERT C., 1997, p.18.



Fig.6. Een zicht op de bibliotheek in het jaar 1853. (Koninklijk Instituut voor het Kunstpatrimonium, Brussel)

De bibliotheek van de Universiteit

Stichting van de Gentse universiteit

Koning Willem I stichtte met een koninklijk besluit drie universiteiten in België. Er kwamen rijksuniversiteiten in Gent, Luik en Leuven. Eén van de redenen voor de stichting van een Gentse universiteit, was de aanwezigheid van de uitgebreide faciliteiten van de voormalige *Ecole Centrale*, waaronder de *Bibliothèque de la Ville*.

« *La ville de Gand possède depuis plusieurs années une école de médecine et de chirurgie qui s' est acquis une consideration justement meritée[...]deux grands hôpitaux[...]le jardin botanique[...]une grande bibliothèque publique...* »³⁸

In Gent werd op zoek gegaan naar een goede locatie om de *Universiteit* te vestigen. Samen met de gebouwen van het oude Jezuïetenklooster aan de Volderstraat werd ook gedacht aan de Baudelo-site. In een brief van Repelaer van Driel, commissaris-generaal voor het onderwijs, de kunsten en wetenschappen, aan de gouverneur van Oost-Vlaanderen wordt hier verder op in gegaan.

Het feit dat de Baudelo-site naast de botanische tuin en de bibliotheek gelegen was en dat de slaappleatsen voor de studenten er goedkoper en talrijker zouden zijn, droeg in belangrijke mate bij tot de geschiktheid voor het opvangen van de universitaire functies. Bovendien waren alle faciliteiten er om op een eenvoudige manier het complex uit te breiden. De verdeling van de gebouwen was van die aard dat de universiteit er neergeplant kon worden met een minimum aan kosten. De Baudelosite was bovendien beter verlucht, en dus gezonder, dan de site aan de Voldersstraat. Natuurlijk moest bij deze keuze het *Koninklijk College* verplaatst worden naar de site aan de Voldersstraat, maar dit zou geen problemen mogen opleveren. Volgens Repelaer van Driel waren de leerlingen van dit college nog jong. Ze konden beter in het oog gehouden worden en stonden niet zo bloot aan de gevaren van de locatie aan de Voldersstraat zoals daar waren; cafés en vrouwen.³⁹ Uiteindelijk werd de universiteit gevestigd in de Voldersstraat, waar later de aula gebouwd werd. In 1817 werd een aanvang genomen met de lessen van de universiteit. Ze werden gegeven op verschillende plaatsen in de stad. Zo gingen de lessen recht door in de bibliotheek.

De universiteit werd bestuurd door een *college van curatoren*; de belangrijkste leden

(38) Citaat uit een vraag van de stad Gent aan koning Willem I omtrent het stichting van een universiteit in Gent. NEVE J.E., 1935, p.72.

(39) SAG, Hollandse periode, 0465/4

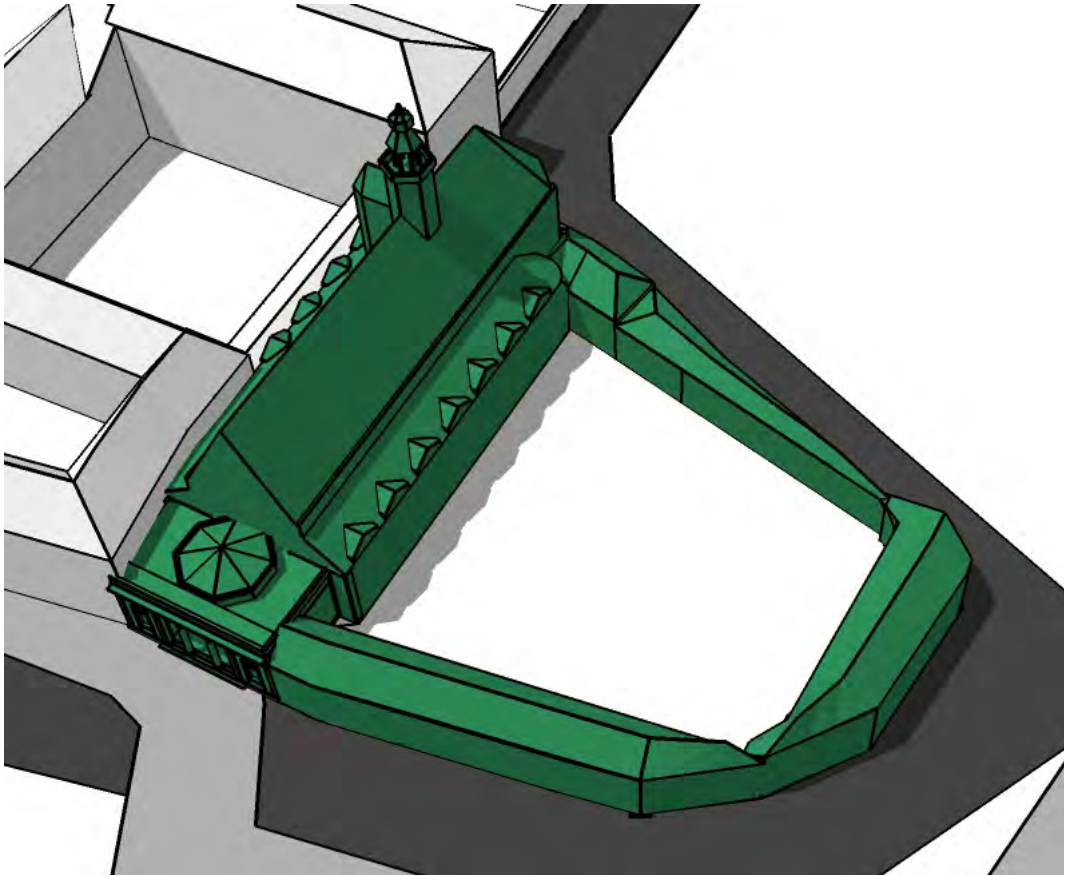

Fig.7. De bibliotheek in de jaren 1801-1818

hiervan waren *Comte Philippe de Lens*, de burgemeester van Gent, Baron de Keerbergh de Kessel, de gouverneur van Oost-Vlaanderen en De Coninck, de minister van Binnenlandse zaken. Noemenswaardig is ook het feit dat Norbert Cornelissen, voormalig leraar geschiedenis aan de *Ecole Centrale*, de secretaris was van dit College van Curatoren.⁴⁰ In het professorenkorps vinden we onder andere de naam van P. Lammens terug, toenmalig bibliothecaris te Gent en tevens voormalig leraar aan de *Ecole Centrale*, die in het academiejaar 1828-1829 nog de positie van rector zou waarnemen.⁴¹

De bibliotheek in handen van de universiteit

Nadat in het begin van 1814 het Franse bewind plaats had gemaakt voor het Hollandse, leek de bibliotheek daar geen effect van te ervaren. Aangezien de bibliotheek reeds vroeger in het bezit was gekomen van de stad, waren er geen echte gevolgen voor het budget of de invulling van zijn taak als openbare instelling. Ook bij de omvorming van het naastgelegen *Lycée* tot Koninklijk College ondergaat de bibliotheek weinig veranderingen.⁴²

Op 20 december 1817 werd beslist om de *Bibliothèque de la Ville* en de *Jardin Botanique* af te staan aan de zopas opgerichte universiteit. Een overeenkomst met het *college der curatoren* van de universiteit bepaalde dat de bibliotheek openbleef voor het publiek en dat ze in haar volledigheid van roerende en onroerende goederen terug in het bezit zou komen van de stad als de universiteit om een of andere reden zou ophouden te bestaan. Deze overdracht wordt, net als de overdracht van de tuin, nader omschreven in een koninklijk besluit uit 20 januari 1818.

*« La bibliothèque appartenant à la ville de Gand avec tous les ouvrages livres, cartes, globes celestes & terrestres, spheres estrangeres, gravures, tableaux, bustes et leurs gros destaux, Dacours, pupitres, chaises, tables, et généralement tout autres objets mobiliers quelconques qui s'y trouvent actuellement sera a date de le jour, mis à la disposition et jouissance de l'université de Gand, sauf la modification mentionnées en après, elle n'en pourra être privée aussi longtemps qu'elle existera à Gand, à moment de renonciation de sa part. »*⁴³

De bibliotheek kwam onder de directie van een professor of bibliothecaris, benoemd door de koning, onder het toezicht van het College der Curatoren. De openingsuren

(40) Zie paragraaf *Revolutionair gedachtengoed* in het deel *Ecole Centrale*, hoofdstuk 1792-1804.

(41) Zie paragraaf *Jury Central de l'instruction publique* in het deel *Ecole Centrale*, hoofdstuk 1792-1804.

(42) PAS P., 1998, p.120.

(43) SAG, Hollandse periode, 0465/6.

Walwein de Tervliet was bibliothecaris van de *Bibliothèque de la ville de Gand* van 1810 tot 1817. Bij de stichting van de universiteit werd hij vervangen door Pierre Lammens. In een brief van 1818 aan *College des états-Députés de la Province de la Flandre Orientale*, waarvan hij zelf ook lid was, kunnen we lezen hoe de eerste catalogus van de universiteitsbibliotheek ontstond.

Nobles et honorables Seigneurs

Dans la dernière session de l'assemblée générale des Etats de la province il a été fait un rapport succinct sur la la bibliothèque publique de la ville de Gand, dans lequel en louant le Bibliothécaire soi sa politesse, on regrette qu'il n'y ait pas de catalogue des livres de cette précieuse collection. Tout le monde, dirait-on, croit qu'il y a de sa faute. Si la séance ne l'était pas de suite livrée, j'aurais réclamé la parole pour demander à monsieur le rapporteur :

1° Si la politesse était une chose rare ou si peu utilisée et si un juge impartial n'aurait pas d'autres remarques à faire au sujet du bibliothécaire ne fut-ce que celle de son assiduité à établir l'ordre et l'arrangement convenable ou nécessaire dans cette ci-devant établissement, et de son zèle en procurer tout ce qu pouvait tendre au plus grand avantage et commodité de ceux qui fréquente la bibliothèque et en augmenter le nombre de lecteurs par l'utilité que leur présente un heureux choix de livres instructifs?

2° Si l'assertion de manque de catalogue était bien exacte ? S'il était possible d'en avoir un entièrement achevé dans l'année comme l'espère Monsieur le rapporteur. (si je m'en rappelle) Si le retard pouvait être imputé au Bibliothécaire chargé d'autres fonctions ? Lorsque le manque de Bienveillance pour ne pas dire plus, lui a toujours refusé des collaborateurs nécessaires, qu'on accorde maintenant a son successeur. Et lorsque le temps et les circonstances ont sans cesse entardé les opérations.

Ce sont ces assertions, nobles et honorables Seigneurs qui m'engagent à vous déposer mon travail et a vous en confier le résultat.

Hiermee presenteerde Walwein de Tervliet zijn onafgewerkte catalogus met alle waardevolle werken van de bibliotheek aan de assemblée en was de eerste catalogus een feit. (RAG, Hollandse periode, 2685/18)

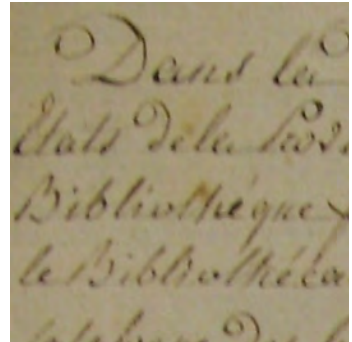

In 1822 waren nog vijf oud-religieuzen van de Baudelo-abdij over, zoals blijkt uit een rapport aan de gouverneur van Oost-Vlaanderen. Hierin vragen de religieuzen betaling van de achterstallige rente, verkregen bij de verkoop van het bisschoppelijke paleis, van het jaar ervoor. De gouverneur wil de vroegere monikken tegemoet komen. In 1827 zijn er van de vijf monniken nog maar twee in leven. In 1828 is er nog maar één religieuze over, die bovendien stervende is. Er was nog steeds geen antwoord op hun aanvraag gekomen.

(RAG, Hollandse periode, 0745/3)

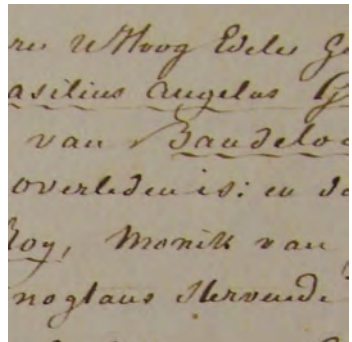

bleven dezelfde; de bibliotheek was open van 9 uur in de ochtend tot 12 's middags en van 14u tot 16u in de wintermaanden en tot 18u in de zomermaanden.

Alle kosten van de bibliotheek waren nu voor rekening van de *Universiteit*. De stad had het recht een commissie te benoemen met 3 tot 5 leden, om toezicht te houden op het gepaste onderhoud van de gebouwen en het boekenbestand. Deze commissie bracht rapport uit aan het *college der curatoren*. Geen enkele aanpassing mocht gebeuren aan de marmeren bekleding van de kapel, noch aan de bas-reliëfs aanwezig in het interieur, zonder de uitdrukkelijk toelating van het stadsbestuur. Hetzelfde gold voor alle werken die het karakter of de bestemming van de gebouwen zouden veranderen. Als om bepaalde redenen de *Universiteit* zou ophouden te bestaan of zich zou onttrekken aan het vruchtgebruik van de bibliotheek, werd de stad terug eigenaar van de bibliotheek.

Het volledige bestaande boekenbestand werd overgedragen aan de *Universiteit*. Op kosten van de stad werd bij de overgang een catalogus aangemaakt van het boekenbestand. Hiervoor maakte men gebruik van de catalogus opgesteld door de vorige bibliothecaris Walwein de Tervliet; de 23.700 boeken die na de 16^{de} eeuw gedrukt waren, de 202 vroegere werken en de 234 handschriften werden aangevuld met de aankoop voor 32.000 gulden van Lammens' privé-verzameling.⁴⁴ Tijdens de jaren 1818-1822 werd voor een som van 13.000 gulden boeken aangekocht, boeken ingebonden en abonnementen op tijdschriften genomen.⁴⁵ Al deze werken hoorden dus de *Universiteit* toe, maar ook de stad bleef in de voormalige kapel een eigen bibliotheek uitbaten.

Op 9 februari 1818, toen de bibliotheek werkelijk werd overgedragen aan de *Universiteit*, werd in de voormalige kapel die eigenlijk al te klein was voor enkel de stadsbibliotheek, ook nog eens de universiteitsbibliotheek georganiseerd. De stadsbibliotheek en de universiteitsbibliotheek hadden hetzelfde boekenbestand, en waren enkel administratief verschillend.⁴⁶ De bibliotheek van het *Koninklijk College* bevond zich waarschijnlijk in de zuiderse vleugel van de ingangskoer waar het zich 40 jaar later nog bevond.⁴⁷

(44) Lammens collectie bevatte 18.000 boeken, waarvan evenwel ruim 5.500 dubbele exemplaren door hemzelf werden teruggenomen. PAS P., 1998, p.122.

(45) NEVE J.E., 1935, p.158.

(46) Zoals een document uit 1818 lijkt aan te tonen, SAG, Hollandse periode, 0465/6.

(47) UG, kaartenzaal, map 'bibliotheek van de universiteit'

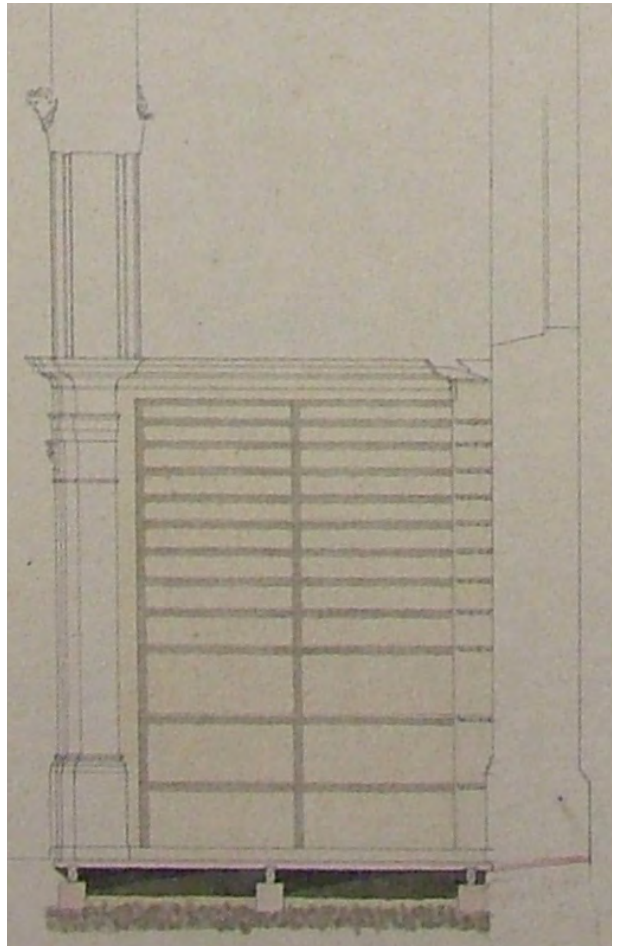
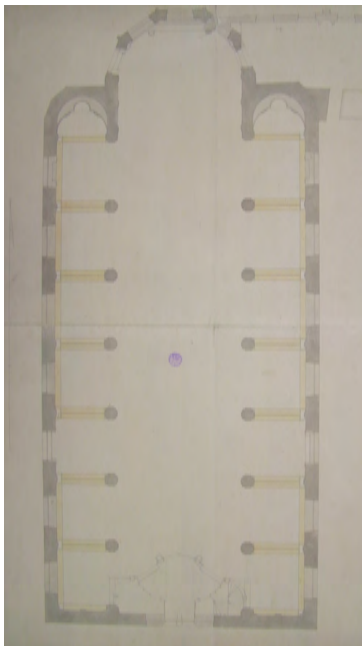
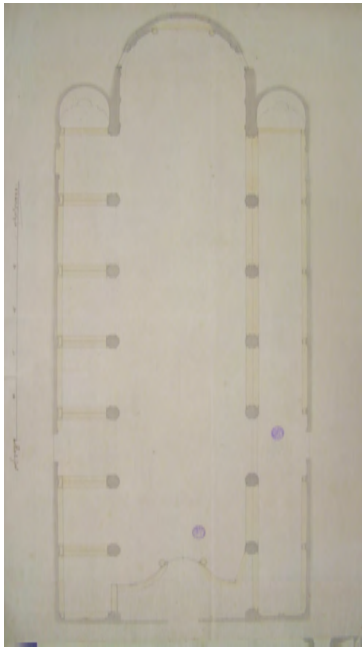

Fig. 8, 9 & 10. Een aantal plannen van Roelandt uit 1818 'om de boorden van de bibliotheek der universiteyt te veranderen en te vermeerderen, en om den houten vloer te vleyndigen.' De langsdoorsnede ziet u bij paragraaf *de bibliotheek in de kapel* in het deel *Bibliothèque Départementale*, hoofdstuk 1792-1804. (UG, kaartenzaal, map 'bibliotheek van de Universiteit')

Het interieur

In 1818 vaardigde de *Universiteit* het volgende uit: *'aenbesteding aen de minst biedende, der werken, die moeten uytgevoerd worden om de boorden van de Bibliotheek der Universiteyt te veranderen en te vermeederen, en om den houten vloer te voleyndigen'*.⁴⁸ De voormalige kapel had toen reeds een geschiedenis van vochtproblemen, die vooral veroorzaakt werden door lekken in het dak. De planken uit 1801 waren nu waarschijnlijk zo ver gedenigreerd dat een vervanging een absolute noodzaak was.

Het ontwerp van deze veranderingen was van de hand van de toenmalige stadsarchitect Lodewijk Roelandt. Een eerste set plannen toont een mogelijke herschikking van de boekenkasten.⁴⁹ De barokke orgelboog leidde de bezoeker binnen in de voormalige abdijkerk. De ingang werd via een boekkast verbonden met de zuidelijke zijbeuk, die werd afgescheiden van de rest van de kerk door langs de as van de kapel geplaatste boekenrekken. De afgeschermdde ruimte stond in directe verbinding met de zuidelijke tuin. Er was ruimte uitgespaard om de ingang naar de tuin zichtbaar te maken. Later zou op deze plaats de leeszaal komen. Naast deze versie bestaat ook een versie met de kasten geplaatst volgens het oorspronkelijke schema van Pisson, dwars op de zuilen van het middenschip. Bovendien bestaat er ook een mengversie tussen beiden, waarbij naast de deur naar de tuin inventariskasten stonden. Mogelijk werd deze ruimte van de rest van de bibliotheek afgescheiden om als inventariszaaltje te dienen. Er was immers nog steeds te weinig ruimte. Enkel de grote zaal van de kapel was beschikbaar voor de bibliotheek en deze werd al gebruikt als leeszaal. Bij alle versies werd de ingang naar de pandgang open gemaakt. Deze deur gaf in die tijd toegang tot de vertrekken van de regent van het *Koninklijk College*.

De vestibule van Lodewijk Roelandt

Een simpele opwaardering van het interieur was echter niet voldoende voor de nieuwe bewindhebbers. Gent was één van de steden in Vlaanderen die tijdens de Franse overheersing tot grote bloei waren gekomen. Industrieel en cultureel leefde de stad op. De burgerij van Gent was dan ook erg Fransgezind. Het was noodzakelijk voor Willem I om de stad voor zich te winnen. Met de stichting van een universiteit zou Willem I de intellectuele elite kunnen paaien. Er was bovendien een duidelijk visueel signaal gewenst als symbool van de koninklijke goodwill en de intellectuele opmars van de stad.

(48) SAG, F205.

(49) UG, kaartenzaal, map 'bibliotheek van de universiteit'

Fig.x. Het orgel van de Grote Kerk te Vlaardingen is een werkstuk van Pieter van Peteghem en dateert uit 1764. De orgelmakersfamilie Van Peteghem, waarvan Pieter de stamvader is, verrijkte het Vlaamse orgellandschap gedurende ruim een eeuw met een groot aantal instrumenten. Het Vlaardingse orgel is afkomstig uit de Baudelo-abdij in Gent. Zowat twee jaar na de voltooiing van het instrument werd het bespeeld door Wolfgang Amadeus Mozart, die op dat moment op reis door West-Europa was. (<http://www.orgelvlaardingen.nl>)



Een groots opgezette inkom voor de bibliotheek van de pas gestichte universiteit was hiervoor uitermate geschikt.

Het kerkorgel van de voormalige Baudelo-abdij was al sinds de onderdrukking van de abdij niet meer in gebruik. Een verkoop van dit onbruikbare orgel zou de stad nieuwe mogelijkheden kunnen geven. In de zitting van de gemeenteraad op 8 maart 1819, opperde burgemeester *Compte De Lens* het volgende.

*« Monsieur le Président fait remarquer au conseil que l'orgue placé dans la salle de la bibliothèque publique dont la ville a concédé l'usage à l'université, se détériore de jour en jour par la poussière qui entre continuellement dans les lugaux. Il propose de la vendre et d'employer les fonds qui en proviendront à la construction d'un vestibule qui serait un embellissement pour le bâtiment même et pour cette partie de la ville, donnerait à la bibliothèque une entrée plus convenable qui correspondrait à la dignité de ce bâtiment et garantirait d'avantage l'intérieur du local des injures du temps. »*⁵⁰

De gemeenteraad ging akkoord en er werd een koper gezocht die het orgel zou willen overnemen. Uiteindelijk werd de *hervormde kerk van Vlaardingen* de nieuwe eigenaar. Hoewel het orgel geschat werd op 6500 gulden, werd het uiteindelijk maar voor iets meer dan de helft verkocht.

*« De schoone kerk-orgel der gewezen abdeye van Baudeloo binnen deze stad is verkocht voor de somme van 3600 nederlandsche gulden, om geplaatst te worden in de kerke van Vlaerdingen in Holland. »*⁵¹

Dit betekende dat er flink bezuinigd moest worden op de bouwkosten van de nieuwe entree. Voor deze opdracht werd reeds in 1818 Lodewijk Roelandt aangezocht. In de kaartenzaal van de universiteit zijn er heel wat voorontwerpen van de toenmalige stadsarchitect te zien.⁵² Roelandt ontwierp een aantal verschillende versies. Het programma betrof 'un vestibule à construire devant l'entrée principale de la Bibliothèque publique de la ville de Gand'. Er waren vier verschillende ingangen vereist: een ingang tot de tuin waar de woning van de onderbibliothecaris gevestigd was, een tweede ingang die toegang bood tot de bibliotheek, een derde die toegang bood tot de vertrekken van de regent en tenslotte een vierde die de woning van een werknemer van de bibliotheek ontsloot.

Een eerste versie wordt gekenmerkt door een convexe opbouw. Aan de ingang tot de

(50) SAG, F208

(51) UG, VL.B.IB.16 (4).71

(52) UG, kaartenzaal, map 'bibliotheek van de universiteit'

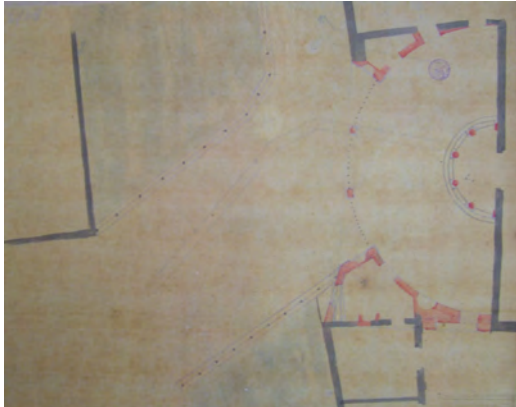
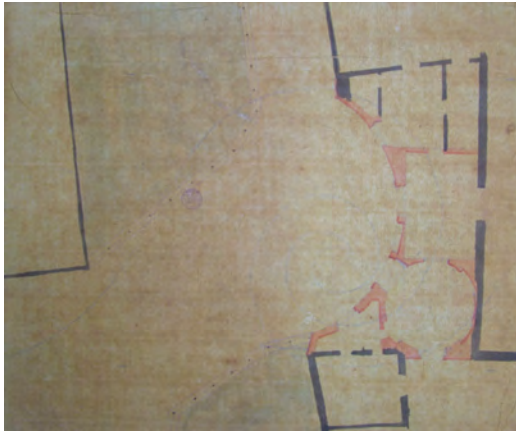

Fig.11, 12 & 13. Voorontwerpen van Roelandt voor de nieuwe vestibule uit 1818. (UG, kaartenzaal, map 'bibliotheek van de universiteit')



bibliotheek bevindt zich een halfcirkelvormige uitbouw, geaccentueerd door vier zuilen in de cirkel en twee pilasters tegen de kerkgevel. Op een afstand hiervan vormt de wand een halfcirkelvormig front tot aan de rooilijn aan de Ottogracht. Twee nissen aan weerszijden van de opengewerkte, bijna symmetrische façade, sluiten, samen met wanden van de voormalige abdij, kleine ruimtes af, waarvan één dienst deed als toilet en het andere de vertrekken van de bibliotheekwerknemer ontsloot. De bibliotheek en de vertrekken van de regent openden rechtstreeks in de omgang tussen de twee halfcirkelvormige uitbouwen.

Een tweede versie van het plan heeft een concave cirkel als hoofdlijn. De opengewerkte asymmetrische façade opent op vier ruimtes die elk één van de vier vertrekken ontsluiten waaronder een ruimte die aansluit op de toenmalige vertrekken van de regent en een toilet, en een derde cirkelvormige ruimte die uitgeeft op de tuin van de bibliotheek. Alle vier deze ruimtes stonden met elkaar in verbinding.

In een derde versie zien we voor het eerst de grote cirkelvormige vestibule terug. Zij werd echter niet voorafgegaan door een portiek *in antis*, zoals bij het definitieve ontwerp. De vestibule combineert de doorgangen naar de tuin en de bibliotheek en staat bovendien in verbinding met de andere delen van de ingang. De façade ervoor wordt gekenmerkt door een plastische opbouw met nissen en rustica. Het dak van de hoge zijvleugels van het gebouw komt even hoog als de hoge inkom en de koepel wordt bekroond door een beeld. Deze versie werd verder uitgewerkt in een aanzicht en een doorsnede. Hierop wordt de schaal van de entree duidelijk. In een configuratie die aan een poortgebouw doet denken, zien we drie traveeën. De hoofdtravee, even hoog als de koepel van de vestibule erachter, bestaat uit een enorme rondboog die wordt afgewerkt met een kroonlijst. De twee zijdelingse traveeën bestaan uit kale muurvlakken, ingesloten door rustica-stroken en elk verlevendigd met deuren met gedecoreerde lijsten, die leiden naar de vertrekken van de regent en de bibliotheekwerknemer. De nissen die in de voorbereidende schetsen aanwezig waren zijn hier verdwenen en bovendien komt het dak dat op de zijvleugels staat heel wat lager dan in de voorbereidende schetsen.

Uiteindelijk werd gekozen voor een eenvoudiger ontwerp dat veel meer gebruik maakte van de materialen die beschikbaar zouden zijn na de geplande afbraak van een deel van het abtsverblijf in de zuidelijke tuin. De Corinthische orde, die hierbij opeens voor handen zou zijn, bood Roelandt andere mogelijkheden. Bovendien was het ook goedkoper om de bestaande orde te incorporeren. De verkoop van het orgel had immers minder opgebracht dan oorspronkelijk gedacht werd en er moest dus bespaard worden.



Fig.14. Voorontwerp van Roelandt voor de nieuwe vestibule uit 1818. Merk de nissen voor beeldhouwwerk op naast de hoofdingang, die later verdwenen uit het ontwerp. (UG, kaartenzaal, map 'bibliotheek van de universiteit')

Het uiteindelijke ontwerp werd een ingang in neoclassicistische stijl met een peristyle en een ronde vestibule. Die moest ten eerste de bibliotheek een waardige ingang verschaffen en ten tweede diende ze het ruimtegebrek van de bibliotheek op te lossen. Men kan stellen dat de ruimtelijke opbouw van het ontwerp enkel bestond uit een peristyle en een daaraan gekoppelde ronde vestibule. Maar niet enkel het opzet was eenvoudiger, ook de decoratie was minder uitbundig van aard. Dit wordt duidelijker als men het definitieve plan, dat zich in het stadsarchief bevindt, vergelijkt met de ontwerpplannen uit de universiteitsbibliotheek.

Bij de voorontwerpen was het interieur steeds meer uitgewerkt. Bij het eindontwerp bevonden zich enkel kamers links en rechts van de ingang. Uiteindelijk werd besloten om de oude vleugel van de voormalige abdij aan de tuinzijde te behouden en werd de indeling langs de andere zijde pas veel later gemaakt. Ook het exterieur werd vereenvoudigd; twee nissen voor beelden naast de hoofdingang werden geschrapt. De hoek, die in de voorgevel zat langs de Ottogracht, werd rechtgetrokken. De aanbesteding voor het project werd op 20 maart 1820 uitgevaardigd en droeg de titel: *'aenbesteding op vermindering der te doene werken en Leveringen tot het maeken van eene overdekte gaendery met zuylen en van eene ronde Voor-zael, aen den ingang der Boek-zael der hooge-school van Gend'*.⁵³

Op basis van het lastenboek opgemaakt door Roelandt werden de werken vergund aan meestermetser Pierre Joseph Buels, voor de som van 3.500 gulden. Naast de bouwkosten, werden in het lastenboek nog twee andere posten aangeduid.⁵⁴

« Travaux ordonnés par l'économie, non compris dans l'entreprise »

De meerkost door de economische toestand, waardoor de volledige aanneming uiteindelijk neerkwam op 3.768 gulden.

« Travaux executés au bâtiment situé au fond de la cour de la bibliothèque de l'université occasionnés l' extraction des colonnes, entablement et balustrade, employé à la construction du nouveau Peristyle. »

Deze laatste beschrijving gaat duidelijk over de gerecupereerde materialen. Wat deze gerecupereerde materialen precies waren, wordt duidelijk als we kijken op een plan en

(53) SAG, F205.

(54) SAG, F205.

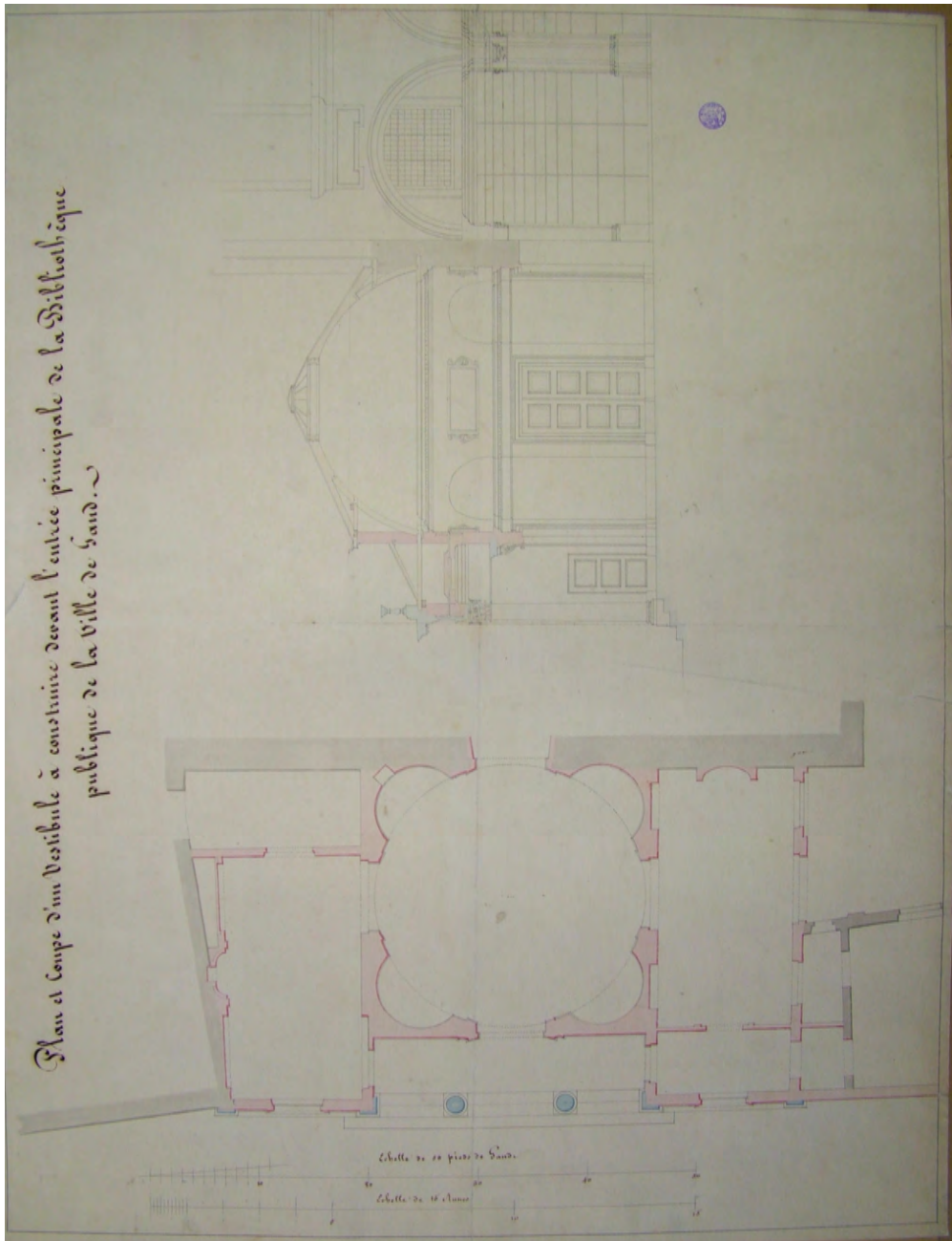

Fig.15. Plan en doorsnede van Roelandt voor de nieuwe vestibule uit 1819. (UG, kaartenzaal, map 'bibliotheek van de universiteit')

een doorsnede door het hoofdschip van de abdijkerk.⁵⁵ Op dit document valt onmiddellijk de door Roelandt gebruikte kleurencode op. Blauw lijkt gerecupereerde elementen voor te stellen, aangezien we weten dat de zuilen van de peristyle oorspronkelijk afkomstig waren van de abtswoning, waarvan een deel op hetzelfde ogenblik als de bouw van de vestibule werd afgebroken. Roze staat voor nieuwbouw en grijs staat voor wat toen reeds gebouwd was. Onmiddellijk valt op dat niet enkel de zuilen gerecupereerd werden, maar ook de pilasters van de voorgevel, de trappen naar het atrium, het entablement, de leuning boven de galerij en de kroonlijst boven het portaal van de hoofdingang.

Dit wordt bevestigd in het lastenboek.⁵⁶ Voor de hardsteen moest de aannemer, volgens artikel 10 van het lastenboek, expliciet bouwonderdelen herbruiken die afkomstig waren van het voormalige abtswartier, gesitueerd aan het einde van de zuidelijke buitentuin.

« L'Entrepreneur sera tenu de démonter et extraire de la façade du bâtiment existant au fond de la cour, attenante à la bibliothèque, la pierre de taille formant l'Ordre corinthien, y compris les marches, palier, plinthes, colonnes, pilastres avec leur bases et chapiteaux, entablements & balustrades. »

De meetstaat geeft de aantallen van het gerecupereerde materiaal weer:

*Corniche, frise et architrave couronné d'une balustrade
Le placement de cet ordre Corinthien, avec les socles marches, entablement et balustrade dans la façade projetée, ainsi que l'ajustement, eramponnement et réparation des pièces defectueuses
Les quatre socles sous les colonnes et pilastres
3 entablement dont un audessus de la porte d'entrée les deux autres au dessus des fenêtres, dans la façade
2 seuils de fenêtres
pavement du peristyle
2 consoles au dessus de la porte d'entrée*

Samen met de plannen van Roelandt kunnen we besluiten dat er in het totaal vijf treden en een bordes, vier sokkels, twee kolommen en vier pilasters met basis en kapiteel, een kroonlijst met balustrade, drie entablements, twee raamdorpels, twee consoles - allen van de Corinthische orde - en de bevoering van de peristyle gerecupereerd werden.

(55) UG, kaartenzaal, map 'bibliotheek van de universiteit'

(56) SAG, F205.

Na de bouw van de vestibule werd boven de ingang van de leeszaal een doek opgehangen van de Mechelaar M. Wouters, dat Maria van Bourgondië voorstelde op het ogenblik dat zij in 1477 tevergeefs aan de Gentenaars smeekte haar trouwe raadgevers Hugonet en Humbercourt in leven te laten. De beide heren waren door een speciaal tribunaal in Gent ter dood veroordeeld omdat ze ervan verdacht werden om, via geheime onderhandelingen, getracht te hebben de jonge Maria van Bourgondië uit te huwelijken aan de zoon van de Franse koning Louis ?. Het grootste deel van de bevolking was echter hevig gekant tegen deze alliantie met Frankrijk. De twee ministers werden veroordeeld en onthoofd. Het schilderij is zonder twijfel een blijk van goedkeuring van het Hollandse beleid. (PAS P., 1998, p.128.)



Fig.16. Maria van Bourgondië (1457-1482)

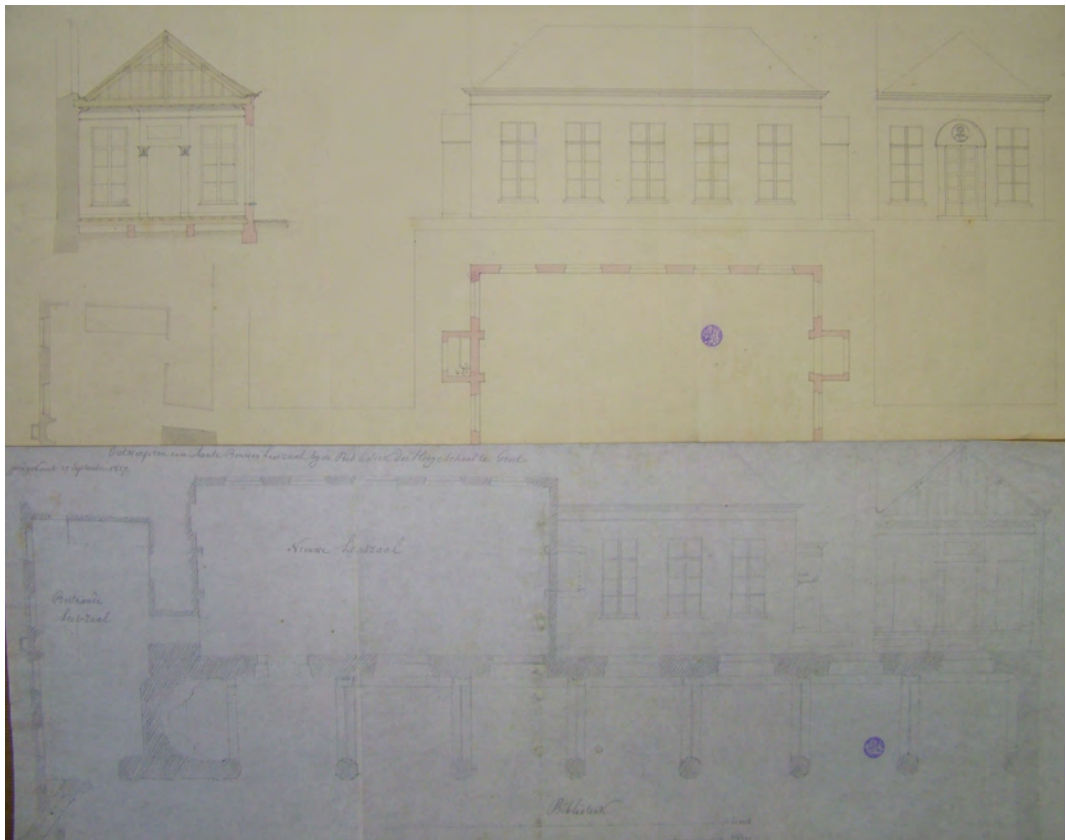

Fig.17. Twee verschillende ontwerpen van ca. 1827 voor een nieuw leeszaal langs de zuidelijke kant van de kerk. Het onderste ontwerp werd goedgekeurd, maar uiteindelijk niet gebouwd. (UG, kaartenzaal, map 'bibliotheek van de universiteit')

Projecten voor een nieuwe leeszaal

Na een constant gebrek aan ruimte sinds het oprichten van de bibliotheek werden in 1827 eindelijk plannen gemaakt voor de aanbouw van een nieuwe leeszaal. Op 27 september werd het *'ontwerp van een aante bouwen leeszaal bij de bibliotheek der Hogeschool te Gent'* goedgekeurd.⁵⁷ Het betrof een leeszaal van vijf traveeën gekoppeld aan de bestaande leeszaal in de vroegere sacristie van de abdijkerk. De leeszaal bestond uit één bouwlaag met een zadeldak dat net onder de bestaande kerkvensters aansloot. Uiteindelijk werd ook deze leeszaal om onduidelijke redenen niet gebouwd. Pas in 1861 werd de nu nog steeds bestaande leeszaal gebouwd, ontworpen door architect E. Mathijs en uitgevoerd door J. F. Duermael. De bibliotheek was alle dagen open, behalve op zondag en tijdens de vakanties, van 9u tot 12u en van 14u tot 16u in de namiddag tijdens de wintermaanden. Tijdens de zomer bleef de bibliotheek een extra uur open.

(57) UG, kaartenzaal, map 'bibliotheek van de universiteit'

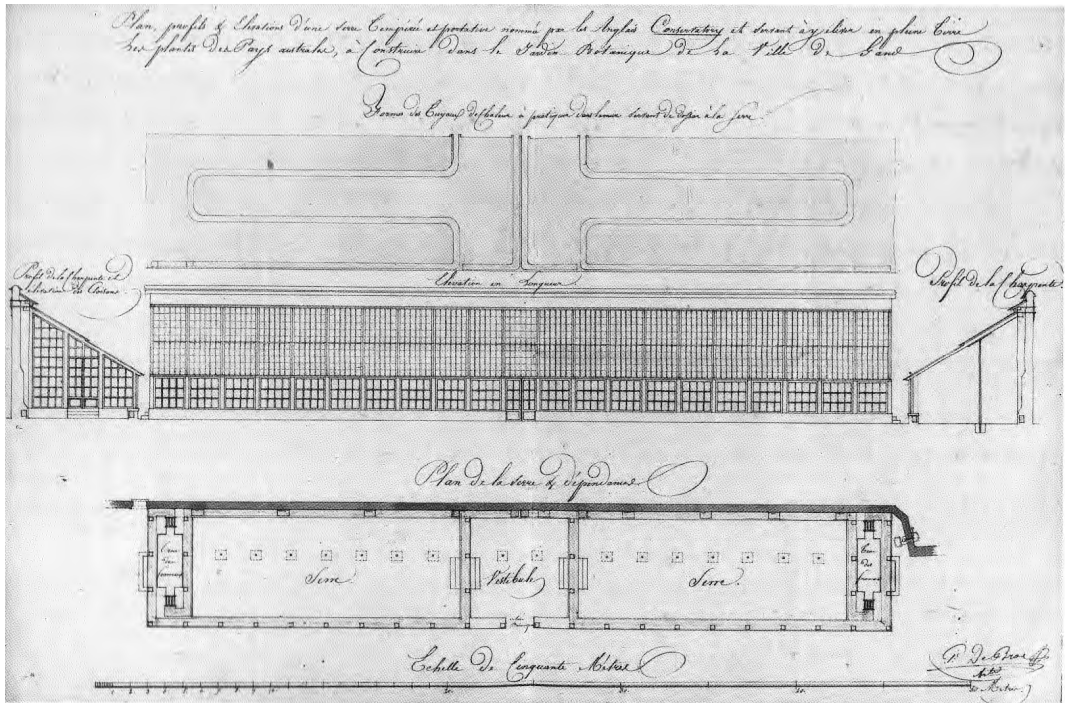

Fig. 18. Plan voor een nieuwe orangerie in de Botanische Tuin van Gent door toenmalig stadsarchitect De Broe uit 1816, die niet werd gerealiseerd. Het plan bevindt zich in Het Algemeen Rijksarchief te Den Haag. (VAN DOORNE G. (red.), 1992, p.223.)

De Botanische Tuin van de Universiteit

Heropleving van de tuin onder Willem I

De nederlaag van Napoleon en de overgang van de Belgische provincies in het Verenigd Koninkrijk had drie directe gevolgen voor de plantentuin. Vooreerst was Willem I zich bewust van het belang van de plantenkunde en poogde hij die dan ook te steunen waar hij kon. De instellingen die van belang waren voor de ontwikkeling van de tuinbouw werden daarom door de vorst krachtdadig gesteund.⁵⁸ Vooral de sierplantenteelt rond Gent genoot zijn bijzondere aandacht. Ten tweede maakte hij ook werk van een degelijk uitgebouwd onderwijsnet. Hoe de plantentuin hier wel bij vaarde, zullen we later toelichten. Ten derde was het na het opheffen van de continentale blokkade op het *Congres van Wenen* in 1814, weer mogelijk handel te drijven met Groot-Brittannië en dus met Engelse plantenkwekers, wat al snel zorgde voor een heropleving van de botanische tuin.

In het 1815 kwam Willem op bezoek in de Gentse plantentuin. Hij erkende de verwezenlijkingen van hoofd tuinier Mussche en benoemde hem tot lid van de Orde van de Leeuw van België. Daarenboven beloofde hij de constructie van nieuwe serres en een orangerie.

In 1816 werd werk gemaakt van de belofte van Willem. Architect P.J. De Broe tekende de plannen van een nieuwe orangerie in de botanische tuin.⁵⁹ Een houten dakconstructie werd geschraagd door ijzeren pijlers, bovenaan voorzien van een T-profiel, terwijl de grote glasvlakken rustten in ijzeren roeden.⁶⁰ Deze constructie werd echter niet gebouwd en de nieuwe orangerie liet nog dertien jaar op zich wachten. In 1829 werd de bouw begonnen en voltooid van een nieuw ontwerp van de hand van Lodewijk Roelandt, de toenmalige stadsarchitect. De serres van Pisson werden, na 1813, ook in 1826 opnieuw uitgebreid en pas vervangen in 1845, met een ontwerp van stadsarchitect Van Hoecke.⁶¹

De Gentse Universiteit

De stichting van de Gentse *Universiteit* en de overdracht van de tuin aan deze instelling

(58) De botanische tuin werd steeds van nieuwe soorten voorzien wanneer een scheepslading exotische planten in de haven van Amsterdam binnenvoer. DE HERDT R., 1990, p.84

(59) NEVE J.E., 1927, p.239.

(60) VAN DOORNE G., 1992, p.223 & PAS P., 1998, p.121.

(61) CLAEYS P., 1902.

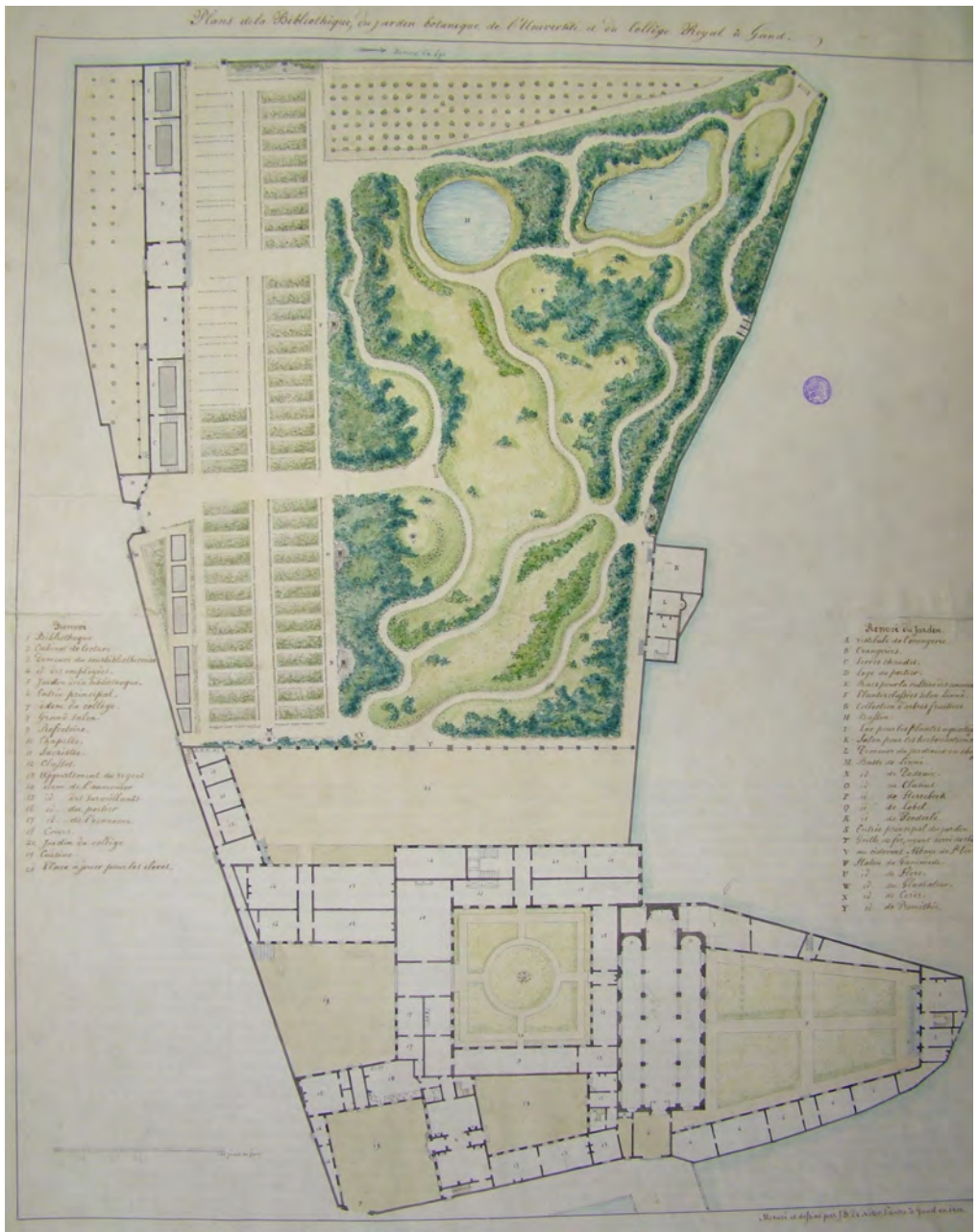

Fig.19. Plan voor de Baudelo-site uit 1818 door J.B. De Noter. Hoewel het plan erg vervormd is, geeft het een mooi beeld van de functionele indeling van zowel het Koninklijk College als de Botanische Tuin. (UG, kaartenzaal, map 'botanische tuin')

was net als voor de bibliotheek, ook voor de tuin de belangrijkste gebeurtenis van het korte bewind van Willem I. Met een koninklijk besluit werd in 1816 bepaald dat elke nieuw opgerichte universiteit gekoppeld werd aan een plantentuin en het professoraat botanica aan het directeurschap van de plantentuin.⁶² Hiermee bevestigde Willem I zijn interesse voor de botanica en verzekerde hij de toekomst van de botanische tuin te Gent.

In 1818 droeg de stad de *Jardin Botanique* officieel over aan de pas opgerichte *Universiteit*. De overdracht van de tuin was volledig analoog aan de overdracht van de bibliotheek. De stad bleef officieel eigenaar, maar de *Universiteit* genoot het vruchtgebruik en was financieel verantwoordelijk. Het vruchtgebruik betrof enerzijds de onroerende goederen zoals de serres, de orangerie en het huis van de hoofdtuinier en anderzijds de planten, bomen, struiken, standbeelden, decoraties en allerhande gebruiksvoorwerpen die de tuin rijk was. Zowel de stad als de *Universiteit* vaarden wel bij dit voorstel. De *Universiteit* was niet verplicht zelf een botanische tuin op te bouwen en de stad was blij dat hun internationaal bekende plantentuin kon blijven bestaan, zonder dat zij er de zware financiële lasten moest van dragen.

In een koninklijk besluit uit 20 januari 1818, wordt deze overdracht nader beschreven.⁶³ De volledige *Jardin Botanique* met de serres, de orangerie, het verblijf van de tuinier en alle andere zaken die bij de tuin hoorden, werden door de stad overgedragen aan de *Universiteit* uitgenomen enkele uitzonderingen die iets verder in hetzelfde document beschreven worden. De *Universiteit* kreeg dit vruchtgebruik voor de tijd dat ze bestond of tot ze het zelf niet meer wenste. De tuin kwam onder de directie van de professor van Botanica die zelf verantwoording diende af te leggen aan het *college der curatoren*. De openingsuren voor het publiek werden door ditzelfde *college* bepaald. Alle kosten aan de tuin of de gebouwen die erin lagen waren nu voor rekening van de *Universiteit*, net als de personeelskosten. De stad had het recht een commissie te benoemen, met 3 tot 5 leden, die moesten waken over de staat van de gebouwen en het voorbestaan van de bestaande hoeveelheid planten.⁶⁴ Een aantal planten mochten nooit verwijderd worden.⁶⁵ Noch mochten de gebouwen verbouwd worden of geconverteerd worden naar

(62) Het gaat hier dan over de universiteiten in Leuven, Gent en Luik. VIANE, Ronald L. & VAN DEN HEEDE C.J., 2000, p.21.

(63) SAG, Hollandse periode, 0465/6.

(64) Men gebruikte hiervoor de catalogus die Mussche reeds in 1817 had opgemaakt.

(65) De drie palmbomen, *Chamarops Humilia*, de oranjebomen, lauriers, grenadiers, de rozenstruiken en alle andere decoratieve planten die toen in de tuin aanwezig waren.

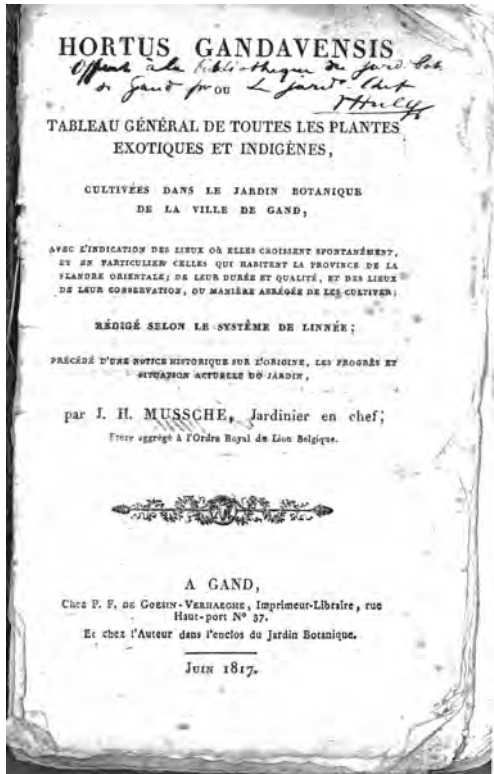

Fig. 20. Cover van de editie van Hortus Gandavensis, de plantencatalogus van de Botanisch Tuin uit 1817. (UG)

andere functies, zonder de uitdrukkelijke toelating van de stad. Hetzelfde gold voor het grondplan van de botanische tuin. Als de *Universiteit* zou ophouden te bestaan of de tuin uit handen zou willen geven, ging deze weer over in het bezit van de stad.

Op 20 december 1818 werd de *Jardin Botanique*, net als de bibliotheek overgedragen aan de *Universiteit*. Het *Comité van Directeurs* werd vervangen door de bekende Duitse botanicus F.P. Cassel, die als enige directeur van de plantentuin werd en professor botanica aan de nieuwe universiteit.⁶⁶ Volgens een catalogus opgesteld door hoofdtuinier Mussche in 1817, omvatte de tuin toen 970 families en 4100 soorten.

Na de ondergang van het Franse keizerrijk, de administratieve rompslomp van een nieuwe natie en de overdracht in de handen van de nieuwe Gentse *Universiteit*, begon de tuin aan een voorspoediger deel van zijn geschiedenis. De eerste jaren na de overdracht worden gekenmerkt door een windstilte op het gebied van de bouwwerken van de tuin. Een beschrijving uit 1824 uit '*chateaux et monuments des Pays-bas, faisant suite au voyage pittoresque*' geeft een korte omschrijving van de tuin:

« *Nous avons parlé plusieurs fois, et toujours avec plaisir de la ville de Gand, de ce Manchester des Pays-Bas, où l'industrie et les beaux arts marchent de front, à l'ombre d'une protection liberale et encourageante. Aujourd'hui il nous reste à parler d'un établissement qui longtemps n'eut point de rival en Belgique. [...] [La Première partie du] jardin est consacré à l'école botanique. La seconde, en forme de promenade, renferme des pelouses et des allées irrégulières ; elle offre des sites charmants et des berceaux de verdure formés alternativement d'arbustes indigènes et de plantes exotique acclimatées. La troisième réunit les arbres résineux ; et la quatrième contient l'orangerie et les serres. Ce Local, proportionné d'abord aux ressources de la ville, a été successivement agrandi, et les les serres, si vastes et si belles aujourd'hui ne sont de la continuation du plan primitif. Un lac, dont les eaux se soutiennent toujours au niveau de celles de la lys, qui baignent les murs du jardin nourit plusieurs genres de plantes acquatiques ; et des arbres, qui se plaisent autour des eaux, croissent sur les bords. Dans plusieurs bosquets du jardin sont placés les bustes des botanistes de l'ancienne Belgique qui ont honoré la science, et des inscriptions retracent succinctement les services rendus. »⁶⁷*

(66) Het Comité der directeurs bestond in 1817 uit: Mr. De graaf De Lens, op dat moment burgemeester van Gent, Mr. de baron Baut de Rasmont, lid van de Tweede Kamer in de regering van Willem I, Mr. Charles Van Hulthem, griffier van de Tweede Kamer en president van *la société royale de botanique*, enz., M de ridder Diericx, lid van het koninklijk instutuut, Mr de baron Pycke, lid van de Tweede Kamer, Mr. Charles Pieters, lid van de *Société royale des Beaux Arts*, Mr. Huytens-Kerremans, lid van de Tweede Kamer, Mr Charles van Hoorebeke, auteur van l'herbier, enz. MUSSCHE, 1817, p.8.

(67) UG, kaartenzaal, map 'botanische tuin'.

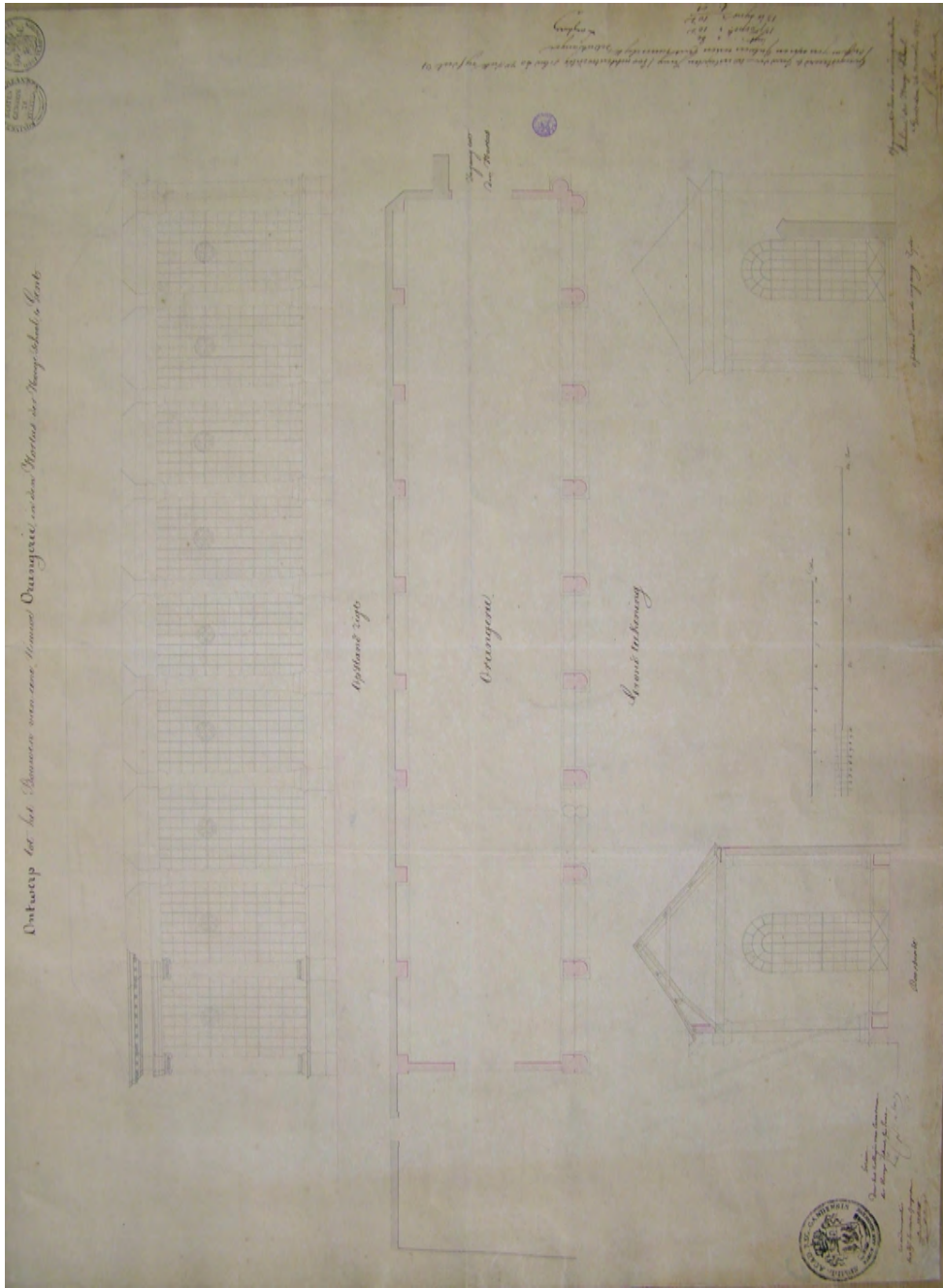

Fig.21. Plan van de nieuwe orangerie van Roelandt uit 1829. (UG, kaartenzaal, map 'botanische tuin')

De nieuwe orangerie

In de jaren 1828-1829 werd de oude orangerie en serre van Pisson vervangen. Zijn eenvoudige structuur had dertig jaar het beeld van de tuin bepaald. Eerst werd in 1829 een nieuwe orangerie gebouwd. Pas in 1845 werd het gebouw van Pisson effectief afgebroken om op dezelfde plaats een nieuwe serre te kunnen bouwen.

Ter vervanging van de oude orangerie bouwde men een monumentale neoclassicistische galerij met kolommen, naar een ontwerp van stadsarchitect L. Roelandt. Een eerste versie telde elf traveeën en werd tegen de vleugel van de abdij langs de Baudeloo-sstraat aan gebouwd. Later werden de twee traveeën tegen het abdijcomplex geschrapt, maar de opbouw bleef dezelfde.

Een sobere gevel langs de straat kant contrasteerde sterk met de groots opgezette classicistische gevel langs de tuinkant. Een beglaasde Ionische loggia, zonder arcades, met kolommen op een hoge basis, liet het licht binnenvallen op de planten binnen. De binnenruimtes waren hoog, luchtig en de wanden bekleed met pilasters die even hoog waren als de halfzuilen buiten. De kolossale Ionische halfzuilen projecteerden tot buiten het wandoppervlak, verhieven zich meer dan zes meter in de hoogte en werden besloten door een entablement bekroond met een ver uitstekende kroonlijst. De uiteinden van het gebouw bestonden uit een zware boog die een beglaasde deur omsloot waarlangs men het gebouw kon betreden. Het geheel moet een monumentale en massieve indruk gemaakt hebben. Een indruk die nog werd versterkt door de beelden die op de halfzuilen geplaatst werden, zoals in een veel gereproduceerde afbeelding van het geheel getoond wordt. Daarboven bevond zich een laag conventioneel zadeldak, dat vanuit de tuin niet te zien was.

De serres

In 1819 werden de serres voorzien van een nieuwe verwarmingsinstallatie, waardoor ze nu het hele jaar door konden verwarmd worden.⁶⁸ Tussen 1825-1826 werden de serres van Pisson een laatste maal verbouwd door aannemer J.-B. Waremont.⁶⁹ Het betrof reparaties voor een totale som van 7000 gulden.

In de kaartenzaal van de universiteitsbibliotheek te Gent bevinden zich niet alleen plannen

(68) SAG, F 208.

(69) VIANE R. & VAN DEN HEEDE J., 2000, p.22.

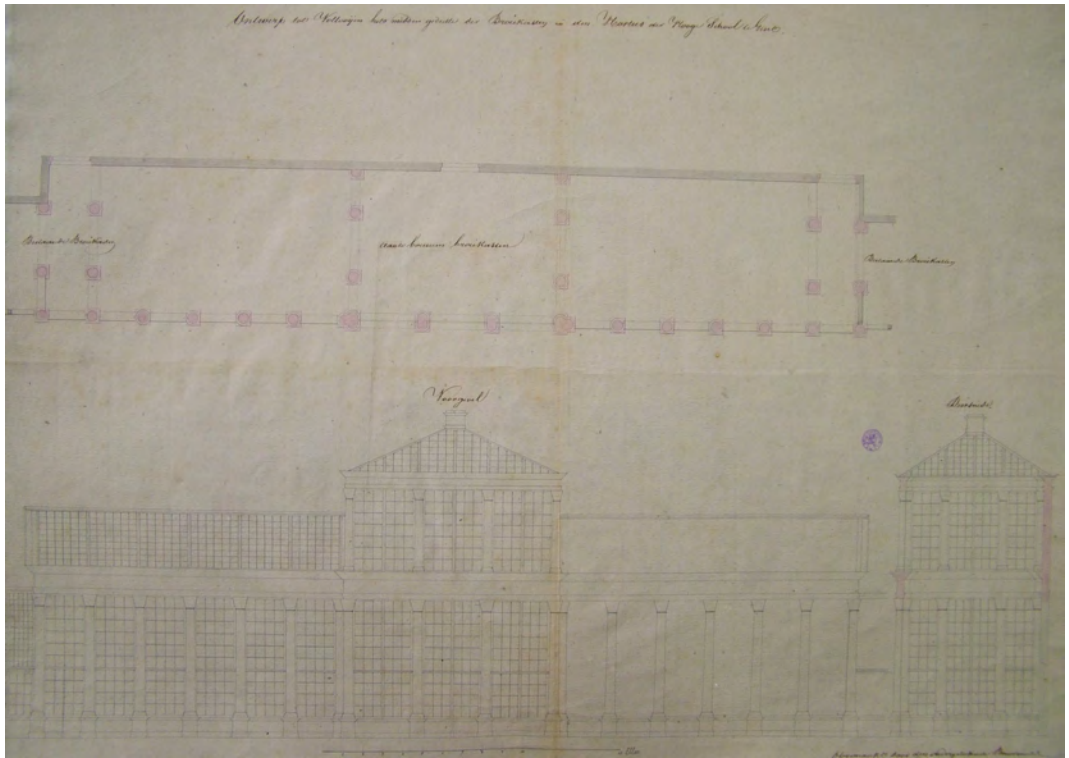

Fig.22. Plan van Roelandt uit 1829 van een nieuwe middendeel voor de serres. (UG, kaartenzaal, map 'botanische tuin')

van de orangerie door Roelandt, uit 1827, maar ook van een niet uitgevoerd nieuw middendeel van de serres uit 1829. Het project kenmerkt zich door een verderzetting van de zware Griekse stijl van de orangerie. Opnieuw betreft het een loggia, deze keer bestaande uit volle zuilen die in het wandoppervlak geplaatst waren en waartussen zich de beglazing bevond. De middelste drie traveeën waren dubbelhoog en het geheel was bekroond met een hoog glazen zadeldak. De zijanten van het dak waren afgesloten met tympanons.

In 1845 werden de serres vervangen door een nieuwe monumentale constructie ontworpen door stadsarchitect Van Hoecke volgens de laatste innovaties in de bouwwereld, waaronder smeedijzer. De architect werd voor het ontwerp bijgestaan door Donkelaar-fils, de toenmalige hoofd tuinier.⁷⁰

Hoogtepunt en verval

Vlak voor de orangerie lag de school, bestaande uit 91 perken waarin in twee rijen naast elkaar alle planten volgens de 24 klassen van Linnaeus waren opgesteld. In een ander gedeelte van de tuin waren de planten volgens het classificatiesysteem van Jussieu gerangschikt. Centraal in de tuin lagen een vijver en het bassin, een rond reservoir dat via de Leie van het nodige water werd voorzien. In deze periode bereikte de tuin zijn hoogtepunt. Hij stond bekend als één van de rijkste van Europa. Loudon, een bekend Engels tuinier verwoordde het zo;

«On the whole, it is more complete than any garden we have seen south of the Rhine, except that of Paris.»⁷¹

De tuin genoot in deze jaren volop mee van de vereniging met het huidige Nederland, dat door zijn talrijke kolonies toegang had tot vele exotische planten en met Willem I een vorst had die niet onverschillig stond tegenover de plantenkunde.

Het verval van de tuin volgde echter al snel door een ongelukkige opeenvolging van gebeurtenissen. Door de onzekere politieke situatie vertrok de directeur van de plantentuin rond 1830 met het voltallige buitenlandse professorenkorps terug naar Nederland, een groot machtsvacuüm achterlatend dat door de gespannen situatie niet onmiddellijk kon worden ingevuld. In de prille Belgische staat was de onderwijssituatie allesbehalve

(70) Ook hiervan bevinden zich mooie wedstrijdontwerpen in de kaartenzaal van de Gentse universiteitsbibliotheek. UG, kaartenzaal, map 'botanische tuin'.

(71) 'Loudon's encyclopedia of gardening', 1828. VAN HULLE H.J., 1872, p.15.

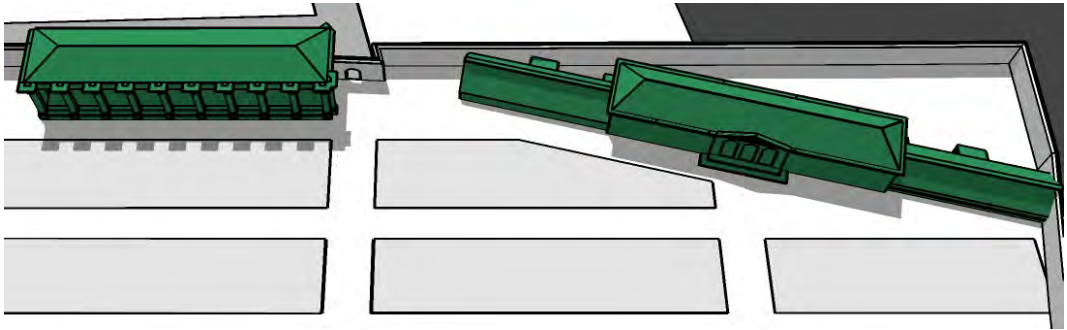

Fig.23. Beeld op de serres en orangerie van Pissou rechts en de nieuwe orangerie van Roelandt links.

Philipp Franz von Siebold

Philipp Franz von Siebold was één van de bekendste plantenjagers uit de 19^{de} eeuw. Als Duitse arts in dienst van de Oost-Indische compagnie kon hij zich vrij rondbewegen in het overigens hermetisch afgesloten Japan. Zo kon hij een prachtige plantencollectie bijeen brengen. In 1830 kwam von Siebold naar Europa terug. Zijn schip meerde in Antwerpen aan, midden in de Belgische revolutie. Zijn waren werden in beslag genomen en overgemaakt aan de Gentse plantentuin. Hier kwamen op hun beurt de Gentse bloemisten zich bevoorraden. Volgens de berekeningen van von Siebold zouden de Gentse bloemenkwekers in enkele jaren tijd niet minder dan één miljoen frank verdiend hebben aan zijn verzameling. Of dit waar is kan moeilijk achterhaald worden, maar in ieder geval werd von Siebold in 1841 door de Gentse plantentuin voor zijn botanische werk geëerd. De plantentuin schonk jonge plantjes weg van iedere soort die hij in 1830 in Gent had moeten achterlaten. (DE HERDT R., 1990, p.84. & VAN VLIET G.J. & TJon SIE FAT L.A., 1990, p.27-28)



Fig.24. Philipp Franz von Siebold (DE HERDT R., 1990, p.84.

duidelijk, wat het verkrijgen van subsidies erg bemoeilijkte. Als klap op de vuurpijl vielen enkele van de belangrijkste bezielders van de tuin weg. Hoofdtuinier Mussche werd ernstig en langdurig ziek en zou overlijden in 1834. Zijn vriend en een voortdurende steun voor de tuin, Charles Van Hulthem, was twee jaar vroeger al overleden.

Dit alles zorgde ervoor dat de tuin ernstig verwaarloosd werd en vele planten afstierven of op legitieme of illegitieme wijze in privé-bezit overgingen. In 1834 werd nog een massa volk aangetrokken voor het bezichtigen van een lading exotische planten meegenomen door ontdekkingsreiziger Ph. Von Siebold, na zijn verbanning uit Japan, maar ook deze planten verdwenen grotendeels in privé tuinen.⁷² De opvolger van Mussche, professor Charles Morren, was niet de man van de praktijk die de tuin op dat moment nodig had om er terug bovenop te geraken. In 1833 schreef de Engelse tuinier J. Knight naar aanleiding van zijn bezoek aan de Gentse tuin:

«Er bestaat in Gent een botanische tuin die zich veeleer kan beroemen op ouderwetse dan op nieuwe inboedel.»⁷³

Men zocht een capabele man met een groot doorzettingsvermogen. Het was uiteindelijk tuinier Donkelaar-père, die de tuin terug uit de vergetelheid deed oprijzen en zijn vroegere status teruggaf.⁷⁴

(72) Deze planten konden naar Gent gehaald worden door de exclusieve betrekkingen van de onze noorderburen met Japan.

(73) VIANE R. & VAN DEN HEEDE J., 2000, p.22.

(74) VAN HULLE H.J., 1874, p.15.

Musée des Beaux-Arts

Na de effectieve oprichting van het museum in 1802 in de St. Pieterskerk en de latere verhuis naar het voormalige Augustijnenklooster nabij de *Académie royale de dessin, de peinture et d'architecture*, kan het museum op weinig aanvullingen van de collectie rekenen. We vinden in het rijksarchief wel sporen terug van pogingen om belangrijke werken terug te halen uit Frankrijk, maar hier komt in realiteit niets van terecht. Integendeel, veel werken uit Gentse privé-collecties werden verkocht aan buitenlandse verzamelaars of musea.⁷⁵ In de *Guide des voyageurs dans la ville de Gand* uit 1831 van Auguste Voisin krijgen we een beschrijving ervan:

*« Au second étage est une salle immense ... Cette salle, qui occupe toute l'étendue de l'édifice, est éclairée du haut, à l'italienne ».*⁷⁶

(75) NEVE J.E., 1935, p.159.

(76) VOISIN A., 1938, p.245.

Kabinetten

Naast de botanische tuin en de bibliotheek, droeg de stad ook de kabinetten uit de Baudelocomplex over aan de pas opgerichte universiteit. Dit staat nergens officieel vermeld zoals bij de tuin en de bibliotheek, maar in een begroting van het *college der curatoren voor de Hoge School*, de toenmalige benaming voor de *Universiteit*, voor het jaar 1825, vinden we enkele significante bedragen terug voor de instandhouding van de kabinetten. De kost voor het maken van nieuwe kasten in de kabinetten van fysica, chemie en *natuurlijke historie* bedroeg 6500 gulden.⁷⁷ Het document vermeldt ook dat de kabinetten zich nog steeds in de gebouwen van de voormalige Baudelo-abdij bevonden. De collecties werden niet alleen onderhouden, maar ook uitgebreid: in 1824 worden preparaten voor anatomie aangekocht en de verzameling voor de osteologie wordt aangevuld.⁷⁸ De collecties speelden na vijftien jaar dus opnieuw een rol op het educatieve vlak. Bij de opening van het nieuwe universiteitsgebouw verhuisden de verzamelingen mee, wat de belangrijkheid van de kabinetten illustreerde.⁷⁹ Het nieuwe universiteitsgebouw bevatte naast drie chemische laboratoria een verzameling fossielen, kabinetten voor natuurhistorie, voor anatomie, fysica en astronomie.⁸⁰ De inhoud en het voorkomen ervan blijft zeer vergelijkbaar met de kabinetten in de voormalige Baudelo-abdij.

« *Le cabinet d'histoire naturelle a cent vingt pieds de longueur sur trente de largeur. Il est orné d'une suite continue d'armoires élégantes, renfermant à droite plus de 1200 oiseaux, et à gauche les collections de quadrupèdes, de poissons et de reptiles: ces derniers sont renfermés dans plus de 6000 bocaux. De vastes vitrines en bois d'acajou, placées au milieu de la sale, contiennent plus de 3000 coquillages remarquables, dont un grand nombre très rares.* »

« *La sale suivante a cent trente pieds de longueur; elle est affectée à la mineralogy et en possède plus de neuf mille échantillons, mis en ordre et classes.* »

« *La troisième salle renferme de fort beaux instruments de physique [...] elle est semblable au cabinet d'histoire naturelle.* »⁸¹

(77) RAG, Hollandse periode, 0676/18.

(78) RAG, Hollandse periode, 0349/1.

(79) In 1818 werd bij de keuze van de site voor de nieuwe gebouwen van de universiteit de aanwezigheid van de kabinetten in de Baudelo-abdij trouwens aangegrepen door Repelaer van Driel als een argument om de nieuwbouw hier te vestigen, zodat een verhuis van de verzamelingen niet meer noodzakelijk zou zijn. RAG, Hollandse periode, 0465/4.

(80) VOISIN A., 1831, p.230 e.v..

(81) Ibid.

Toestand in 1830

Het Koninklijk College neemt enkele van de maatregelen van het lyceum over. De dagindelingen en de ruimtelijke organisatie zijn vrij vergelijkbaar. Maar het College kan allerm minst als een disciplinerende machine beschouwd worden. Daarvoor was de chaos te groot.⁸² Een chaos die hoofdzakelijk te wijten was aan de onderwijsdisputen, zoals we reeds gezien hebben. Toch is dit *College* zowel qua invulling van de gebouwen als qua lessenprogramma de basis geweest voor het *Stedelijk Atheneum* dat in 1832 de vroegere abdij zou betrekken.

De botanische tuin, de bibliotheek en de kabinetten kwamen in deze periode in handen van de universiteit. Deze instelling beschikte over voldoende fondsen om ze na enkele moeilijke jaren weer op te waarden. Met de steun van Willem I kan de tuin de hand leggen op exclusieve exotische planten, de kabinetten worden terug aangevuld en de bibliotheek krijgt eindelijk zijn vestibule. Door de verbinding met de universiteit speelden de tuin, de bibliotheek en de kabinetten opnieuw een educatieve rol, hoewel de botanische tuin ook als ontmoetingsplaats voor de burgerij nog steeds belangrijk blijft voor de uitstraling van de stad Gent.

(82) Zie het citaat in de paragraaf *Het College lijdt onder de onderwijsdisputen* in het deel *Koninklijk College*, hoofdstuk 1814-1830.

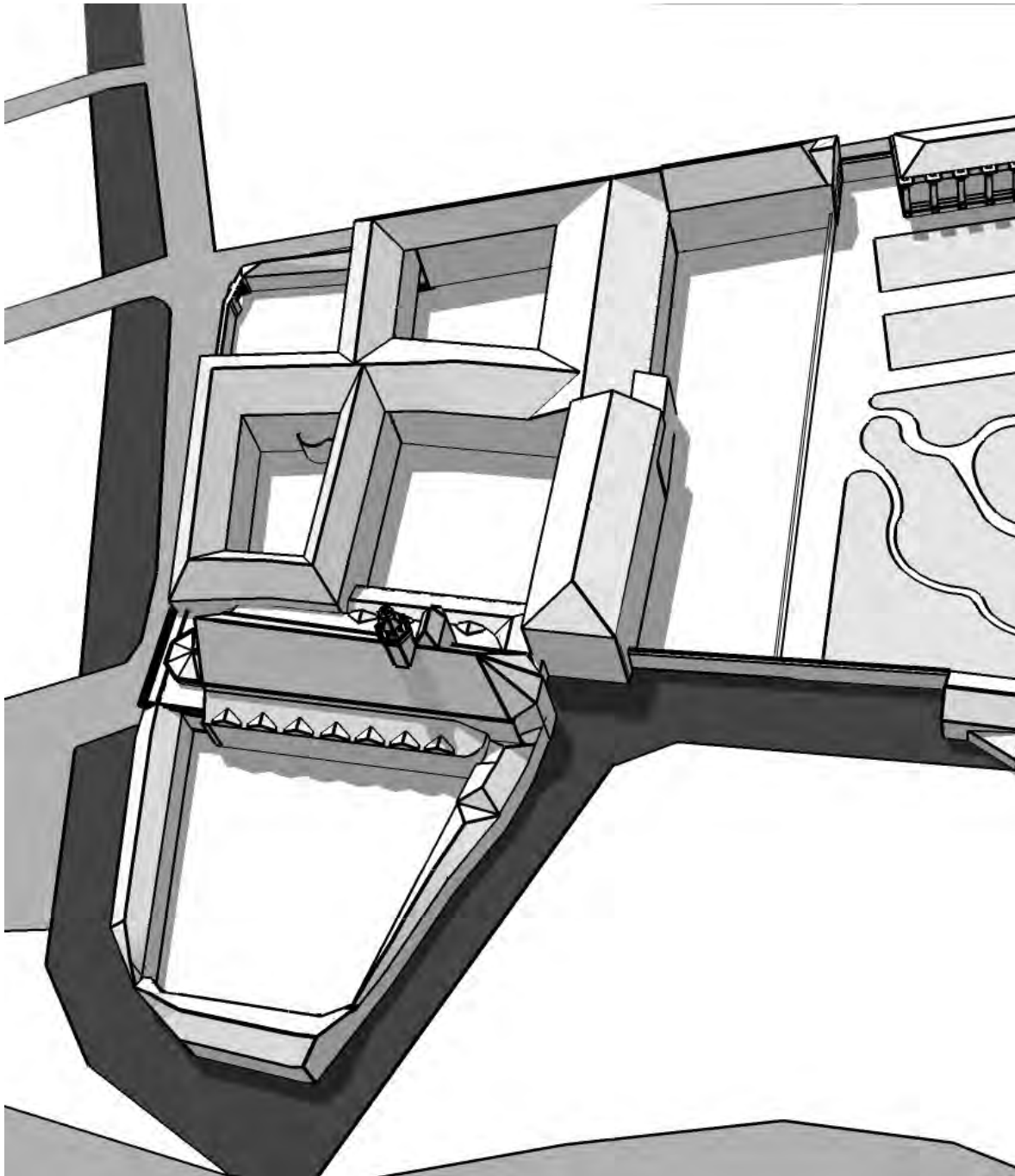

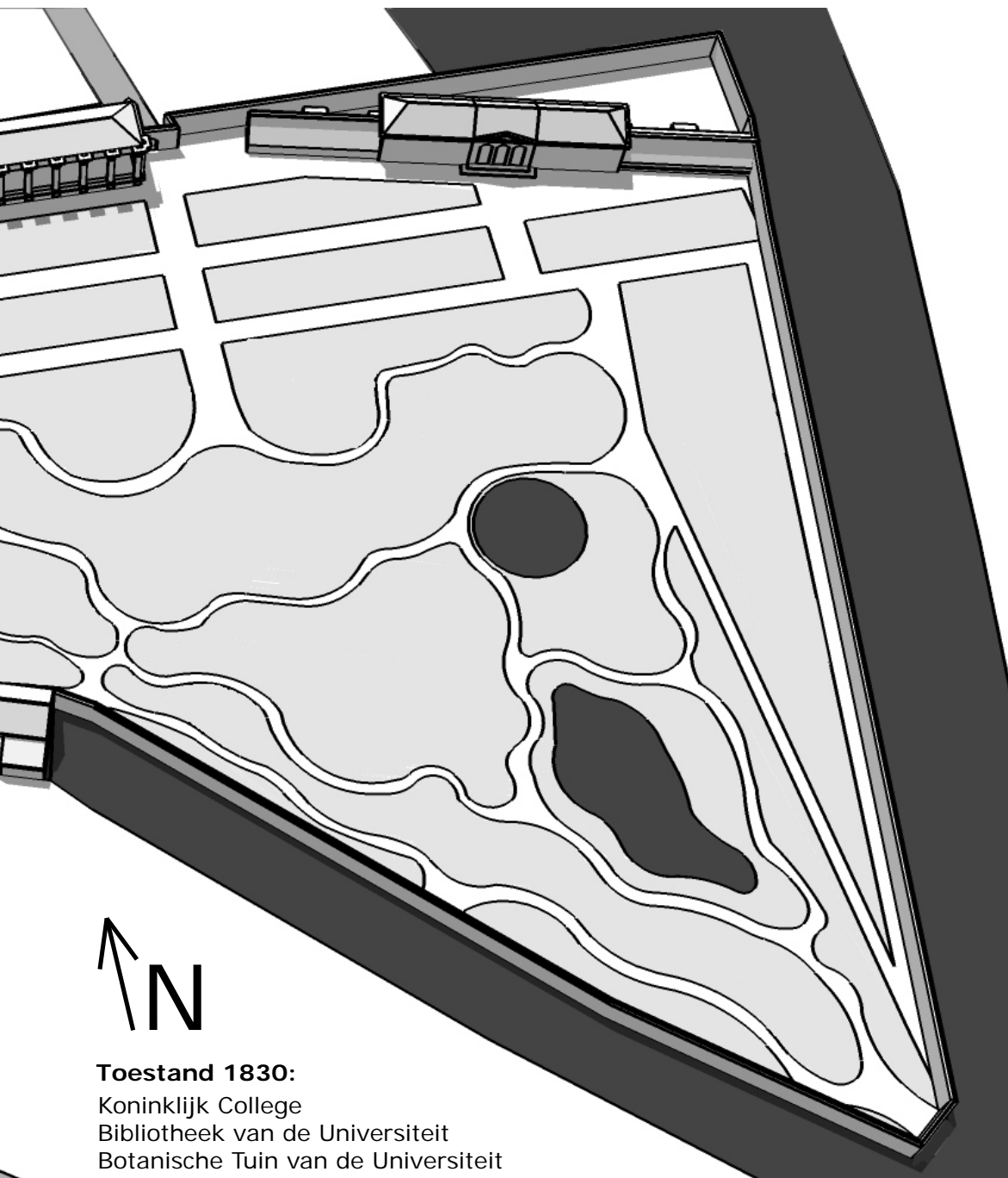

Toestand 1830:

Koninklijk College

Bibliotheek van de Universiteit

Botanische Tuin van de Universiteit

1830-2005

Het complex in de laatste 175 jaar

Toen in 1842 de allerlaatste monnik van de vroegere Baudelo-abdij overleed, betekende dit het definitieve einde van het convent dat in de 17de eeuw was uitgegroeid tot de tweede grootste kloostergemeenschap van Gent. Het prelaatshuis aan de Steendam, rond die tijd ook verlaten door de bisschop, werd later de *Sint-Jacobsschool*, de huidige *Vrije Handelsschool Sint-Joris*.

Het *Stedelijk Atheneum* dat in 1832 het *Koninklijk College* opvolgde, werd in 1850 het *Koninklijk Atheneum*. De serres in de *Botanische Tuin* waren ondertussen zo bouwvallig geworden dat de stad zich verplicht zag nieuwe te bouwen aan de kant van de Minnemeers; stadsarchitect Van Hoecke tekende in 1845 de plannen voor het groen-huys. Naast het voormalige prelaatshuis kwam een statige toegangsreef met een portierswoning, twee wachthuisjes en een ijzeren hek.

Een grote overstroming zette in 1872 de hele Waterwijk blank. Ook de verwarmingsketels van de winterserres liepen grote schade op. De stad besloot daarop de Otogracht te dempen. De Gentse *Staatstuinbouwschool* was ondertussen verbonden met de Plantentuin, waar Van Hulle op dat ogenblik hoofd tuinier was. De stad wilde echter niet meer instaan voor het onderhoud van de tuin en de lucht boven de Waterwijk werd steeds slechter van kwaliteit door de toenemende industrialisatie in die buurt.

In 1889 verhuisde de *Tuinbouwschool* naar het Citadelpark. De oude serres werden afgebroken en vervangen door drie kleine, houten exemplaren. In 1898 deed men nog enkel restauraties aan de serres van Van Hoecke maar vijf jaar later werd een verhuis naar het stadspark toch noodzakelijk. In 1904 werd de Bibliotheekstraat dwars doorheen de tuin aangelegd, als verbinding tussen de Sint-Jacobskerk en de nieuwe Minnemeersbrug.¹ Langsheen de Leie werd een ander gedeelte opgeofferd voor de aanleg van de Baudelokaai. In 1942 verhuisde de universitaire bibliotheek naar de Rozier. De ondertussen nog steeds in de ex-abdijgebouwen gevestigde stadsbibliotheek werd in 1980 overgebracht naar de Kouter, nadien verhuisde ze naar het Zuid.

De zuidelijke vleugel, met de vestibule, biedt sedert enkele jaren onderdak aan de archieven van het MIAT, het *Museum voor Industriële Archeologie*. Tussen de *Kunstencampus Ottogracht*, de opvolger van het Koninklijk Atheneum, en de archieven van het MIAT bevindt zich de kapel, die nu gerestaureerd wordt, en waarvoor geen duidelijke toekomstvisie bestaat.

(1) De verbinding die de Bibliotheekstraat maakt, is nu overbodig geworden, waardoor stemmen opgaan om het park weer tot één geheel te maken. Er is een buurtgroep actief om de Waterwijk op te waarderen. Voor meer informatie zie www.waterwijk.be.

Conclusie

Ondanks de vrij korte duur van de beschreven periodes zijn de behandelde decennia essentieel geweest voor de bestaande toestand van het complex en voor de Gentse geschiedenis in het algemeen. Zoals vermeld in de inleiding worden de tuin, de bibliotheek en de school op korte tijd heel betekenisvol voor Gent. We benadrukken ook nog eens dat het proces die de Baudelo-abdij ondergaan heeft het gevolg was van een bewuste politiek, zowel van het Directoire, Napoleon als Willem I. Hiermee kunnen we ook de Gentse schaal overstijgen en zo verbanden leggen met gelijkaardige transformaties in steden zoals Brussel, Brugge, Antwerpen en Luik. Ons werk kan daarbij slechts aanzien worden als een eerste aansnijding van deze boeiende materie.

Addenda

1. In 1757 wordt het grote bassin, het latere 'bassin de flore' van de Jardin Botanique, aangelegd door meester-metser Frans Luytens. In de noordoostelijke hoek wordt de houtlogie en het pakhuis gebouwd, naast een hele hoop andere werken aan de reeds bestaande gebouwen voor een totaalsom van 763 pond. Hieronder staan de werken opgesomd.

de reparatie van de cel van mr megghelyncx, in de keuken, aan de pomp en de stal; De eerste arduynlagen iegens de schelde.

Ghelevert 1700 dacktigghels om te egalisere achter den arduyn en om den selven te stellen; Aan het vaerdeken iegens de Minne Meersch; aan het beginnen van de vaert naar de keernemelk-brugghe en de omkeer naar de schelde; aan den nieuwen muer; ghelevert 9000 stekensteen met waranderen Claeren op het pontgelt; gelevvert 60 ½ voet hoeckstee voor pinant der logies, gekapt tegen draad en fijn geciseleert.;

Leveringhe van 1500 boomse steen tot het steken van de boghens der arcaden

Ghelevert 50 voet blauwe arduyn om de uyt springende zyde werken fijn gekapt dito 25 voet blauwe hoecksteenen fijn geciseleert om de pinanten der logie. gelevvert een blauwe zulle à 6 voet lanck en 8 duijm breedt; gelevvert 10 zulle, t' samen lanck 51 voet en 8 duijm breedt; dito gelevvert 14 blauwe zuilen om boven de vensters 't samen 80 voet à 6 duijm breedt; aan de nieuwen muer en in den omkeer iegens de vaert streckende naer keernemelkbrugh; gelevvert om den architrave 200 boomsteen en 300 antwerpse tiggghels; Aen de nieuwe meur kerende iegens de vaert streckende naar de keernemelk-brugh en aan de fundamenten der houtlogie en zijdewerken; aen den nieuwen bouw der logie ende zijde wercken; methinghe van het hof door de meester opmaken van het plan van den hof en het afsteken van het niveau; aan het afpiquetteren den niveau; ghelevert twee dobbel veerthien duymers; an het fonderen van 't bassin in den grooten hof; dito en aen t' fonderen van de pinanten in den bouw.

2. In 1760 wordt dezelfde Frans Luytens weer aangezocht voor de bouw van een nieuwe paardenmolen en heel wat reparaties aan het complex voor in totaal 92 ponden. Hieronder staan de werken opgesomd.

In de logies en aen de comoditeijt; in het hoveniershuis; ghelevert 150 blauwe clompiens beste soort; om te vernieuwen een fornijs genaemt toveresse in de keuken. Om het oud vaerdeken af te separeren onder de keuken; ghelevert 300 konicksteen en 3 ½ sacken calck; in de camer der infirmerije om t' uytbreken de oude suygers en nieuw metsen een fransche schauwe; ghelevert 25 blauwe hollands tablette tiggels en 256 geleijers steenjes; ghelevert 25 blauwe hollands tablette tiggels en 26 witte geleijse steenjes; an de chauwen van het chauffoir; an die van mijnheer doré; in 't comptoir van Mhr den prelaet en in de camer boven dito comptoir om uiyt te nemen ene balck en om renovaties op diversche plaetsen in d'abdeje; ghelevert 80 ghelijse steenjens 25 decktegels; an de chauwen van het chauffoir, novitiaat en aen dedie van de camer van mijn heer doré en in diversche andere plaetsen van d'abdeije; ghelevert 12 gelijese steenjens 200 atwerpse tiggels; in t' quartier van d'abdeije en aen diversche schauwen; ghelevert 160 groote blauwe hollands tiggels om de gloriëtte van heer prelaet; aen renovatiën etc; ghelevert 3 ½ heemers; aen de keukenschauw en divers ander werck; an reparatien in d' abdije en clooster; om t'wijsschen en repareren een steenput een nieuw stuck in te steken.en voordere reparatien; om wijnbacken in d'abdije; aen de wijnbacken in den wijnkelder der abdije en an den pomp iegens den hof van mijn heer Jossens; An diversche reparatien en renovatien als nieuwen teerput aen brauwerije, nieuwen trap en deurgat aen de keuken en aan de meuren en den bauw iegens 't Engels clooster om vol te setten ende verven etc; an reparatien; om het calleijen den bierkelder des convents en volsette de schouwen op den solder om perijckel t'eviteren: op de camer van den heer denPrior om de caefbalcken uijt te nemen en de schouwe te vernieuwen; op de camer van den heer den Prior; ende int' comptoir van de Heer den Prelaet; om de schilden van diversche schauwen te verleggen in t'quartier van den Heer den Prelaet.

3. Het lastenboek uit 1801 van de verbouwingen om de kapel om te vormen tot *Bibliothèque Départementale*. (RAG, Scheldedépartement, 3859/6)

Devis des ouvrages à faire pour l'établissement de la bibliothèque de l'école centrale dans la ci-devant église de Baudeloo.'

Exposition générale du projet

Après avoir enlevé le maître autel l'enceinte du chœur, les stalles et les deux autels latéraux, on dépavera la nef jusqu'à la dernière arcade exclusivement, pour y établir un plancher. Ensuite on fournira entre chaque arcade comprise dans ce plancher, à l'exception des deux dernières, des doubles compartiments pour les livres qui feront face dans la nef et les bas côtés ; on pratiquera un compartiment simple à la place du maître autel et à la place des deux portes latérales de l'église sous l'orgue qui restera en plan, de manière que l'on n'entrera plus que par la porte du milieu. Enfin il sera disposé une chambre de lecture pour l'hiver dans la ancienne sacristie à droite de la nef

Construction du plancher de la nef

Ce plancher comprendra tout l'espace depuis la seconde arcade jusqu'au bout de l'église, Il sera élevé d'un pied au dessus du niveau des bas côtés, a fin de le préserver de toute humidité et sera fait avec les planches provenant de la démolition du plancher de la bibliothèque de St-Pierre ce qui manquera pour les terminer sera pourvu par l'entrepreneur. Ces plancher seront posées longitudinalement et fixées sur des traversines au bois de chêne de 19 centimètres de largeur espacées d'un mètre entre elles. On pratiquera à l'extrémité du plancher vers la porte d'entrée deux gradins qui comprendront toute la largeur de la nef. On fera les même deux gradins [treden] entre chacunes des dernières arcades pour descendre dans les bas côtés. On ménagera dans la plinte qui devra reguer à la hauteur du plancher dans les bas côtés, des jours [openingen] pour donner de l'air et le préserver de toute atteinte d' humidité.

Construction des compartimens pour les livres

Il sera fait dix doubles compartements qui seront placés sur le plancher entre les arcades et s'élèveront jusqu'à entablement des pilastres, qui sera prolongé en bois autant que possible avec le dit entablement.

Chaque compartement sera composé de douze rayons de 5/4 de pouce d'épaisseur, qui comprendront l'épaisseur des pilins et sera garni de chaque côté d'un treillis [gaas] au fil de fer de deux mètres de hauteur encadré de manière à pouvoir s'ouvrir et se fermer à volonté et garni d'une ferrure. [ijzerbeslag] Le premier rayon sera posé immédiatement sur le plancher et l'espace entre ce rayon et le niveau des bas côtés sera garni d'un panneau de menuiserie formant plinte. Tous les rayons seront bordés d'une armature [geraamte, versterking] ; ils seront compris entre deux montants en plancher d' un pouce appliqué contre les piliers. ils seront classés en leur entier par des petites plancher verticales. La construction des compartimens singles sera conforme à celle des compartiments doubles.

Chambre de lecture

On ouvrira quatre croisées [*kruisraam, venster ; kruising*] de deux mètres de hauteur et 1.30 de largeur avec leurs vitrages [*glasruiten*], dans l'endroit destiné à fournir une chambre de lecture. Elles seront garnies entièrement de sept barreaux [*spijlen*] de fer verticaux d'un pouce de grosseur. On fera un plancher en bois de sapin dans l'intérieur de cette chambre qui sera plafonné et peint en détrempe [*tempera= lijm, waterverf*]

Mobilier

Tout le mobilier de l'ancienne bibliothèque sera transporté dans la nouvelle et un autre entrepreneur fournira une table de trois mètres de diamètre soutenue par des cariatides et couvertes d'un drap noir, avec double chaises de bois de cerisier garnies en crin et couvertes en cuir.

Conditions

1°. Les ouvrages ci-dessus détaillés seront fait pour commissions et celui qui fera l'offre la plus avantageuse au gouvernement en prenant eu paiement les objets détaillés dans l'état ci-joint et dont la capacité et la solvabilité auront été reconnues sera designé par le préfet pour entrepreneur des dits ouvrages

2°. L'entrepreneur aura la fautré d' employer tous des bois et d'autres matériaux dont il sera mis en possession, qui seront jugés susceptibles de resservir.

3°. Il fera démolir et enlever à ses frais le plancher de le bibliothèque de St-Pierre, sans toucher aux lacives, pour servir à fournir celui de la nouvelle bibliothéque et il ne pourra sous aucun prétexte remplacer les planches qui en proviendront par de nouvelles planches.

4°. L'entrepreneur enlèvera à son profit toutes les autres planches et bois qui se trouvent dans la même bibliothèque avec les plans ainsi que tous les objets désignés dans l'état ci-joint et déposés tant à St-Pierre qu'à Baudeloo, sans que sous aucun prétexte il puisse se permettre de causer quelques dégradations que ce soit aux fénêtres et planchers des batiments à peine d'être obligé de réparer à ses frais tous dommages et dégats qui pourraient en résulter.

5°. L'entrepreneur fera démolir les grand autel dont tous marbres et matériaux seront à son profit à l'exception des colonnes et des statues qu'il devra faire transporter au muséum à St-Pierre. Les deux autels latéraux seront aussi à son profit avec leurs statues ; mais il sera tenu de laisser le piédestal, qui le trouve dans la niche et de regarnir en marbre la place occupée par ces deux autels.

6°. Tous les ouvrages énoncés au present devis, seront exécutés suivant les règles de l'art et conformément tout aux conditions particulieres qui lui sont prescrites, qu' au dessin~Développements et ordres qui lui seront donnés pendant la construction par l' jngénieur chargé de les diriger, à peine de démolition et de reconstruction aux frais de l'entrepreneur.

7°. Toutes les contestations qui pourraient s'élever en interprétation et dans l' exécution des clauses en conditions du présent devis seront portées par devant du préfet, pour être décidé par lui à qu'il appattiendra.

8°. L'entrepreneur paiera aussitôt l'acceptation de son marché tous les frais relatifs à l'estimation des objets qui lui auront été cédés, à la rédaction des devis en détail estimatifs, ainsi que les droits de timbre [keurmerk, stempel] et d'enregistrement

Faite et rédigé par nous jngénieur du Département de l'escaut,

A Gand le 22 prairial an IX, de la Rep' [29 mei 1801]

